



Soha ne fúvassa ki a légtömeg-érzékelőket!

A tisztítás kárt okozhat

Jármű	Termék Légtömeg érzékelő
minden PIERBURG légtömeg-érzékelővel felszerelt jármű	PIERBURG sz. 7.18221.51.0/.58.0; 7.22184.04.034.0/.50.0; 7.22684.07.010.0; 7.22701.04.0/.05.0; 7.28342.06.0/.07.0

A légtömeg-érzékelők csak akkor tudnak a megkövetelt pontossággal mérni, ha maguk a mérőérzékelők nagyon vékonyak, ez viszont mechanikus sérülésekre nagyon érzékennyé teszi őket.

Ezért a légtömeg-érzékelőket soha ne fúvassa ki sűrített levegővel. Ellenkező esetben a tönkre mehet a forrófilmes szenzor.

Nem ajánljuk a kereskedelemben beszerezhető tisztítóspray-k alkalmazását sem: Ha egy légtömeg-érzékelő tényleg elromlik, akkor a tisztítás sem segít.

Ha viszont a tisztítás folyamán a működőképes légtömeg-érzékelők belsejébe tisztítóspray kerül, az megrongálhatja az az elektronikus szerkezeti elemeket.

A biztonságos működés fenntartása érdekében új légtömeg-érzékelő beszerelését javasoljuk.

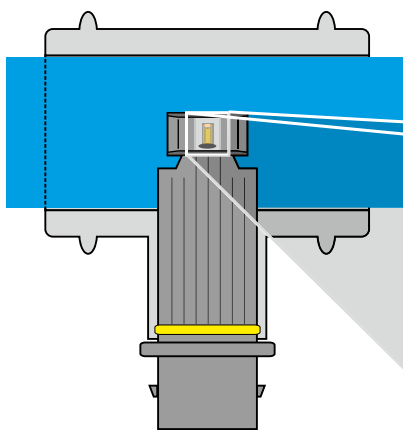

Egy légtömeg-érzékelő mérőszenzora mikroszkóp alatt.

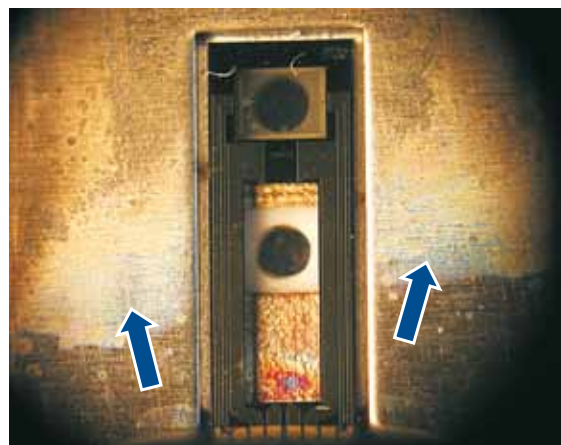

A sűrített levegővel történő tisztítás következményei:

Balra: A szennyrészecskék szabályosan „szétlőtték” a szenzor elemeit hordozó fóliát.

Jobbra: Itt a fólia már el is tűnt. A szenzor úgy néz ki, mintha homoksugárral tisztították volna (nyilak).

A változtatások jogát fenntartjuk. Az ábrák a valóságtól eltérhetnek. A beszerelést és a pótlási lehetőségeket lásd a mindenkor érvényes katalógusban, a TecDoc-CD-n, ill. a TecDoc-adatokra alapozott rendszerekben.