



SI 1066
Só para técnicos especializados!
1/1

SERVICE INFORMATION

RUÍDOS DE VIBRAÇÃO

DEVIDO A BORRA DE ÓLEO NA BOMBA DE VÁCUO



Possíveis reclamações:

ruídos de vibração (como no caso de um dano na bronzina do virabrequim)

A bomba de vácuo com pistão é acionada pelo eixo de comando (01) através de um tucho intermediário (02). Na posição de montagem recomendada, o óleo do motor pode fluir de volta para o motor (Fig. 1). No VW Transporter, a posição de montagem corresponde à ilustração na Fig. 2.

Se a troca de óleo regular for negligenciada, o óleo do motor envelhece. A borra de óleo de consistência viscosa se forma entre a superfície do pistão e a carcaça. Assim, o pistão já não alcança sua posição final. É gerada uma folga entre o tucho e o tucho intermediário. Isso causa ruídos de vibração que soam como um dano na bronzina do virabrequim.

Causas

- Intervalos não respeitados na troca de óleo
- Qualidade insuficiente do óleo do motor
- Formação de fuligem devido à combustão suja
- Recirculação defeituosa dos gases de escape

Veículo	Produto	Nº Pierburg
VW Transporter LT, T4	Bomba de vácuo	7.22300.62.0/.69.0

Fig. 1: Posição de montagem recomendada

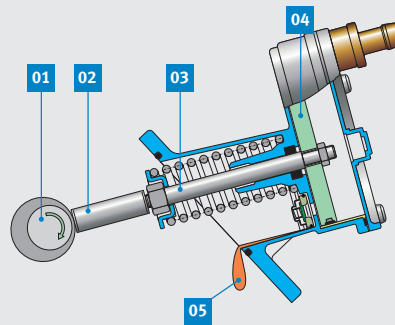

- 01 Eixo de comando
- 02 Tucho intermediário
- 03 Tuchos
- 04 Pistão

Fig. 2: Posição de montagem VW LT e T4

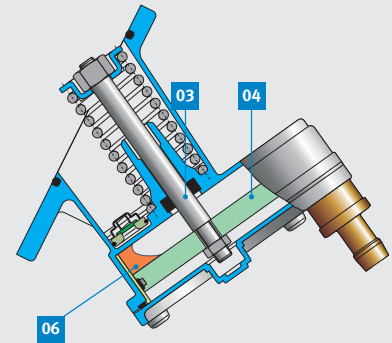

- 05 Drenagem do óleo
- 06 Coleta de óleo

NOTA

Em caso de depósitos de borra de óleo, a bomba de vácuo tem de ser substituída. A limpeza não é possível, uma vez que a bomba de vácuo não pode ser aberta com as ferramentas habituais e não há peças de reposição. Pode ocorrer uma reclamação semelhante, se for montada uma bomba de vácuo errada com tucho demasiado curto (03).



Fig. 3: A borra de óleo na bomba de vácuo do VW Transporter provoca ruídos de vibração

Reservadas alterações e divergências de imagens. Para alterações relativas à atribuição e substituição, ver os respectivos catálogos válidos ou os sistemas baseados na TecAlliance.