



SI 1066
Numai pentru personalul de specialitate!
1/1

SERVICE INFORMATION

APARIȚIA UNOR HURUITURI

DIN CAUZA CRUSTEI DE ULEI FORMATE ÎN POMPA DE VID



Posibile reclamații:

Apariția unor huruituri (ca la o defectare a rulmentului din vilbrochen)

Pompa de vid cu piston este antrenată de arborele cu came (01), printr-un tachtet intermediar (02). În poziția de montare recomandată, uleiul de motor poate curge înapoi, în motor (fig. 1). La VW Transporter, poziția de montare este reprezentată ca în fig. 2.

Dacă se neglijează înlocuirea periodică a uleiului, survine o îmbătrânire a uleiului de motor. Între baza pistonului și carcasă se formează cu crustă de ulei cu o consistență vâscoasă. Din acest motiv, pistonul nu mai ajunge în poziția sa finală. Între tachtet și tachtet intermediar ia naștere un joc. Acesta duce la apariția unor huruituri care se aud ca la o defectare a rulmentului din vilbrochen.

Cauze

- Nerespectarea intervalelor de schimbare a uleiului
- Calitate nesatisfăcătoare a uleiului de motor
- Formarea calaminei din cauza arderii necorespunzătoare
- Recircularea gazelor de eșapament inadecvată

Ne rezervăm dreptul efectuării unor modificări și ne asumăm existența unor diferențe în cazul figurilor. Pentru alocare și pentru piesele de schimb, consultați cataloagele valabile în fiecare caz în parte, respectiv sistemele bazate pe TecAlliance.

Autovehicul	Produs	Nr. Pierburg
VW Transporter LT, T4	Pompă de vid	7.22300.62.0/.69.0

Fig. 1: Poziție de montare recomandată

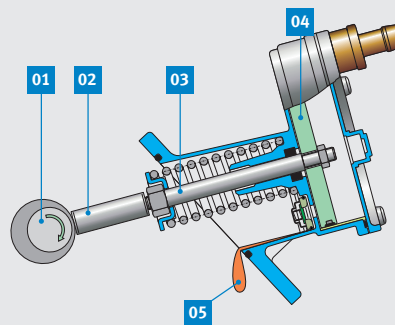

01 Arbore cu came

02 Tachtet intermediar

03 Tachtet

04 Piston cu mișcare alternativă

05 Evacuare ulei

Fig. 2: Poziție de montare VW LT și T4

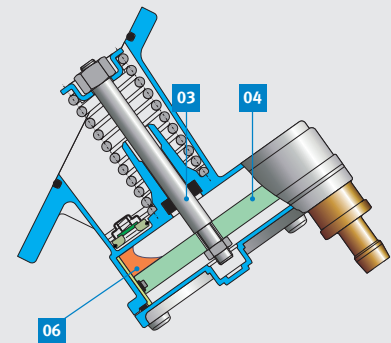

06 Acumulare ulei



OBSERVAȚIE

În cazul acumulărilor de cruste de ulei, pompa de vid trebuie înlocuită. Nu este posibilă o curățare deoarece pompa de vid nu poate fi deschisă cu un instrument uzual și nu există piese de schimb.

O reclamație similară poate apărea și la montarea unei pompe de vid inadecvate cu un tachtet prea scurt (03).



Fig. 3: Crusta de ulei din pompa de vid de la vehiculul comercial VW Transporter duce la apariția huruiturilor