



SI 1597
Solo per personale esperto!
1/1

SERVICE INFORMATION

VALVOLA EGR BMW 1.5/1.6/2.0 L DIESEL MONTAGGIO SOLO QUANDO LA VALVOLA È ALIMENTATA CON CORRENTE

Veicoli: BMW 1.5/1.6/2.0 l Diesel	Prodotto: valvola EGR ad elettromotore		
Serie di modelli	N. Pierburg	Ricambio per	N. rif.*
F10, F11, F20, F21, F22, F23, F25, F26, F30, F31, F32, F36, F45, F46, F82, F83	7.04493.17.0	7.04493.11.0	11718513132

La valvola EGR ad elettromotore 7.04493.17.0 può essere montata solo quando è alimentata con corrente, altrimenti potrebbe danneggiarsi.

- Prima del montaggio collegare il connettore a spina dell'alimentazione elettrica alla presa (01) sulla valvola EGR.
- Collegare al motore un tester motore adatto.
- Selezionare la funzione di manutenzione "Sostituzione valvola EGR". In questo modo la valvola EGR viene alimentata con corrente. Lo si riconosce dal fatto che il

piattello della valvola (03) rientra leggermente nel corpo della valvola (02).

- Solo allora è consentito montare la valvola EGR nel modulo radiatore EGR.

Quando la valvola EGR non è alimentata con corrente, il moltiplicatore al suo interno si trova in posizione di finecorsa. Esercitando forza sul piattello della valvola (03), come accade durante il montaggio, il moltiplicatore può danneggiarsi.

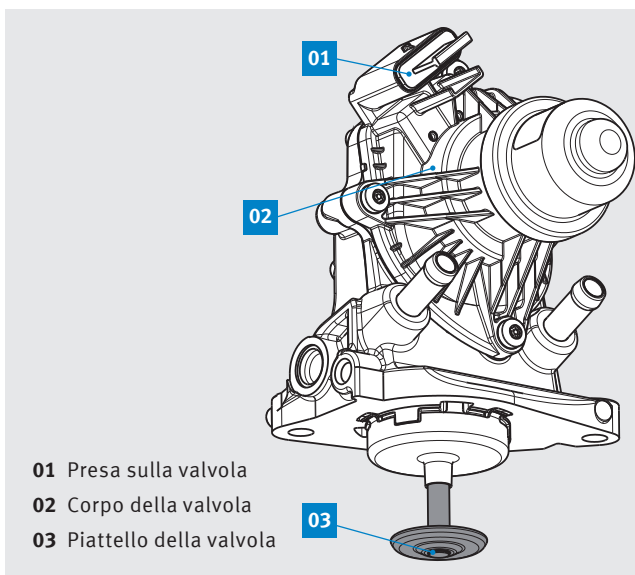

Abbinamento della presa sulla valvola EGR

- 1 Motore negativo
- 2 Motore positivo
- 3 Sensore positivo
- 4 Sensore massa
- 5 Sensore segnale

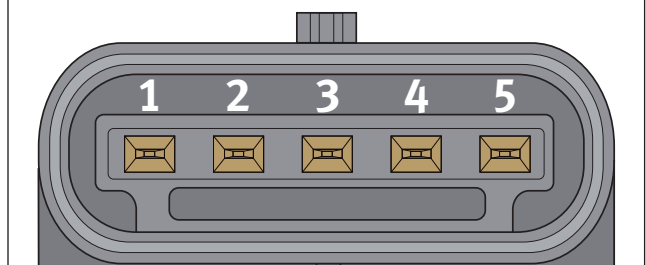

Con riserva di modifiche e differenze rispetto alle figure. Classificazione e ricambi, vedere i cataloghi in vigore o i sistemi basati su TecAlliance.

* I numeri di riferimento elencati servono solo a scopi di confronto e non vanno indicati nelle fatture rilasciate al consumatore finale.