



SI 1597
Samo za stručno osoblje!
1/1

SERVICE INFORMATION

EGR VENTIL BMW 1.5/1.6/2.0 L DIZEL UGRADNJA SAMO U STANJU POD NAPONOM

Vozila: BMW 1.5/1.6/2.0 l dizel	Proizvod: Elektromotorni EGR ventil		
Serijski model	Pierburg ov br.	Zamena za	Ref. br. *
F10, F11, F20, F21, F22, F23, F25, F26, F30, F31, F32, F36, F45, F46, F82, F83	7.04493.17.0	7.04493.11.0	11718513132

Elektromotorni EGR ventil 7.04493.17.0 sme da se ugrađuje samo u stanju pod naponom, jer se u suprotnom može oštetiti prilikom montaže.

- Pre montaže povežite konektor električnog priključka sa utikačem (01) na kućištu EGR ventila.
- Priključite odgovarajući uređaj za testiranje motora na vozilo.
- Izaberite servisnu funkciju „Zamena EGR ventila“. Na taj način će EGR ventil dobiti napajanje. To se može prepozna-

ti po tome što se disk ventila (03) malo uvlači u kućište ventila (02).

- EGR ventil se tek sada sme ugraditi u EGR modul za hlađenje.

U stanju bez napona prenosnik EGR ventila se nalazi u krajnjem položaju. U slučaju da sila deluje preko diska ventila (03), kao što se dešava kod ugradnje, prenosnik se može oštetiti.

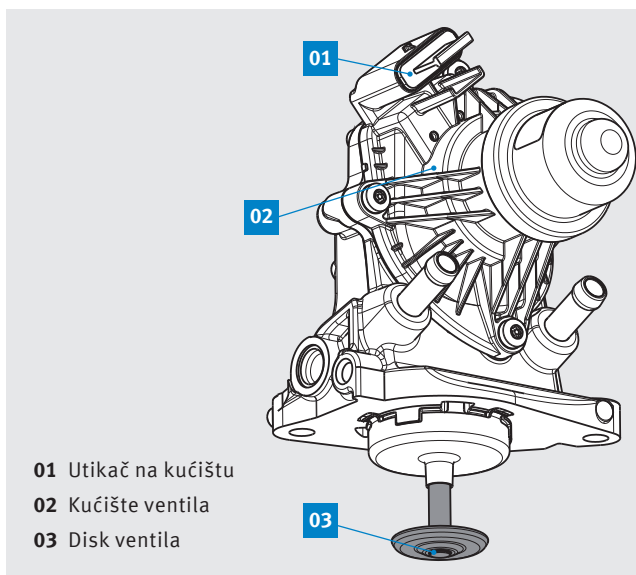

Raspored kontakata utikača na kućištu EGR ventila

- 1 Minus motora
- 2 Plus motora
- 3 Plus senzora
- 4 Masa senzora
- 5 Signal senzora

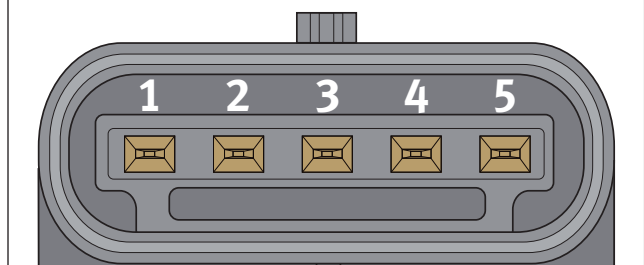

Zadržava se pravo na izmene i odstupanje od slike. Za svrstavanje i zamenu vidi odgovarajuće važeće kataloge, odn. sisteme zasnovane na TecAlliance.

* Navedeni referentni brojevi služe samo za upoređivanje i ne smeju da se koriste na računima za krajnje potrošače.