



SI 1856

Numai pentru personalul de specialitate!
1/2

SERVICE INFORMATION

POMPE DE APĂ DE LA AUDI/SEAT/ŠKODA/VW

PERICOL DE SPARGERE: REȚINEȚI OBLIGATORIU LA MONTARE!

Nr. ref. *	Nr. Pierburg	Autovehicule
06H121010A; 06H121026BA/CF/CQ/DD; 06J121026BG/P	7.07152.08.0	multe de la Audi, Seat, Škoda, Volkswagen
06H 121 008 F; 06H 121 010/026 AN/BE; 06J 121 026 G/L	7.07152.35.0	
06H 121 026 AB/AF/AG/B/BE/BF/BP/CC/CD/CH/CM/CN/CP/DC/DN/N; 06J 121 026 A/F	7.07856.08.0	
06H 121 026 CM/DB	7.07856.37.0¹⁾	
06H 121 026 CM/DB	7.07856.40.0¹⁾	

¹⁾ disponibil numai pentru piața asiatică

La pompele de apă menționate mai sus, în cazul montării neconforme se poate produce spargerea carcasei. Din cauza pierderii capacității de răcire, pot interveni avarii de consecință severă, de exemplu, defecte la motor.

Cauzele pentru această situație de fapt sunt:

- Garniturile sunt contaminate cu ulei, de exemplu, din cauza umectării garniturii sau din cauza murdării zonei de proximitate cu ulei de motor. Astfel se poate umfla garnitura și se poate sparge carcasa (Fig. 2 și 3).
- Nu se respectă succesiunea de strângere și cuplurile de strângere.

Respectați astfel obligatoriu instrucțiunile de montaj atașate.



Fig. 2: spargere (situație de fapt)



Fig. 3: spargere (situație de fapt)



Fig. 1: vedere a produsului

Ne rezervăm dreptul efectuării unor modificări și ne asumăm existența unor diferențe în cazul figurilor. Pentru alocare și pentru piesele de schimb, consultați cataloagele valabile în fiecare caz în parte, respectiv sistemele bazate pe TecAlliance.

* Numerele de referință indicate servesc exclusiv drept termeni de comparație și nu pot fi utilizate în facturile către consumatorii finali.

**⚠ ATENȚIE****Rețineți obligatoriu la montare:**

- Toate garniturile acestei pompe de apă sunt configurate exclusiv pentru utilizarea cu lichid de răcire. Nu este permisă niciodată umectarea lor cu ulei, de exemplu, cu ulei de motoare.
- Și zona de proximitate a locului de amplasare și lichidul de răcire trebuie să fie lipsite de murdărire cu ulei.
- În cazul contactului cu uleiul, garniturile se pot umfla în canalul lor și se poate sparge carcasa pompei.
- Nu utilizați agent de etanșare în exces. Pompa poate deveni neetanșă (Fig. 5).

👉 INDICAȚIE

În vederea montării mai facile, este permisă umectarea garniturilor cu lichid de răcire. Utilizați exclusiv inele de etanșare noi.

⚠ ATENȚIE

- Respectați succesiunea la strângerea șuruburilor (Fig. 4): [A] – [B] – [C] – [D] – [E]
- Cuplu de strângere: 9 Nm
- Pericol de accidentare:
Îndepărtați abia după montare capacul galben de protecție** (Fig. 6) de pe aripioarele de ventilație.

👉 INDICAȚIE

O scurgere redusă de lichid de răcire pe la alezajul de scurgere este condiționată din punct de vedere constructiv și nu reprezintă un motiv de reclamație. În funcție de configurația pompei de apă, senzorul de temperatură* (Fig. 6) este premontat sau este separat.

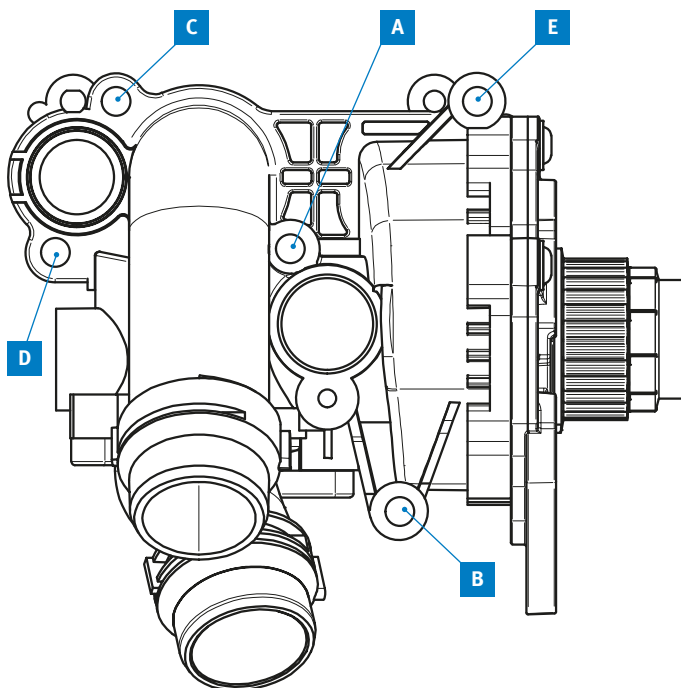

Fig. 4:
Succesiune de înșurubare [A] – [B] – [C] – [D] – [E]



Fig. 5:
Neetanșeități din cauza agentului de etanșare în exces (situație de fapt)

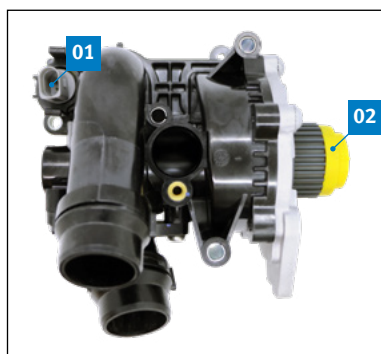

Fig. 6:
01 Senzor de temperatură*
02 Capac galben de protecție**