

Luotettavaa asennusta



MI-542647

# Asennusohjeet

Ei vetävä akseli



## Ulkopuoli – Osaluettelo

- A Tiiviste
- B Asennustyökalu (älä poista ennen kuin laakeri on asennettu)
- C Laakeri
- D Lukitusrengas

## Sisäpuoli – Osaluettelo

- E Tiiviste
- F Asennustyökalu (älä poista ennen kuin laakeri on asennettu)
- G O-rengas
- H Laakeri



## Selitykset

Asennus

Irrotus

Säädä ja puhdista

Tutkiminen

Varoitus

- 1 Irrota vaihdettava laakeri, varo vahingoittamasta napaa. Puhdista pinnat ja varmista, että napa on vahingoittumaton. Käytä halkaisijaltaan samankokoista tai laakeria enintään 10 mm pienempää asennuslaippaa oikeanlaisen purkamisen varmistamiseksi napaa vahingoittamatta.

## Ulkopuolen kokoaminen – “Outboard”

- 2 Aloita kokoaminen sovittamalla paikalleen laakeri, joka on merkitty tekstillä “Outboard” (C). Aseta asennuslaippa muoviseen asennustyökaluun (B) ja kohdista siihen puristimella enintään Max 6T:n voima.
- 3 Poista muovinen asennustyökalu (B) molemmin käsin ja käännä se ympäri. Varo likaamasta rasvaa.
- 4 Aseta tiiviste (A) paikalleen sovelluksesta riippuen kaavion ohjeiden mukaan. Huomaa tiivisteiden asento. Sovita tiiviste paikalleen muovisen asennustyökalun (B) ja asennuslaipan avulla, molemmat käänteisessä asennossa. Kohdista laattaan enintään Max 1T:n puristusvoima.
- 5 Poista muovinen asennustyökalu (B) ja käännä napa ympäri.

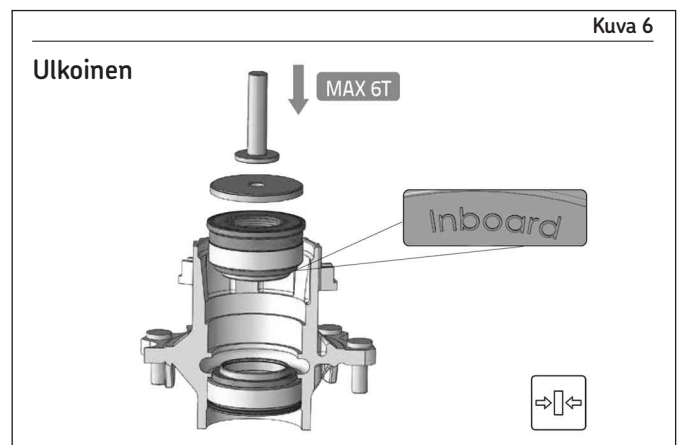
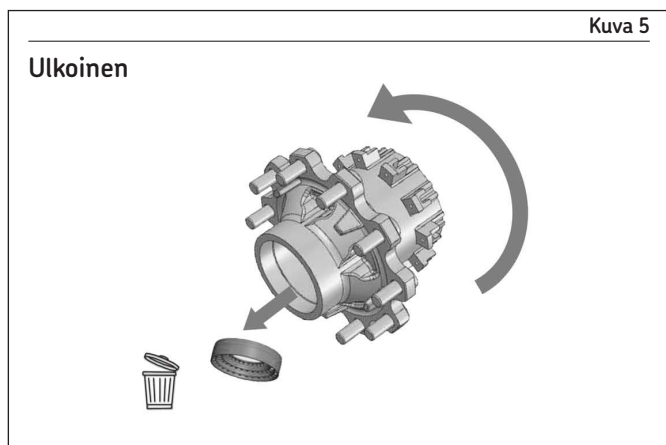
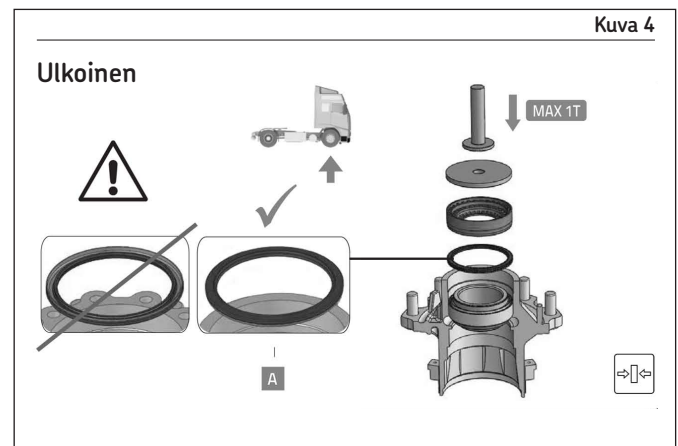
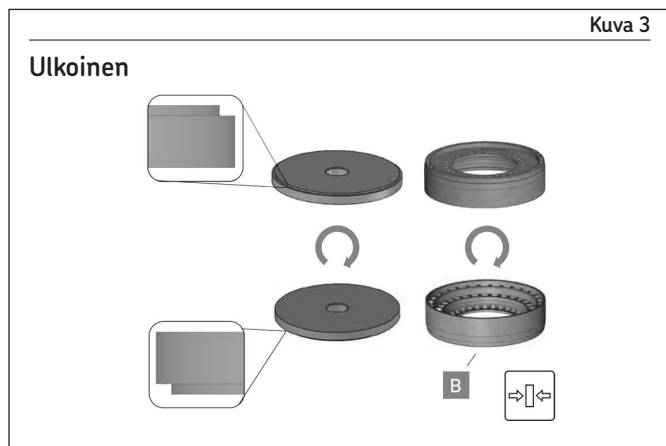
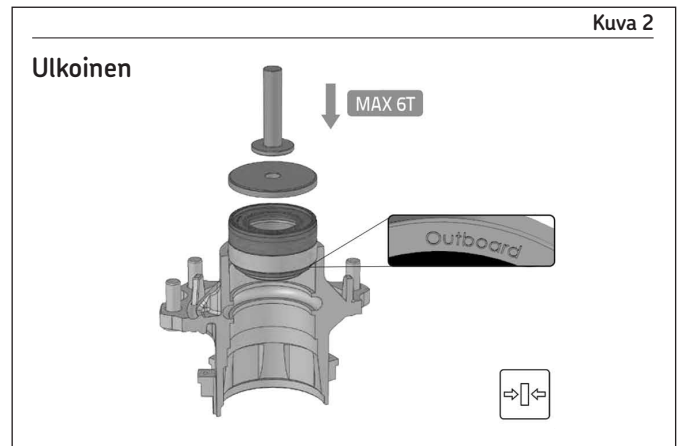
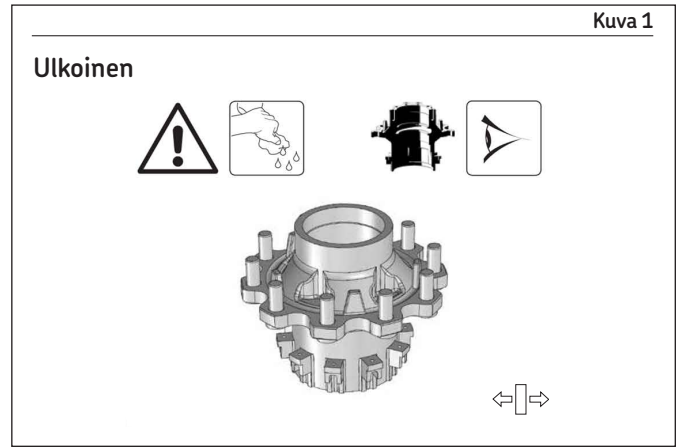

## Sisäpuolen kokoaminen – “Inboard”

- 6 Sovita “Inboard”-laakeri (H) muovisen asennustyökalun (F) ja asennuslaipan avulla paikalleen kohdistamalla siihen enintään Max 6T:n puristusvoima.
- 7 Poista muovinen asennustyökalu (F) molemmin käsin ja käännä se ympäri. Varo likaamasta rasvaa.
- 8 Aseta paikalleen tiiviste (E) kaavion mukaisesti. Sovita tiiviste paikalleen muovisen asennustyökalun (F) ja asennuslaipan avulla, molemmat käänteisessä asennossa. Kohdistaa laattaa enintään Max 1T:n puristusvoima.
- 9 Irrota muovinen asennustyökalu (F) ja tarkista, että O-rengas (G) jää paikalleen ja pysyy urassa.
- 10 Asenna lukitusrengas (D) ja varmista, että se on pysynyt oikein urissaan ja että se pääsee pyörimään vapaasti.
- 11 Kiristä mutteri valmistajan suosituksen mukaiseen momenttiin samalla, kun pyörität napaa.

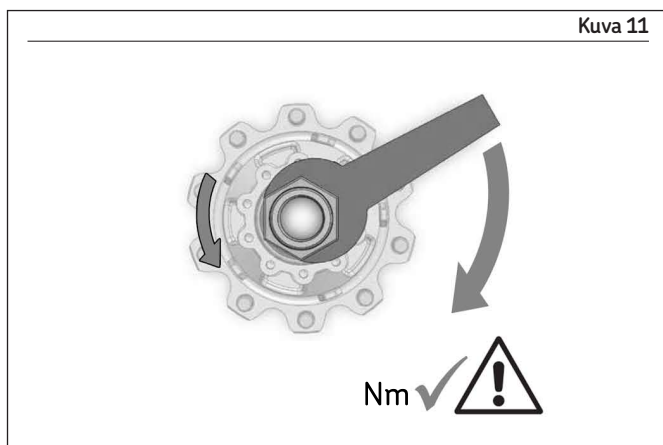
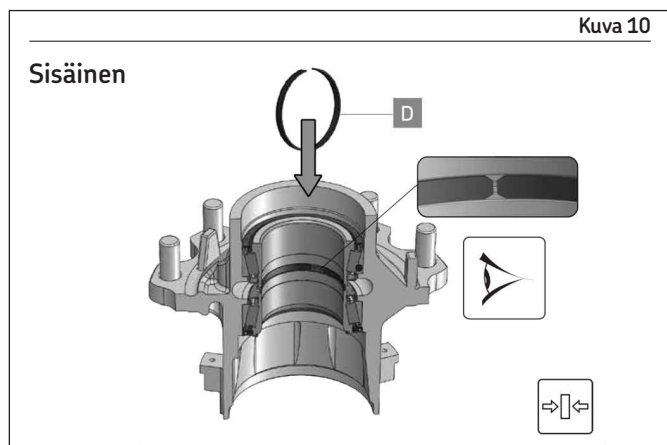
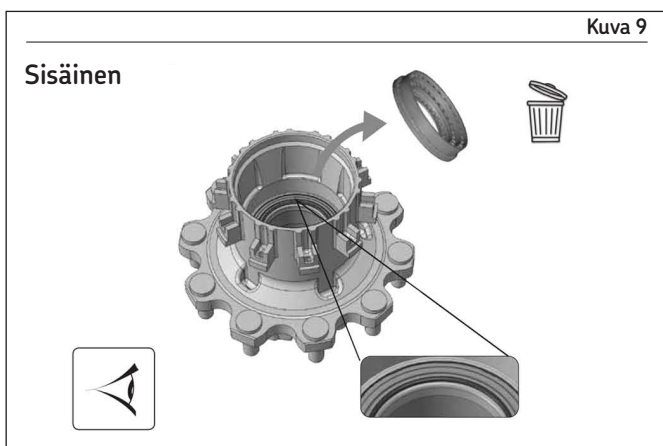
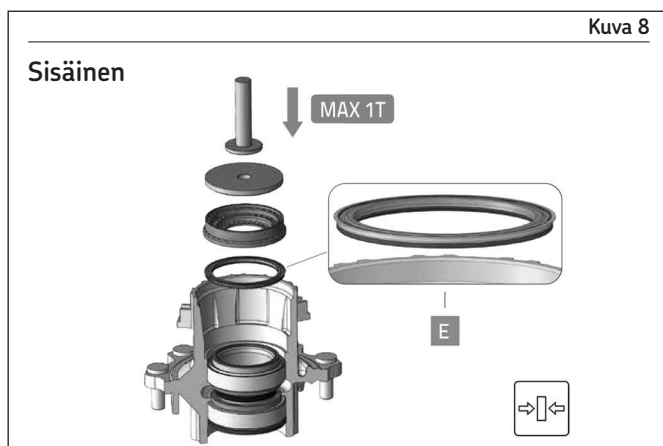
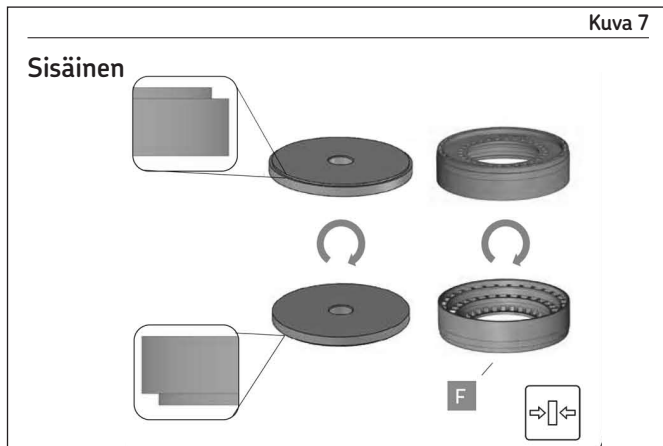

## Varomääräykset

Pyöränlaakerit ovat turvallisuuteen vaikuttavia osia. Virheellinen asennus tai säätö voi aiheuttaa vaurioita, vakavia vammoja tai kuoleman. Nämä asennusohjeet ovat yleisiä ja ne perustuvat pyöränlaakereiden valmistajan kokemukseen ja harkintaan. Nämä tiedot eivät kuitenkaan kata kaikkia tilanteita eikä niitä ole pidettävä täydellisinä.

Kun asennat tai säädät laakereita, lue ja sisäistä ensin kaikki asennusohjeet autonvalmistajan korjausoppaasta tai käytä valtuutetun korjaamon ammattimaista asentajaa. Autonvalmistajan asennusohjeiden noudattamatta jättäminen mitätöi laakerin takuun, eikä SKF ole vastuussa tästä aiheutuvista vaurioista.

Käytä asennukseen vain oikeita menetelmiä ja asianmukaisia työkaluja puhtaissa ympäristöissä. Älä avaa laakeripakkausta ennen laakerin käyttöönottoa. Jätä ruostesuojausaine laakeriin asennuksen ajaksi. Ruostesuojausaine ei ole voiteluainetta. Älä pese laakeria ennen käyttöä.

© SKF on SKF-yhtymän rekisteröity tavaramerkki.

© SKF-yhtymä 2016

Tämän julkaisun sisältö on julkaisijan omaisuutta eikä sitä saa kopioida (ei myöskään julkaista otteita siitä) ilman julkaisijan ennakkoon myöntämää kirjallista lupaa. Julkaisun tietojen oikeellisuus on huolellisesti tarkistettu, mutta julkaisija ei vastaa vahingoista tai taloudellisista menetyksistä, suorista tai epäsuorista eikä myöskään seurauksista, jotka mahdollisesti ovat syntyneet käyttämällä tämän julkaisun tietoja.

PUB 80/I4 16487 FI · Helmikuu 2016