

Install confidence



MI-542647

# Instructions de montage

Essieu non moteur



## Liste des pièces - Externe

- A Joint externe
- B Outil de montage externe (ne pas retirer jusqu'à l'installation du roulement)
- C Roulement externe
- D Bague de sécurité

## Liste des pièces - Interne

- E Joint interne
- F Outil de montage interne (ne pas retirer jusqu'à l'installation du roulement)
- G Joint torique
- H Roulement interne



## Légende



Montage



Démontage



Réglage et nettoyage



Inspection



Attention

- 1 Démontez le roulement à remplacer, en faisant attention à ne pas endommager le moyeu. Nettoyez les surfaces et vérifiez que le moyeu n'est pas endommagé. Utilisez une plaque ayant un diamètre égal à celui du roulement ou inférieur de 10 mm maximum afin de démonter correctement, sans endommager le moyeu.

## Montage côté externe - « Outboard »

- 2 Commencez le montage en installant le roulement avec l'inscription « Outboard » (C). Placez une plaque intermédiaire sur l'outil de montage en plastique (B) et exercez une force sur cette plaque pouvant atteindre 6 T maximum à l'aide d'une presse.
- 3 Retirez l'outil de montage en plastique (B) avec les deux mains et faites le tourner. Attention à ne pas contaminer la graisse.
- 4 Placez le joint (A) selon l'application (Schéma 4). Notez l'orientation du joint. Installez le joint à l'aide de l'outil de montage en plastique (B) et de la plaque intermédiaire, tous deux dans le sens inverse. Exercez une force sur la plaque pouvant atteindre 1 T maximum à l'aide d'une presse.
- 5 Retirez l'outil de montage en plastique (B) et retournez le moyeu.

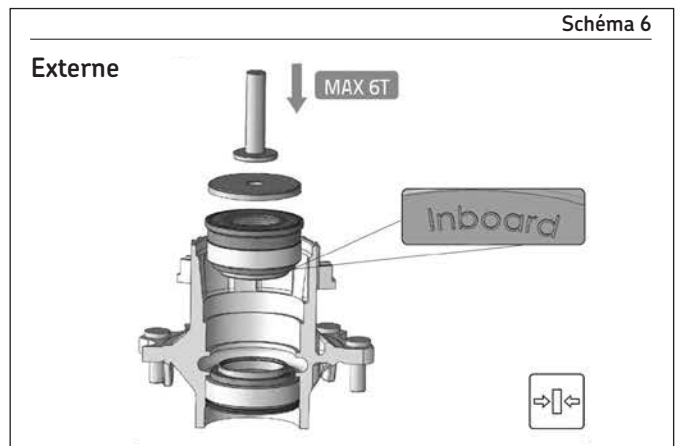
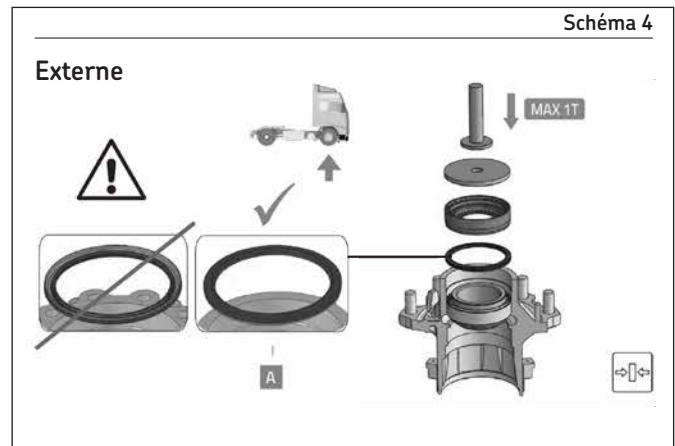
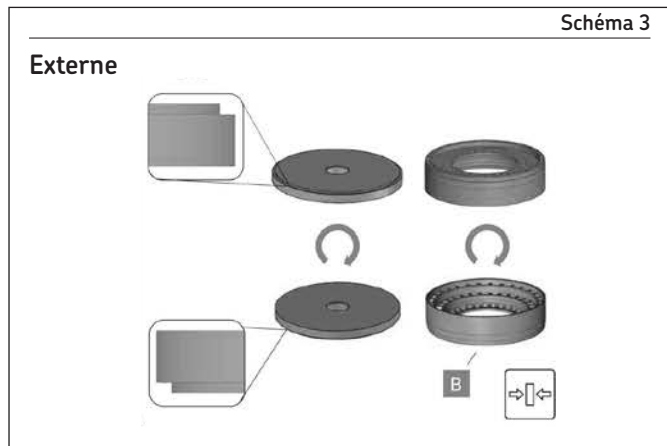
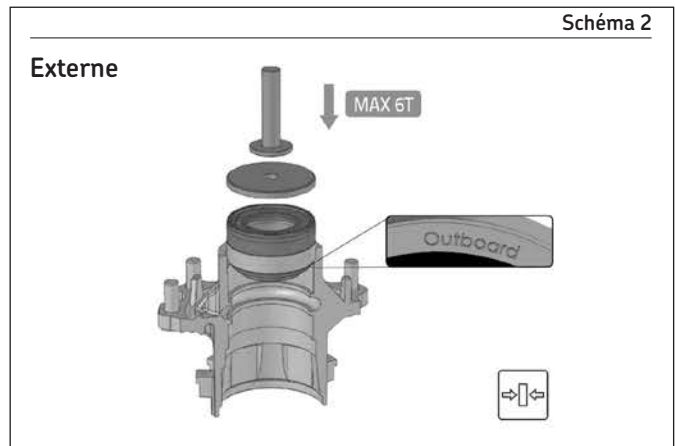
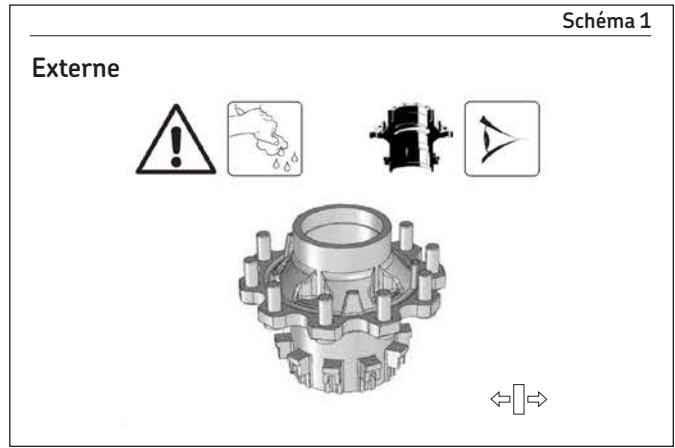

## Montage côté interne - « Inboard »

- 6 Installez le roulement « Inboard » (H) à l'aide de l'outil de montage en plastique (F) avec la plaque intermédiaire, en exerçant une force sur la plaque pouvant atteindre 6T maximum.
- 7 Retirez l'outil de montage en plastique (F) avec les deux mains et faites-le tourner. Attention à ne pas contaminer la graisse.
- 8 Placez le joint (E) en suivant le schéma. Installez le joint à l'aide de l'outil de montage en plastique (F) et la plaque intermédiaire, tous deux dans le sens inverse. Exercez une force sur la plaque pouvant atteindre 1 T maximum à l'aide d'une presse.
- 9 Retirez l'outil de montage en plastique (F) et vérifiez que le joint torique (G) reste complètement inséré dans la rainure.
- 10 Montez la bague de sécurité (D) et vérifiez qu'elle reste bien correctement placée dans les rainures et qu'elle tourne librement.
- 11 Sécurisez l'écrou avec le couple recommandé par le fabricant tout en faisant tourner le moyeu.

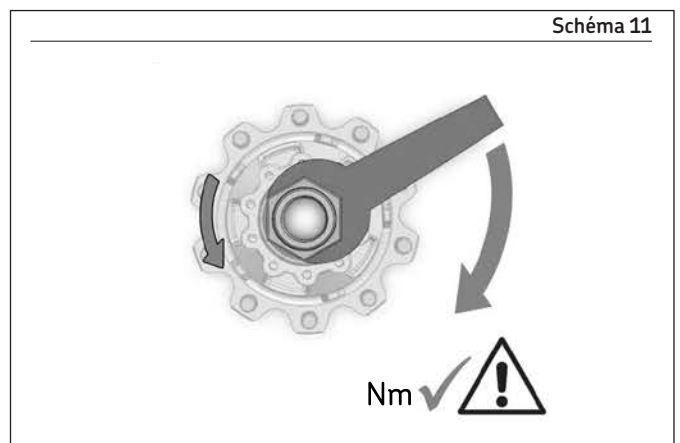
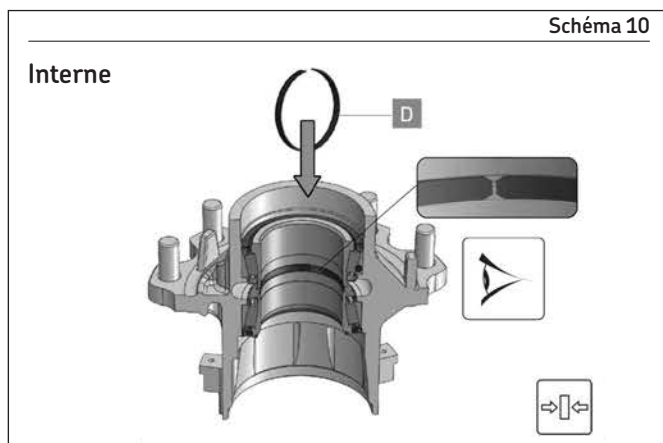
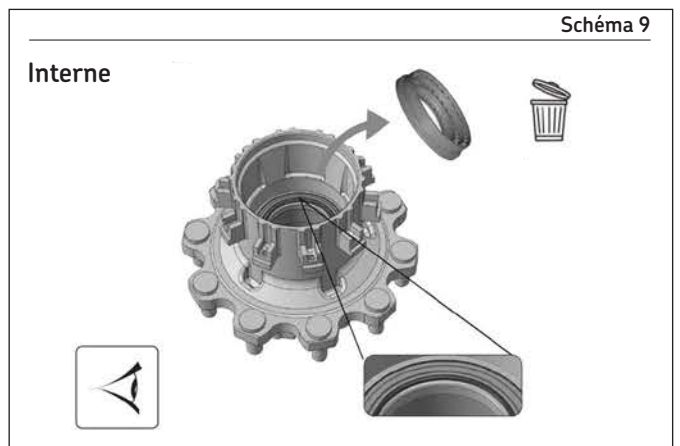
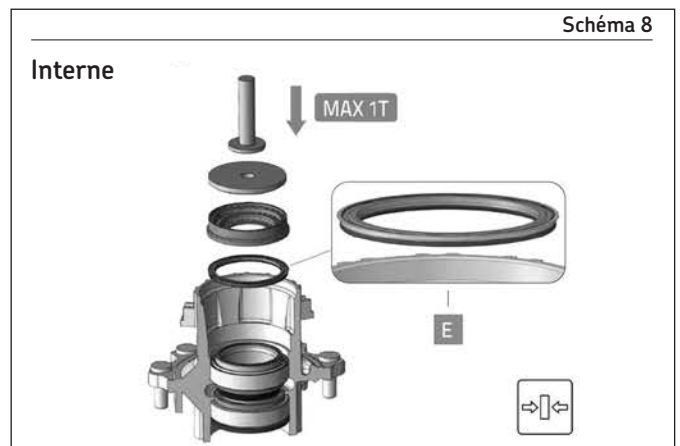
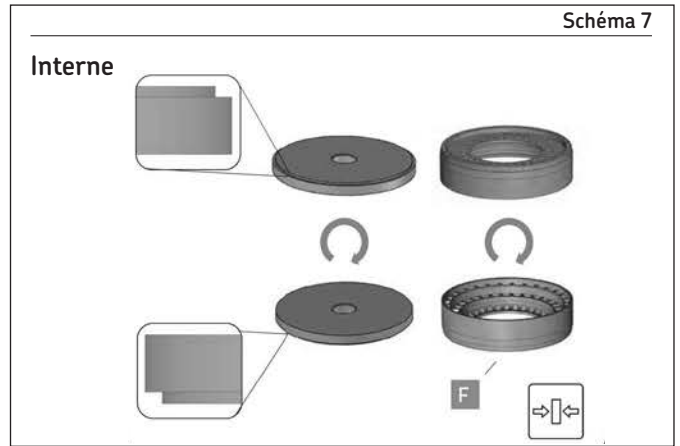

## Consignes de sécurité

Les roulements des roues sont des pièces de sécurité. Tout montage ou réglage mal effectué peut engendrer des dommages, de sérieux préjudices corporels, voire la mort. Ces instructions relatives à l'installation sont générales et basées sur l'expérience et le jugement du fabricant des roulements de roues. Cependant, ces informations ne couvrent aucunement tous les cas et peuvent ne pas être complètes.

Lors de l'installation ou du réglage des roulements, prenez tout d'abord connaissance de l'intégralité des instructions relatives à l'installation dans le manuel du constructeur ou adressez-vous à un mécanicien professionnel d'un garage agréé. Le non-respect des instructions relatives à l'installation données par le constructeur annulera la garantie des roulements et SKF ne pourra être tenu pour responsable de tout dommage en résultant.

Utilisez les bonnes méthodes et les bons outils dans un environnement propre lors de l'installation. N'ouvrez l'emballage que lorsque les roulements sont prêts à être montés. Laissez le composant antirouille dans le roulement lors du montage. La couche d'antirouille n'est pas un lubrifiant. Ne lavez jamais le roulement avant utilisation.



© SKF est une marque déposée du Groupe SKF.

© Groupe SKF 2016  
Le contenu de cette publication est soumis au copyright de l'éditeur et sa reproduction, même partielle, est interdite sans autorisation. Le plus grand soin a été apporté à l'exactitude des informations données dans cette publication mais SKF décline toute responsabilité pour les pertes ou dommages directs ou indirects découlant de l'utilisation du contenu du présent.

PUB 80/I4 16487 FR · Septembre 2016