

Installeer vertrouwen



MI-542647

Montage-instructie

Niet-aangedreven as



Buitenzijde – onderdelenindex

- A Buitenafdichting
- B Buitenzijde montagegereedschap (niet verwijderen tot het lager is gemonteerd)
- C Buitenzijde lager
- D Veiligheidsring

Binnenzijde – onderdelenindex

- E Binnenafdichting
- F Binnenzijde montagegereedschap (niet verwijderen tot het lager is gemonteerd)
- G O-ring
- H Binnenzijde lager

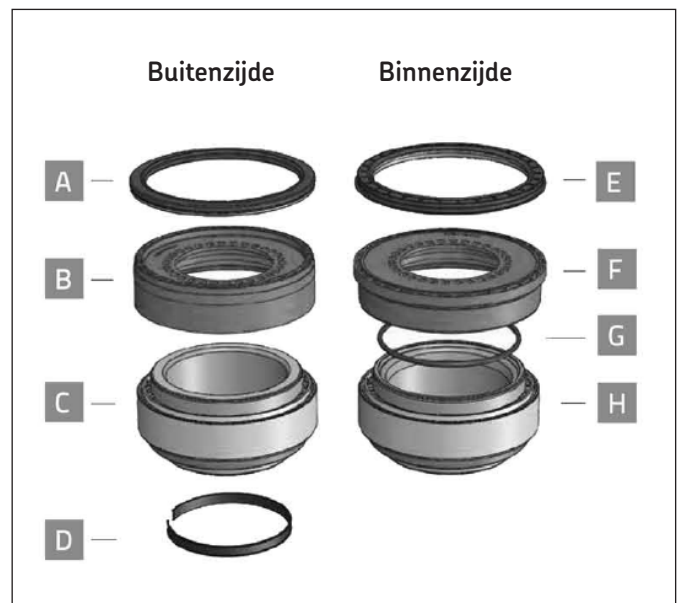

Legenda



Monteren



Demonteren



Afstellen en schoonmaken



Inspectie



Waarschuwing

- 1 Haal het lager dat moet worden vervangen uit elkaar, let op dat u de naaf niet beschadigt. Maak de oppervlakken schoon en controleer of de naaf niet beschadigd is. Gebruik een plaatje met een gelijke diameter of een max. 10 mm kleinere diameter dan het lager om te zorgen voor een juiste demontage zonder de naaf te beschadigen.

Assemblage buitenkant – “Buitenzijde”

- 2 Begin met assembleren door het lager met de inscriptie “Buitenzijde” aan te brengen (C). Plaats een tussenplaat* op het plastic montagegereedschap (B) en druk op de plaat met een kracht van max. 6 ton.
- 3 Verwijder het plastic montagegereedschap (B) met beide handen en draai het rond. Let op dat u het smeervet niet verontreinigt.
- 4 Plaats de afdichting (A) conform de toepassing volgens het diagram. Let op de richting van de afdichting. Plaats de afdichting met het plastic montagegereedschap (B) en de tussenplaat in een omgedraaide positie. Druk op de plaat en pas een kracht van max. 1 ton toe.
- 5 Verwijder het plastic montagegereedschap (B) en draai de naaf rond.

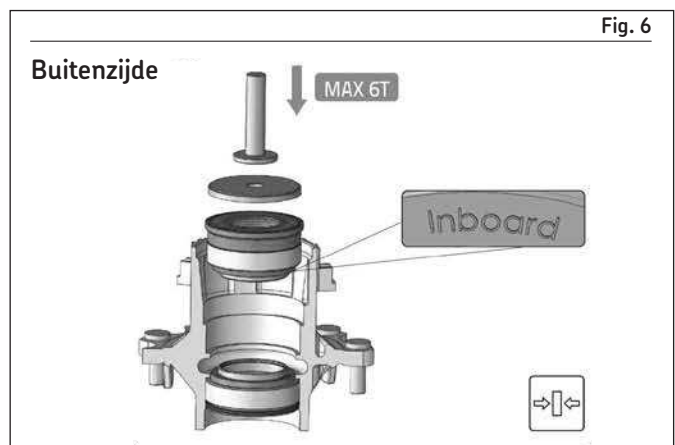
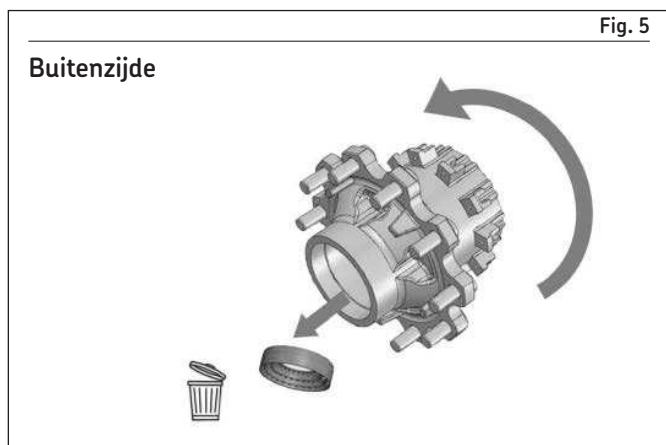
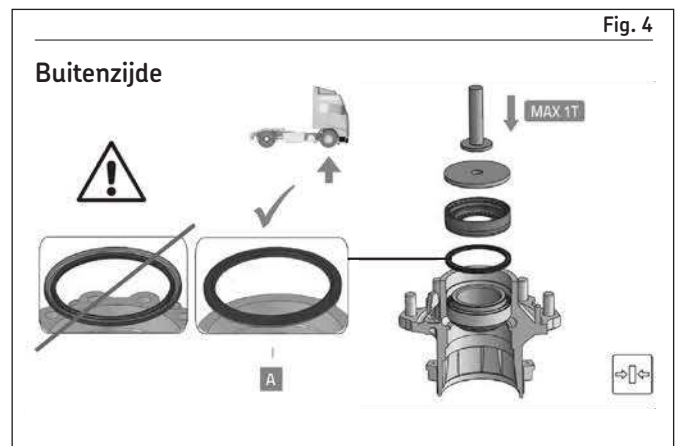
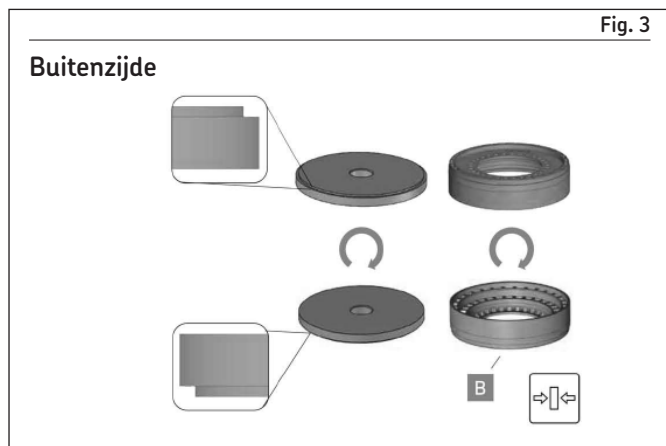
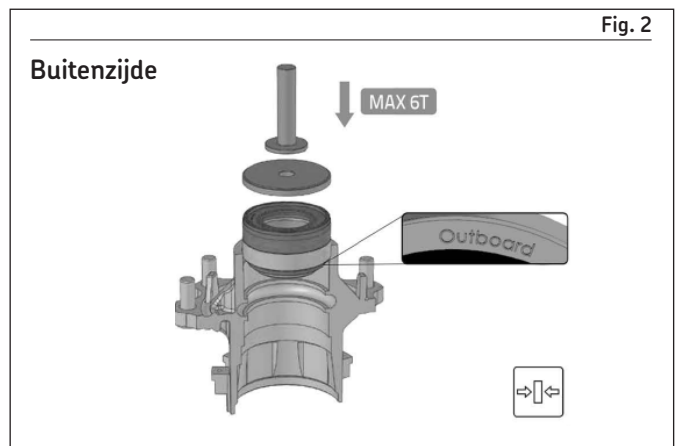
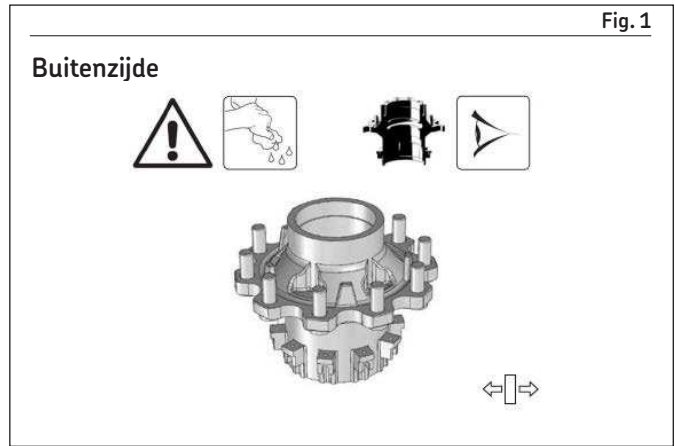

Assemblage binnenkant – “Binnenzijde”

- 6 Plaats het “binnenzijde” lager (H) met het plastic montagegereedschap (F) met de tussenplaat terwijl u een kracht van max. 6 ton op de plaat uitoefent.
- 7 Verwijder het plastic montagegereedschap (F) met beide handen en draai het rond. Let op dat u het smeervet niet verontreinigt.
- 8 Plaats de afdichting (E) volgens het diagram. Plaats de afdichting met het plastic montagegereedschap (F) en de tussenplaat in een omgedraaide positie. Druk op de plaat en pas een kracht van max. 1 ton toe.
- 9 Verwijder het plastic montagegereedschap (F) en controleer of de O-ring (G) volledig in de gleuf blijft.
- 10 Monteer de veiligheidsring (D) en controleer of deze correct op zijn plaats in de gleuven blijft en vrij kan draaien.
- 11 Beveilig de moer met de door de fabrikant aanbevolen koppel terwijl u de naaf draait.

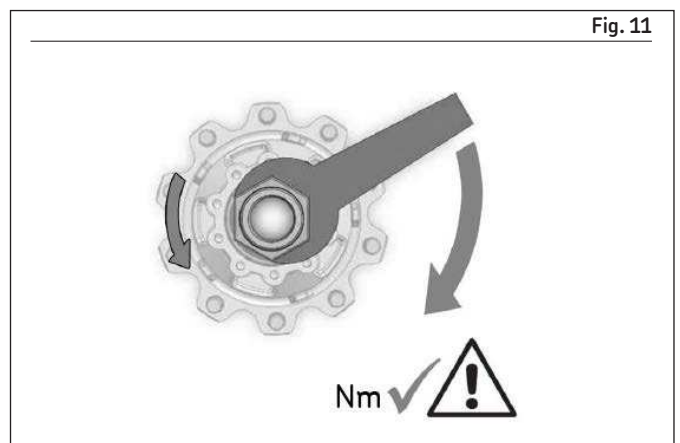
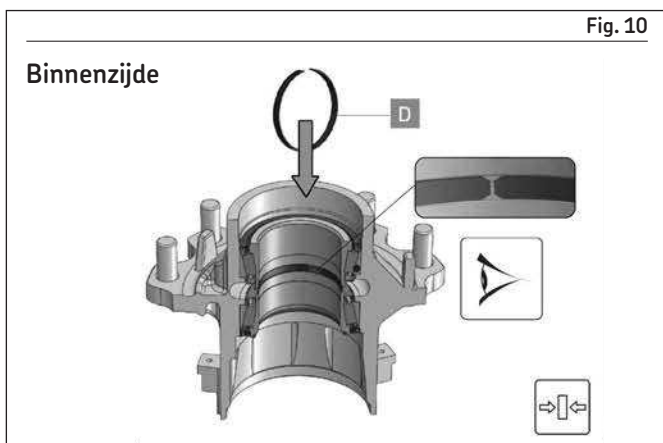
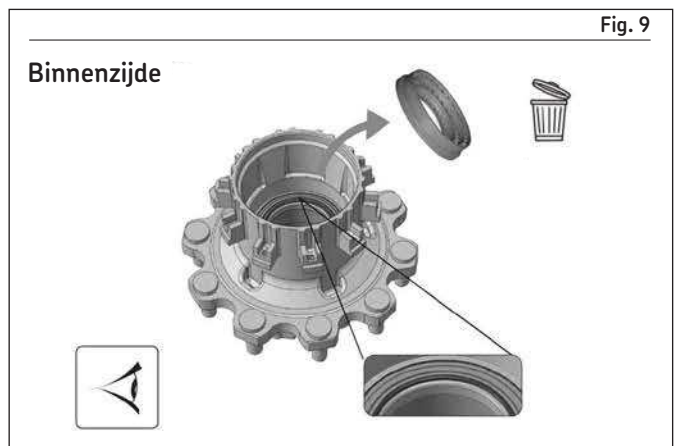
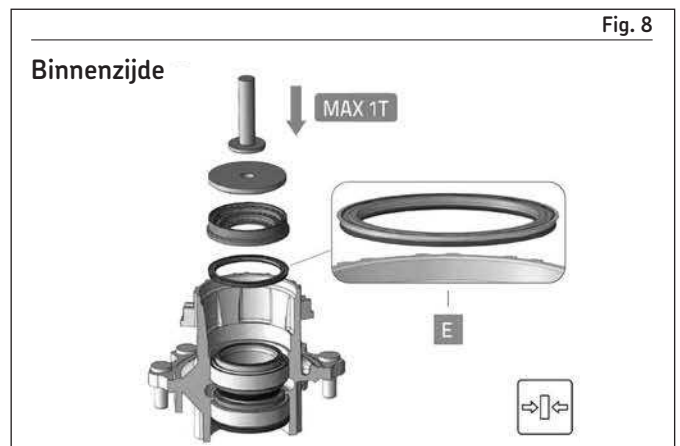
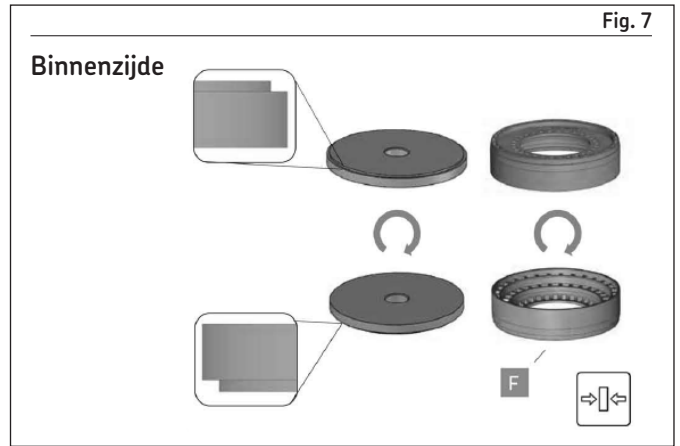

Veiligheidsmaatregelen

Wielagers zijn onderdelen die belangrijk zijn voor veiligheid. Onjuiste montage of afstelling kan leiden tot beschadigingen, ernstig letsel of overlijden. Deze montage-instructies zijn algemeen en gebaseerd op ervaring van en beoordeling door de fabrikant van de wielagers. Deze informatie dekt echter niet alle omstandigheden en is mogelijk niet compleet.

Wanneer u lagers monteert of afstelt, dient u eerst de volledige montage-instructies in de werkplaatshandleiding van de autofabrikant te lezen en te begrijpen of u tot een professionele monteur in een erkende garage te wenden. Het niet volgen van de montage-instructies van de autofabrikant maakt de lagergarantie ongeldig en SKF kan niet verantwoordelijk worden gehouden voor enige schade die hieruit voortvloeit.

Gebruik alleen correcte methoden en het juiste gereedschap in een schone omgeving wanneer u assembleert. Open de verpakking van het lager niet tot het lager gebruikt gaat worden. Zorg dat het roestpreventiemiddel in het lager blijft tijdens het monteren. De anti-roestlaag is geen smeermiddel. Was het lager voor gebruik niet.



® SKF is een geregistreerd handelsmerk van de SKF Groep.

© SKF Groep 2016

Het auteursrecht voor de inhoud van deze publicatie is in handen van de uitgever. De inhoud mag niet worden vermenigvuldigd (geldt ook voor uittreksels) zonder dat hiervoor vooraf schriftelijk toestemming is verleend.

Aan de nauwkeurigheid van de informatie in deze publicatie is de grootst mogelijke zorg besteed. Er kan echter geen enkele aansprakelijkheid worden aanvaard voor verlies of schade dat/die direct of indirect voortvloeit uit of het gevolg is van het gebruik van de informatie in deze publicatie.

PUB 80/I4 16487 NL · Februari 2016