

Install confidence



MI-542647

# Monteringsanvisningar

Icke drivande axel



## Utsida – komponenter

- A Yttre tätning
- B Yttre monteringsverktyg (Avlägsna inte förrän lagret är monterat)
- C Yttre lager
- D Låsring

## Insida – komponenter

- E Inre tätning
- F Inre monteringsverktyg (Avlägsna inte förrän lagret är monterat)
- G O-ring
- H Inre lager



## Teckenförklaring

Montering

Demontering

Justering och rengöring

Inspektion

Varning

- 1 Demontera det lager som skall bytas ut, var försiktig så att navet inte skadas. Rengör ytorna och kontrollera att navet inte är skadat. Använd en platta med samma diameter eller max 10 mm mindre diameter än lagret för att säkerställa en säker demontering av lagret utan att skada navet.

## Montering av utsida – "Outboard"

- 2 Börja med att montera lagret märkt "Outboard" (C). Placera en mellanplatta\* på monteringsverktyget av plast (B) och anbringa ett tryck på max 6 ton på plattan med ett pressverktyg.
- 3 Avlägsna monteringsverktyget av plast (B) med båda händerna och vänd på det. Var försiktig så att inte fettet förorenas.
- 4 Placera tätningen (A) enligt figuren. Vänd tätningen åt rätt håll enligt figuren. Montera tätningen med hjälp av monteringsverktyget av plast (B) och mellanplattan, båda vända åt andra hållet. Anbringa ett tryck på max 1 ton på plattan med ett pressverktyg.
- 5 Avlägsna monteringsverktyget av plast (B) och vänd på navet.

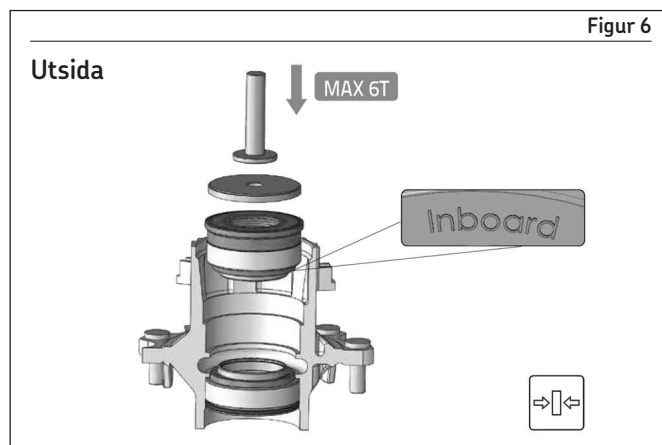
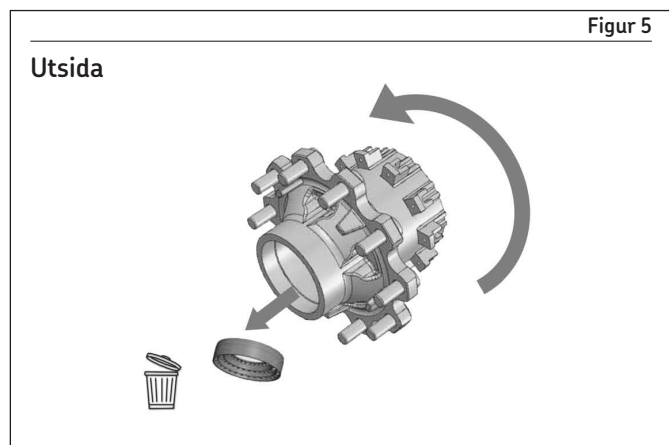
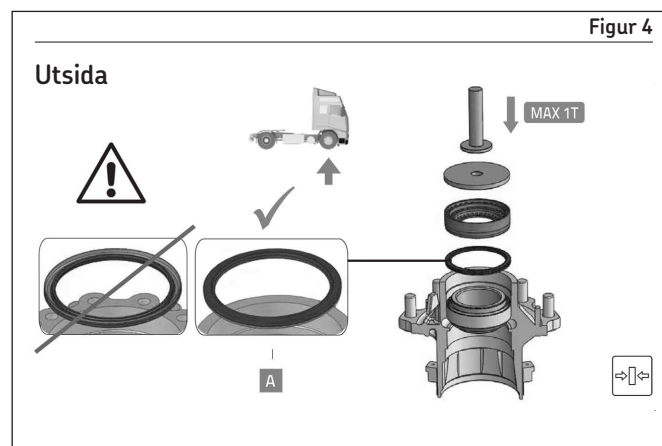
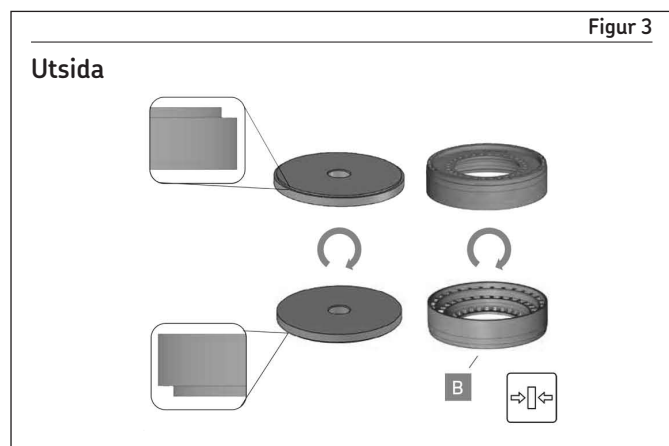
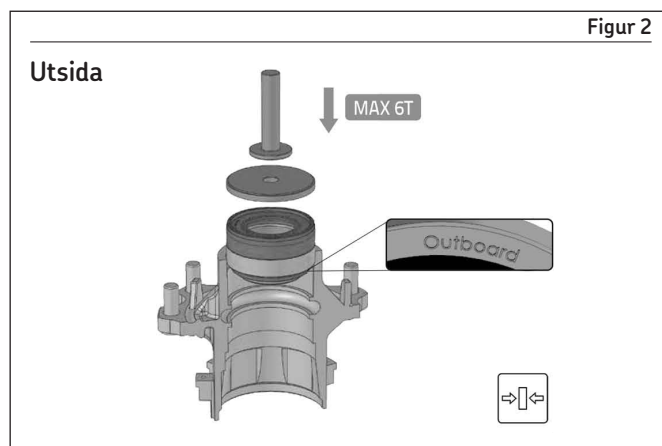
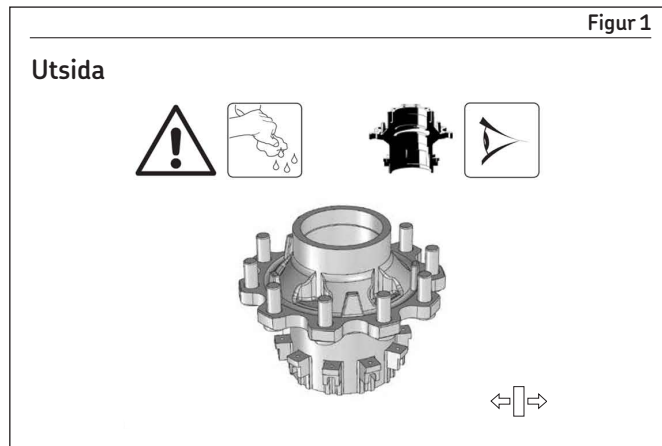

## Montering av insida – ”Inboard”

- 6 Montera det inre lagret (H) med hjälp av monteringsverktyget av plast (F) och mellanplattan, och anbringa ett tryck på max 6 ton på plattan med ett pressverktyg.
- 7 Avlägsna monteringsverktyget av plast (F) med båda händerna och vänd på det. Var försiktig så att inte fettet förorenas.
- 8 Placera tätningen (E) enligt figuren. Montera tätningen med hjälp av monteringsverktyget av plast (F) och mellanplattan, båda vända åt andra hållet. Anbringa ett tryck på max 1 ton på plattan med ett tryckverktyg.
- 9 Avlägsna monteringsverktyget av plast (F) och kontrollera att O-ringen (G) hålls kvar i spåret helt.
- 10 Montera låsringen (D) och kontrollera att den sitter ordentligt i spåret och kan rotera fritt.
- 11 Drag åt muttern med det moment som rekommenderas av tillverkaren samtidigt som du roterar navet.

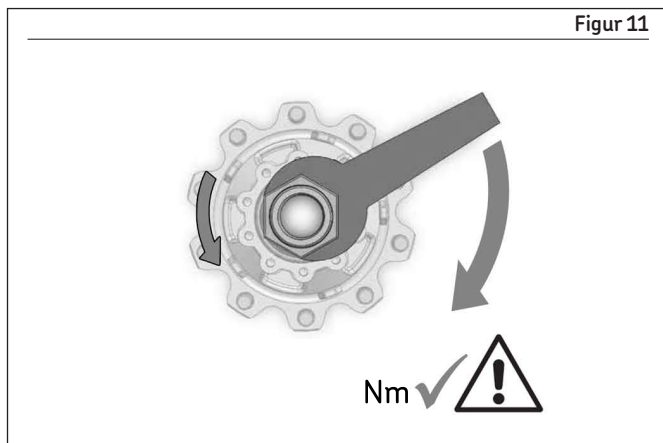
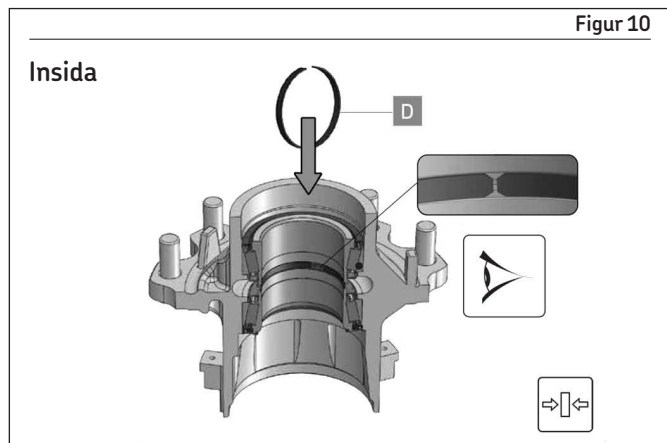
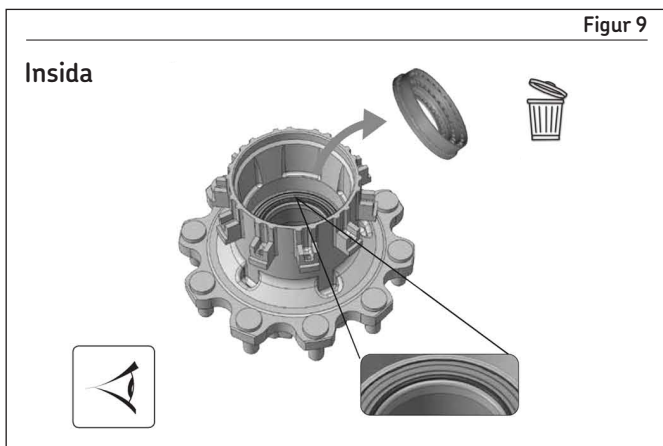
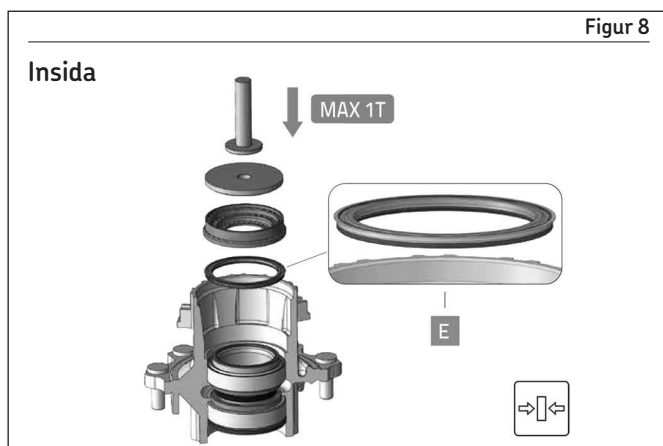
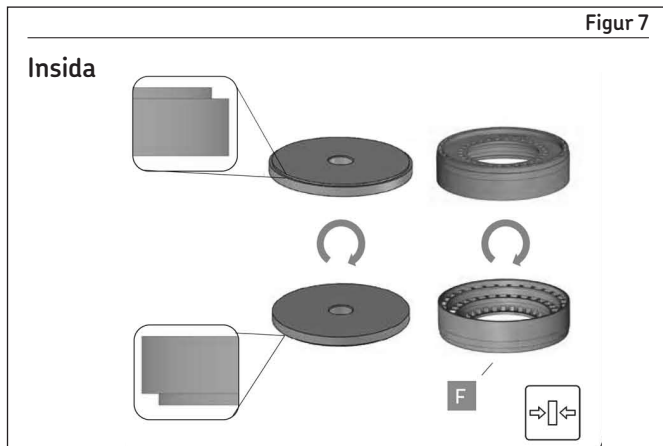

## Säkerhetsföreskrifter

Hjullager är säkerhetsrelaterade delar. Felaktig montering eller justering kan leda till mekaniska skador, allvarliga personskador eller dödsfall. Dessa monteringsanvisningar är allmänna och är baserade på erfarenhet och omdöme som tillverkaren av hjullagret har tillägnat sig. Dock täcker denna information inte alla omständigheter och är därför kanske inte fullständig.

Vid montering eller justering av lager, läs först noga igenom och sätt dig in i de fullständiga monteringsanvisningarna i biltillverkarens verkstadshandbok, eller vänd dig till en yrkesmekaniker på en auktoriserad märkesverkstad. Underlåtenhet att följa biltillverkarens monteringsanvisningar gör lagergarantin ogiltig och SKF kan inte hållas ansvarig för eventuella skador till följd av detta.

Använd endast lämpliga metoder och verktyg i en ren miljö vid montering. Öppna inte lagrets förpackning förrän lagret ska användas. Låt det rostförebyggande medlet vara kvar i lagret under montering. Det rostförebyggande skiktet är inte ett smörjmedel. Tvätta inte lagret före användning.

© SKF är ett registrerat varumärke som ägs av SKF.

© SKF-koncernen 2016.

Eftertryck – även i utdrag – får ske endast med SKFs skriftliga medgivande i förväg. Uppgifterna i denna trycksak har kontrollerats med största noggrannhet, men SKF kan inte påta sig något ansvar för eventuell förlust eller skada, direkt, indirekt eller som en konsekvens av användningen av informationen i denna trycksak

PUB 80/14 16487 SE · Februari 2016