

NT 01003

VKMA 01013 –
VKMA 01014 –
VKMA 01019

Audi / Seat / Volkswagen

VKMA 01013



VKMA 01014



VKMA 01019



B

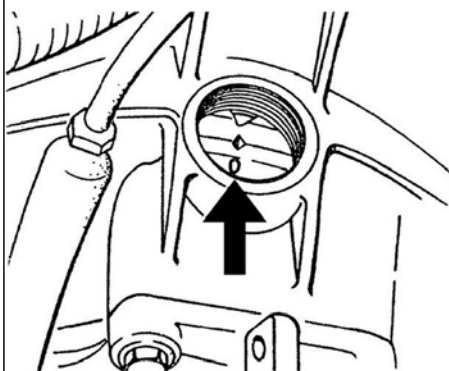

C

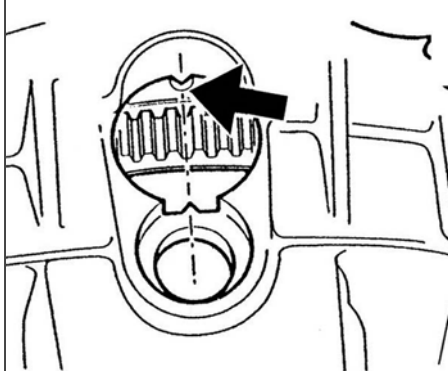

D

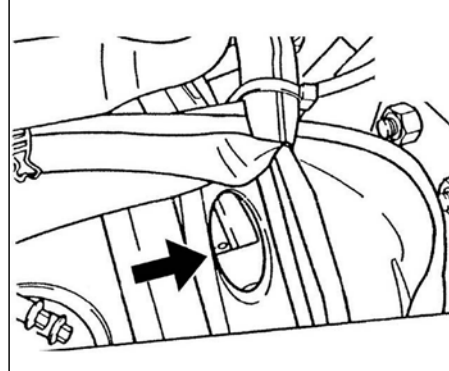

A



- (4) : VAG 2065A / Ford 21105
- (6) : VW 3359 / Seat U-40074
- (7) : VW 2064 / Ford 23047
- (13) : VW 0159 / Seat U-30009A

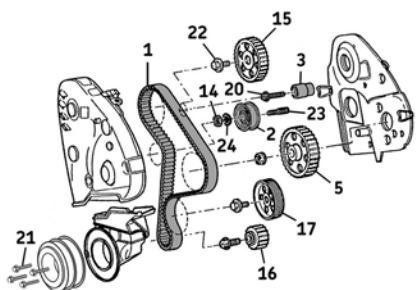

- (8) : 25 Nm
- (14) : 20 Nm
- (20) : 22 Nm
- (21) : 25 Nm (1Z) 10 Nm + 90°
(AGP/AGR/AHF/ALH/AQM/ASV)
- (22) : 45 Nm
- (23) : 15 Nm

SZÉTSZERELÉS

- 1) Vegye le az akkumulátorsarut a gyártói előírásoknak megfelelően.
- 2) Rögzítse és készítse fel a gépjárművet a vezérműszíj cseréhez a szükséges gyártói előírások alapján.
- 3) Állítsa a motort az egyes henger felső holtponthelyzetébe (FHP) úgy, hogy a lendkeréken található jelölés egy vonalban legyen a váltóházon található kinövesztéssel (B., C., és D. ábra).
- 4) Szerelje le a szelepfedél borítást majd a vezérműtengely rögzítő szerszám (4) segítségével a szerszámot pontosan hézagolva középp helyzetben rögzítse a vezérműtengelyt (E. ábra).
- 5) Rögzítse az adagoló pumpa bordáskerekét (5) a rögzítő túske segítségével (A. ábra):
 - két részből álló elforgatható adagoló bordáskerek esetén kisebb átmérőjű rögzítő túske (6) használható (F. ábra);
 - egy részből álló fix adagoló bordáskerek esetén a nagyobb átmérőjű rögzítő túske (7) használható (G. ábra).
- 6) Két részből álló elforgatható adagoló bordáskerek esetén lazítsa meg az adagoló bordáskerek rögzítő csavarokat (8)(F. ábra).

Megjegyzés: az adagoló pumpa tengelyén lévő központi rögzítő anyát ne lazítsa fel (9) (F. ábra)!

- 7) Szerelje le a főtengely szíjtárcsát és a vezérmű burkolat alsó felét, lazítsa meg a szíjfértető görgő (2) rögzítő anyát (14) (A. ábra), majd vegye le a vezérműszíjjal (1) együtt.
- 8) Egy részből álló fix adagoló bordáskerek esetén szerelje le a szíjvezető segédgörgőt (3) (A. ábra).
- 9) Szerelje ki a szíjfértető görgő tartó tőcsavart (23) (A. ábra).

ÖSSZESZERELÉS

Figyelem! Alaposan tisztítsa meg a görgők illesztési felületeit.

- 10) Kellő körültekintéssel illessze a szíjfértető görgő tartó tőcsavart, majd húzza meg 15 Nm nyomatékkal. (Használjon tőcsavar szerelő célszerszámot) (A. ábra).
- 11) Ellenőrizze a főtengely felső holtponthelyzetét (FHP).
- 12) Egy részből álló fix adagoló bordáskerek esetén szerelje fel az új szíjvezető segédgörgőt (3), majd húzza meg a rögzítő csavart (20) 22 Nm nyomatékkal (A. ábra).
- 13) Megfelelő körültekintéssel helyezze fel az új szíjfértető görgőt (2), illessze az alaplap pozícionálós fülét (10) a motorblokkon található kialakított furatba (H. ábra). Használja az új alátétet (24) és rögzítő anyát (14) (A. ábra). Az erre kialakított célszerszámot használva (13) fordítsa az állító alaplapot (12) amíg a

Szereljen bizalommal

SKF

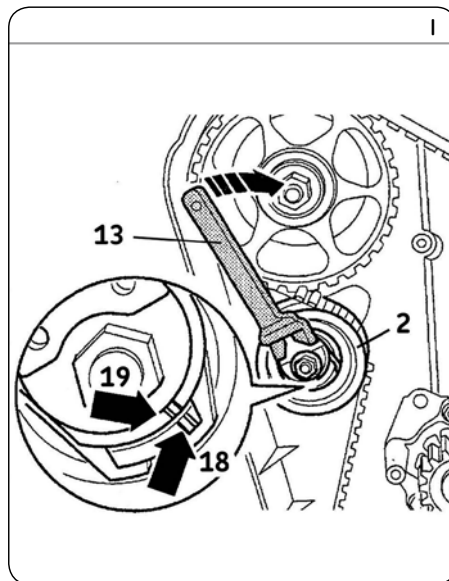
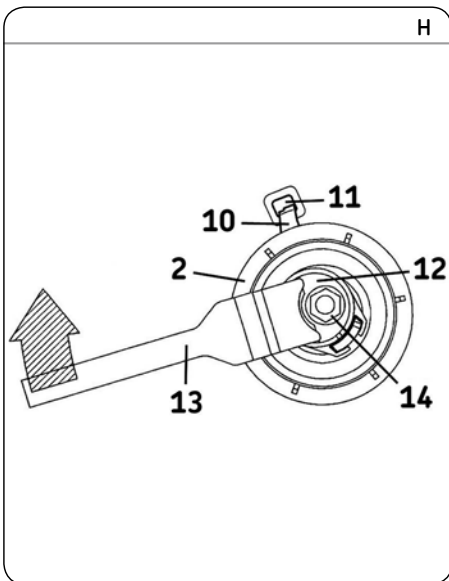
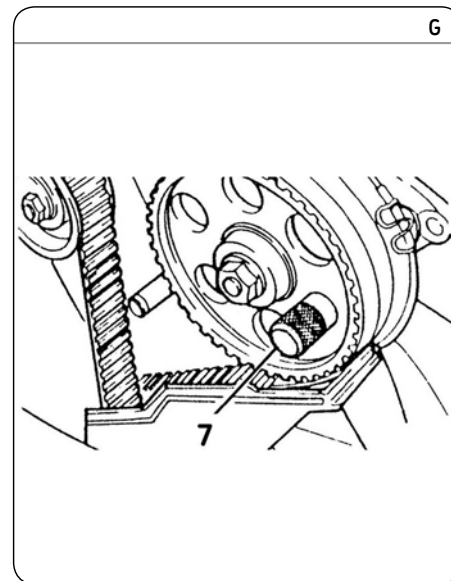
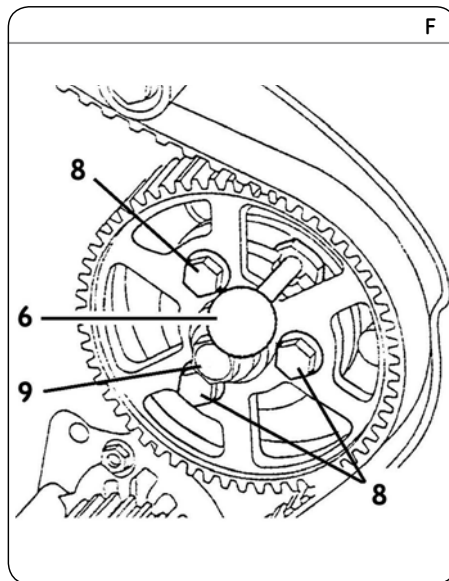
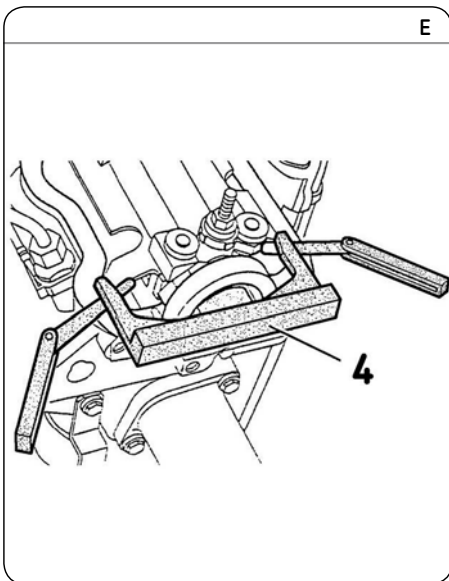

célszerszám szára 8 óra irányba nem áll majd húzza meg kézzel az új rögzítő anyát (14) (H. ábra).

- 14) Lazítsa meg a vezérműtengely bordáskerék (15) rögzítő csavarját (22) (A. ábra).
- 15) A vezérműtengely bordáskerék rögzítő csavart (22) a bordáskerékhez érintkező helyzettől fél fordulattal visszafelé elfordított pozíció mellett, lazítsa le a kúpos kötést a vezérműtengely és a vezérműtengely bordáskerék között és győződjön meg róla, hogy a tengely és a kerék egymáshoz képest szabadon elfordul.
- 16) Helyezze fel az új vezérműszíjat (1) a következő sorrendet alkalmazva:
Főtengely bordáskerék (16), olajpumpa kerék (17), adagoló pumpa bordáskerék (5), szíjvezető segédgörgő (3) (jelenléte motortípustól eltérő), vezérműtengely bordáskerék (15) és végül a szíjlesztítő görgő (2) (A. ábra).

- 17) Húzza meg kézzel a vezérműtengely bordáskerék rögzítő csavarját (22).
- 18) Feszítse meg a vezérműszíjat (1). Fordítsa a szíjlesztítőn (2) lévő állító alaplapt (12) a szíjlesztítő célszerszám (13) segítségével az óramutató járásával megegyező irányba (2), amíg a szíjlesztítő görgőn található két jelölés (18) egy vonalba nem kerül (19) (I. ábra). Villás kulcs segítségével enyhén húzza meg a rögzítő anyát (14), így tartsa pozícióban a szíjlesztítőt, majd húzza meg 20 Nm nyomatékkal (H. ábra).
- 19) Húzza meg a vezérműtengely bordáskerék rögzítő csavarját (22) 45 Nm nyomatékkal.
- 20) Két részből álló elforgatható adagoló bordáskerék esetén cserélje ki az adagoló pumpa bordáskerék rögzítő csavarokat (8) majd húzza meg 25 Nm nyomatékkal (F. ábra).

- 21) Távolítsa el a vezérműtengely rögzítő szerszámot (4) (E. ábra) és a rögzítő tüskéket (6 és 7) (F., G. ábra).
- 22) A motor működési irányával megegyező irányban kétszer (2x) fordítsa körbe a motort, míg újból a felső holtpontra kerül.
- 23) Ellenőrizze a vezérlés helyes beállítását, a mutató jelöléseket. (B., C., D. ábra) és a tüske (6) vagy (7) segítségével rögzítse az adagolókeréket (F., G. ábra).
- 24) Ellenőrizze a szíjlesztítő görgőn található két jelölés (18) egy vonalba lévő helyzetét (19) (I. ábra).
- 25) Amennyiben a feszítő görgőn lévő jelölések nincsenek egy vonalban, úgy meg kell ismételní a szíjlesztési folyamatot a szíjlesztítő lelazítása és a szíj leszerelése után a 16). ponttól kezdődően.
- 26) Szerelje vissza a köztes alkatrészeket a gyártói előírásnak megfelelően, majd helyezze fel a főtengely szíjtárcsát és rögzítse az új csavart felhasználva (21) a következő nyomatékkal:
- 1Z motorkód esetén: 25 Nm;
- AGP/AGR/AHF/ALH/AQM/ASV motorkód esetén: 10 Nm + 90°;
- a többi motor esetében kövesse a gyártói előírásnak megfelelő rögzítési folyamatot.

Megjegyzés: mindig kövesse a gyártói előírásokat. Az SKF készleteket a profi szakszerű szerelésre tervezték, amelyek esetében a megfelelő és minőségi szerszám használata elengedhetetlen. A leírt utasítások csak iránymutatásként használhatóak. Ez a dokumentum az SKF szerző joga által védett. A dokumentum minden nemű alakítása részleges vagy teljes sokszorosítása az SKF írásbeli hozzájárulása nélkül tilos.

© Az SKF az SKF Csoport bejegyzett védjegye.

© SKF Csoport 2014.

A jelen kiadvány tartalma a kiadó szerzői joga által védett, annak írásos engedélye nélkül sem részben, sem egészben nem reprodukálható. A jelen kiadvány által tartalmazott információ pontosságáért a kiadó minden erőfeszítést megtett, és nem vállal felelősséget semmilyen közvetlen vagy közvetett kárért vagy veszteségért, amely a jelen információ felhasználásából keletkezett. Az anyagi jellegű megtakarítás illetve bevétel növekedés példaként említve SKF vásárlók tapasztalatai alapján készültek, a kiadó felelősséget nem vállal az eredmények jövőbeni megismételhetőségéért.

PUB 80/11 15001 HU · 2014. július

