

NT 01003

VKMA 01013 –
VKMA 01014 –
VKMA 01019

Audi / Seat / Volkswagen

VKMA 01013



VKMA 01014



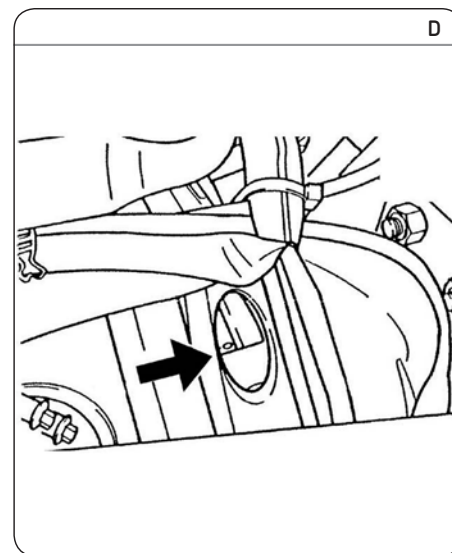
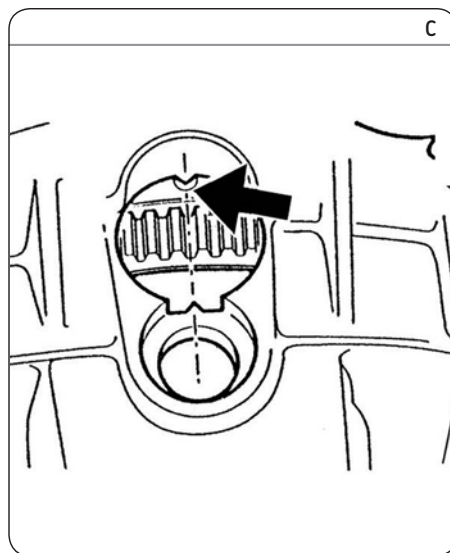

VKMA 01019

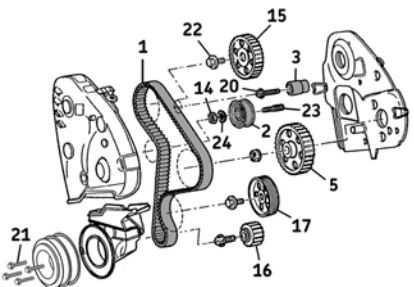

A

 (4) : VAG 2065A / Ford 21105
(6) : VW 3359 / Seat U-40074
(7) : VW 2064 / Ford 23047
(13) : VW 0159 / Seat U-30009A



 (8) : 25 Nm
(14) : 20 Nm
(20) : 22 Nm
(21) : 25 Nm (1Z) 10 Nm + 90°
(AGP/AGR/AHF/ALH/AQM/ASV)
(22) : 45 Nm
(23) : 15 Nm

Demontage

- 1) Maak de accu los volgens de voorschriften van de autofabrikant.
- 2) Tref voorbereidingen voor het vervangen van de distributieriem zoals omschreven door de autofabrikant.
- 3) Breng de cilinder nr. 1 naar het BDP en zet daarbij de merktekens vliegwiel/koppelingskap of aandrijfplaat/automatische transmissie tegenover elkaar (Fig. B of Fig. C of Fig. D)
- 4) Bouw het kleppendecksel uit en blokkeer de nokkenas met behulp van de afstelstang (4), door gecentreerd (Fig. E).
- 5) Blokkeer het tandwiel (5) van de inspuitspomp (Fig. A):
 - motoren met een inspuitspomp tandwiel in twee delen: met de paspen (6) (Fig. F).
 - motoren met een inspuitspomp tandwiel in één deel: met de paspen (7) (Fig. G).
- 6) Voor de motoren met een inspuitspomp tandwiel dat uit twee delen bestaat : de bevestigings-schroeven (8) van het inspuitspomp tandwiel losdraaien (Fig. F).

Opmerking: moer (9) van de inspuitspomp niet aanraken (Fig. F).

- 7) Verwijder de krukaspoelie, draai de bevestigings-schroef (14) van de spanrol (2) (Fig. A) los en verwijder vervolgens de distributieriem (1) en de spanrol.
- 8) Voor de motoren waarvan het inspuitspomp tandwiel uit één deel bestaat : verwijder de spanrol (3) (Fig. A).
- 9) Verwijder de bout (23) (Fig. A).

Montage

Let op: Maak de steunvlakken van de rollen van tevoren grondig schoon.

- 10) Plaats en draai de nieuwe stud (23) om het koppel van 15 Nm (Fig. A).
- 11) Controleer of de cilinder nr.1 zich op het BDP bevindt.
- 12) Motoren waar het inspuitspomp tandwiel uit één deel bestaat : Monteer de nieuwe spanrol (3), draai de bout (20) met een koppel van 22 Nm (Fig. A).
- 13) Monteer de nieuwe spanrol (2) met zijn nieuwe ring (24) en nieuwe moer (14): plaats de pen (10) in de sleuf (11) van het motorblok (Fig. H). Draai het afstelplaatje (12) met behulp van de sleutel (13) totdat de sleutel in de "8 uur"-stand staat (Fig. H) en draai vervolgens de moer (14) (Fig. H) van de spanrol met de hand licht aan.

Install Confidence



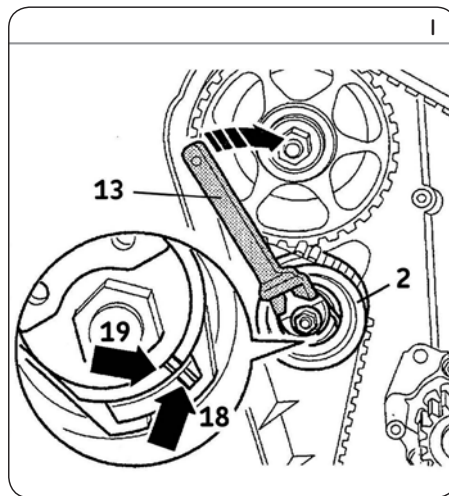
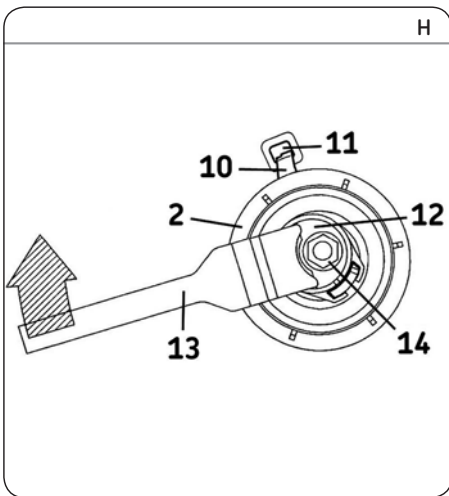
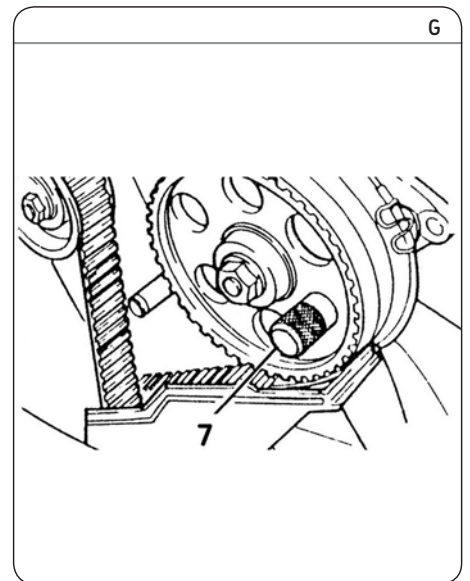
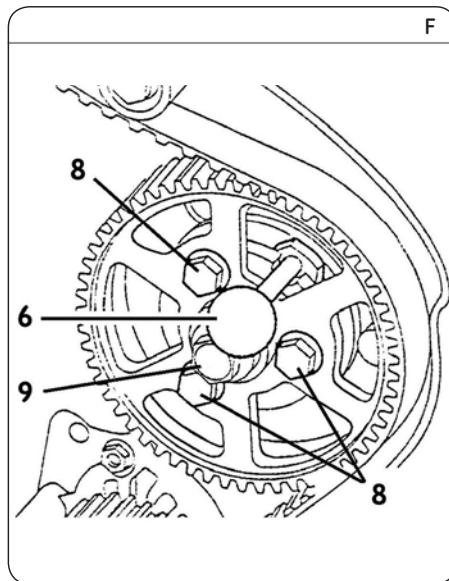
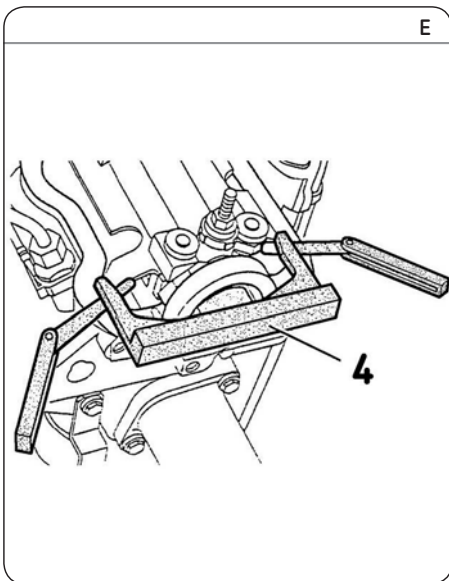

- 14) Los de bevestigingsschroef (22) van het nokkenastandwiel (15) (Fig. A) een halve slag.
- 15) Maak het nokkenastandwiel los van de naaf en zorg dat deze vrij om zijn as kan draaien.
- 16) Monteer de nieuwe distributieriem (1) op de volgende elementen: krukastandwiel (16), oliepomppoelie (17), inspuitspomptandwiel (5), looprol (3) (afhankelijk van het type motor), nokkenastandwiel (15) en spanrol (2) (Fig. A).
- 17) Draai met de hand de bevestigingsschroef van het nokkenastandwiel aan.
- 18) Span de distributieriem (1) aan: draai het afstelplaatje (12) van de spanrol (2) rechtsom met behulp van de sleutel (13) en houd daarbij de bevestigingsschroef (14) van de rol in de juiste stand met behulp van een zeskantige moersleutel (Fig. H). De spanrol verplaatst zich en steunt tegen de riem, die aanspant. Ga door met het draaien van het afstelplaatje tot de beweegbare index (18) tegenover de inkeping (19) staat (Fig. I). Draai vervolgens de

- bevestigingsschroef (14) (Fig. H) aan met een draaimoment van 20 Nm.
- 19) Draai de bevestigingsschroeven (22) van het tandwiel van de nokkenas vast met een draaimoment van 45 Nm.
- 20) Motoren met een inspuitspomptandwiel in twee delen: vervang de bevestigingsschroeven (8) van het inspuitspomptandwiel en draai ze aan met een draaimoment van 25 Nm (Fig. F).
- 21) Verwijder de afstelstang (4) (Fig. E) en de paspennen (6) of (7) (Fig. F en Fig. G).
- 22) Geef de krukas twee slagen in de draairichting van de motor tot het BDP van cilinder nr. 1.
- 23) Controleer de distributiemerkttekens (Fig. B of Fig. C of Fig. D) en controleer of het mogelijk is het inspuitspomptandwiel te blokkeren met behulp van de paspennen (6) of (7) (Fig. F en Fig. G).
- 24) Controleer de afstelling van de beweegbare index (18) moet worden afgestemd op de inkeping (19) staan (Fig. I).

- 25) Indien de merktekens van de spanrol niet tegenover elkaar staan, draait u de instelknop (12) tegen de klok in om Stel de bewegende index in de uitgangsstand, en verwijder vervolgens de distributieriem. Herhaal vervolgens het afstellen van de spanning vanaf stap 16.
- 26) Monteer de hiervoor gedemonteerde elementen terug in de omgekeerde volgorde van demontage en denk daarbij om het volgende punt:
 - Draai de krukspoelie nieuwe bout (21) op:
 - Voor de 1Z-motoren: 25 Nm
 - Voor de motoren AGP/AGR/AHF/ALH/AQM/ASV: 10 Nm +90°
 - Zie voor de andere motoren de instructies van de fabrikant.

Kennisgeving: Raadpleeg altijd eerst de volledige montage instructie van de autofabrikant in de werkplaatsdocumentatie. Vraag bij twijfel eventueel informatie aan een geautoriseerde werkplaats. De SKF sets zijn ontworpen voor de professionele reparateur en dienen te worden gemonteerd met gebruikmaking van de voorgeschreven gereedschappen. Deze instructie is een algemene richtlijn. De beschrijving is SKF eigendom en mag niet zonder schriftelijke toestemming van SKF worden gereproduceerd of gedeeltelijk worden overgenomen