

NT 01018

VKMA/C 01120 –
VKMA 01121 –
VKMC 01221 - 1 /-2

Audi / Skoda / Seat / Volkswagen

VKMA 01120



VKMC 01120



VKMA 01121

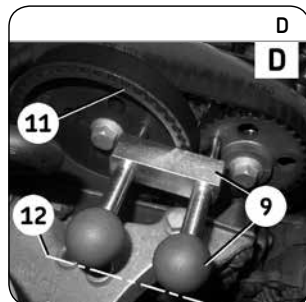

VKMC 01221-1



VKMC 01221-2



(9): T 10016

(13)/(14): 3415 + 3415/1

(Motorkód AQQ, AUA, AUB, AHW,
AKQ, AFK, APE, AXP)

(36): T 10028 (Motorkód AUS, ATN, AVJ)

(37): $\varnothing 40 \times 6$ mm

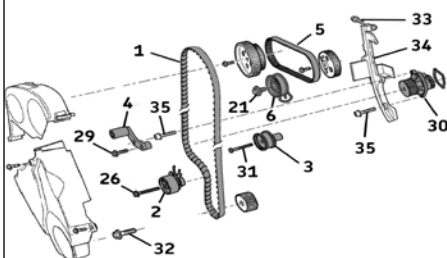

(21): 20 Nm

(26): 20 Nm

(29): 50 Nm

(31): 50 Nm

(32): 90 Nm + 90°
150 Nm + 180°

(33): 10 Nm

(35): 20 Nm

SZÉTSZERELÉS

- 1) Vegye le az akkumulátorsarut a gyártói előírásoknak megfelelően.
- 2) Rögzítse és készítse fel a gépjárművet a vezérműszij cseréjéhez a gyártói előírások alapján.
- 3) Állítsa a motort az egyes henger felső holtponthelyzetébe (FHP) úgy hogy a szíjtárcsán található jelölés legyen egy vonalban a motorburkolaton található "O" jelzéssel. (B. ábra). Ellenőrizze, hogy a vezérműtengely szíjtárcsákon található furatok (7) egy vonalban vannak a hengerfejen kialakított furatokkal (C. ábra). Amennyiben nem, abban az esetben forgassa körbe a motort még egyszer és figyeljen a pontos beállításra.
- 4) Helyezze be a két biztosító tuskét (9) (D. ábra) a vezérműtengely furatokon. (7) (C. ábra) majd tolja ütközésig a hengerfejbe. Győződjön meg arról, hogy a biztosító túske (9) megfelelően illeszkedik és a rögzítő összekötő hozzáér a szívó oldali vezérműtengely szíjtárcsához. (11) (D. ábra).

Megjegyzés: a két rögzítő túske (9) behelyezése megfelelő amennyiben a túskeké végei egy vonalban vannak. (12) (D. ábra).

- 5) Szerelje le a főtengelyszíjtárcsát. Használja a megfelelő szerszámokat (13) és (14) (E. ábra) vagy (36) (motortípustól függően).
- 6) Helyezze vissza a főtengely szíjtárcsa rögzítő csavarját (32) használjon két megfelelő alátétet. (37) (A. ábra). Szerelje le az alsó vezérmű burkolatot. Fordítson kellő figyelmet a főtengely szíjtárcsa rögzítő csavar lelazítása során használatos szerszámokra. (32) (38).
- 7) Lazítsa le a feszítőgörgő rögzítő csavarját (2) majd fordítsa az óramutató járásával ellentétesen a szíj lazításához (1). (A. ábra). Távolítsa el a szíjat (1).

Megjegyzés: a vezérműszij eltávolításához szükséges a vezérműtengely rögzítő tuskék(9) leszerelése (A. ábra). A szíj (1)eltávolítását követően minden esetben helyezze vissza a vezérműtengely rögzítő tuskéket (9).

- 8) Szerelje le a feszítőgörgőt (2) és a segédgörgőket (3 és 4) (A ábra).

- 9) Lazítsa le a feszítőgörgő rögzítő csavarját (21) majd fordítsa a feszítőt (6) az óramutató járásával megegyezően a szíj lazítása érdekében. Távolítsa el a szíjat (5) (A. ábra).
- 10) Szerelje le a feszítőgörgőt (6) (A. ábra).

- 11) Szerelje ki a vízpumpát (VKMC 01120-VKMC 01121-1/2): elsőként ellenőrizze a rendszer tömítettségét, a hűtőfolyadék tisztaságát, és tisztítsa amennyiben szükséges; majd teljesen lazítsa le a szíjburkolat rögzítő csavart (33) és a vízpumpa rögzítő csavarokat (35). Szerelje le a szíjburkolatot (34) és a vízpumpát (30) (A ábra).

ÖSSZESZERELÉS

Figyelem! Alaposan tisztítsa meg a görgők illesztési felületeit.

- 12) **Vízpumpa felszerelése:** megfelelően illessze a helyére az új vízpumpát (30) és a szíjvédő burkolatot (34). Rögzítse a vízpumpa csavarokat 20 Nm nyomatékkal (35) majd a szíjvédő burkolat csavarjait 10 Nm nyomatékkal (33) (A. ábra); ellenőrizze, hogy a vízpumpa akadás illetve szorulásmentesen forog.
- 13) Ellenőrizze a főtengely felsőholtponthelyzetét (FHP): a bordáskerék lesarkított foga (15) egy vonalban kell, hogy legyen a motoron található jelöléssel (16).
- 14) Ellenőrizze a rögzítő szerszám (9) megfelelő helyzetét (D. ábra).
- 15) Helyezze fel az új szíjat (5) (A. ábra) a szívó vezérműtengely bordáskerékre (11) majd a kipufogó vezérműtengely bordáskerékre (17)(C. ábra).

Megjegyzés: ellenőrizze, hogy a felhelyezett szíj szíjfeszítő oldala megfelelően feszes.

- 16) Mielőtt illesztené a motorblokkra az új feszítőgörgőt (6), fordítsa a feszítő állító alaplapot (18) az óramutató járásával megegyezően 6 óra állásba (alap pozíció) (G. ábra). Helyezze fel a feszítőgörgőt (6) és az új rögzítő csavart (21) (A. ábra). Figyeljen, hogy a feszítőn található fül (19) megfelelően illeszkedjen a motorblokkban található furatba (20) majd húzza meg kézzel a feszítő (6) rögzítő csavarját (21) (G. ábra).

Szereljen bizalommal

VKN 1001



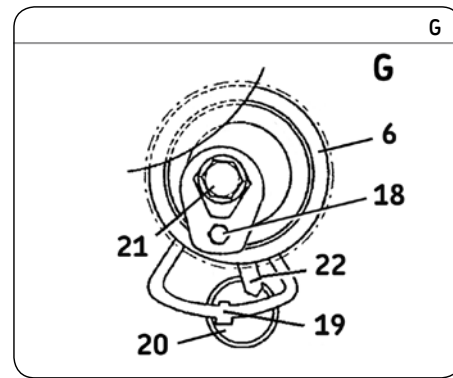
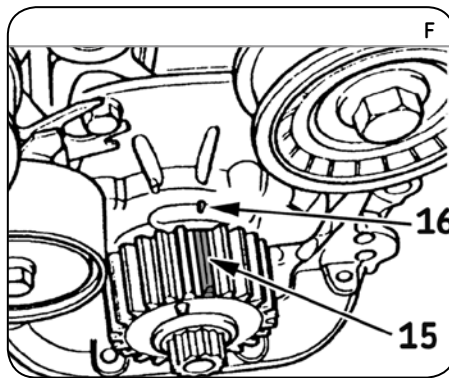
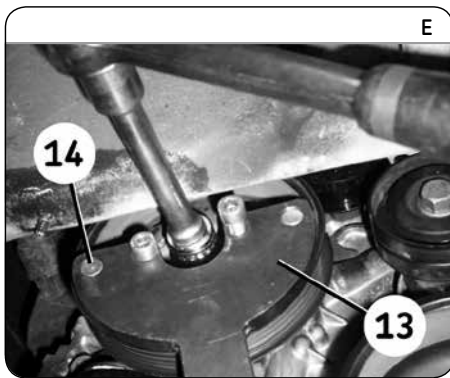

17) Feszítse meg a szíjat (5); fordítsa a feszítőgörgő (6) állító alaplapot (18) az óramutató járásával ellentétesen. Használjon megfelelő imbuszkulcsot amivel szabad helyet biztosít a rögzítő csavar hozzáférésehez (21). Fordítsa az állító alaplapot (18) amíg az állító tűske (22) egy vonalba nem kerül az alsó jelöléssel (19) (H. ábra). Ebben az állapotban rögzítse a feszítőgörgő rögzítő csavart (21) 20 Nm nyomatékkal.

18) Helyezze fel az új segédgörgőt (3) és az új rögzítő csavart (31) majd rögzítse 50 Nm nyomatékkal (A. ábra).

19) Helyezze fel az új segédgörgőt (4) és az új rögzítő csavart (29) majd rögzítse 50 Nm nyomatékkal (A. ábra).

20) Helyezze fel az új feszítőgörgőt (2) és az új rögzítő csavart (26) (A. ábra):
 - illessze megfelelően és ellenőrizze az alaplapvilla (23) megfelelő helyzetét a pozicionáló csavaron (24) (I. ábra);
 - megfelelő imbuszkulcs segítségével fordítsa az állító alaplapot (25) az óramutató járásával ellentétesen 10 óra pozícióba (lásd fekete nyíl az I. ábrán) majd húzza meg kézzel a rögzítő csavart (26) a feszítőgörgőn (2) (I. ábra).

Megjegyzés: A vezérműszij megfelelő illesztéséhez szükséges a vezérműtengely rögzítő tűskék (9) leszerelése. A szíj (1) illesztését követően minden esetben helyezze vissza a vezérműtengely rögzítő tűskéket (9).

21) Helyezze fel az új szíjat (1) a következő sorrendet alkalmazva: Vízpumpa kerék, feszítő görgő (2), főtengely bordáskerek, segédgörgő (3), szívó oldali vezérműkerék (11), segédgörgő (4) (A. ábra).

Ellenőrizze az alaplap villa megfelelő helyzetét a pozicionáló csavaron (23) valamint a szíjfeszítő görgő alaplapjának motorblokkon történő pontos illeszkedését (24) (I. ábra).

22) Feszítse meg a vezérműszíjat (1): fordítsa az állító alaplapot (25) a feszítőgörgőn (2) az óramutató járásával megegyezően. Használjon megfelelő imbuszkulcsot amivel szabad helyet biztosít a rögzítő csavar hozzáférésehez (J. ábra). Fordítsa az állító alaplapot (25) amíg az állító tűske (27) egy vonalba nem kerül az alaplapon található kimetszéssel/ jelöléssel (28) (J. ábra). Ebben az állapotban rögzítse a rögzítő csavart (26) 20 Nm nyomatékkal (J. ábra). **Soha ne húzza túl, illetve ne használjon nagyobb rögzítési nyomatékokat elkerülve ezzel a feszítőgörgő belső károsodását.**

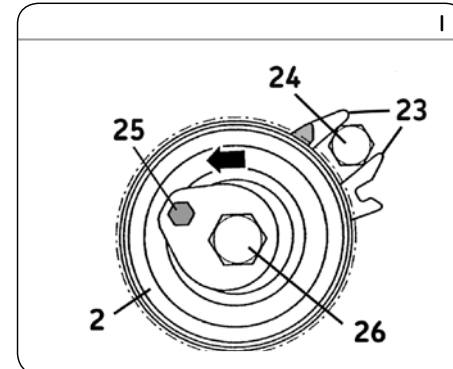
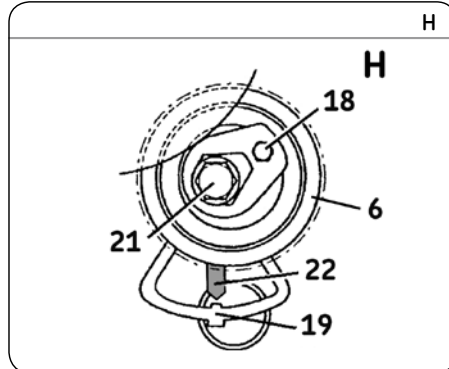

23) Távolítsa el a rögzítőszerszámot (9) (D. ábra).

24) Legalább kétszer (2x) forgassa körbe a motort, és állítsa felső holtpontra helyzetbe (FHP)..

25) Ellenőrizze, hogy a főtengely bordáskerek jelölése (15) egyvonalban van a motoron található jelöléssel (16) illetve vezérműtengely rögzítő számszámok a felső holtpontra helyzetben behelyezhetőek (9) (D. ábra) (F. ábra).

26) Ellenőrizze a feszítőgörgők feszességét mutató tűskék helyzetét (2) és (6) (H ábra és J. ábra). Ellenőrizze az alaplap villa megfelelő helyzetét a pozicionáló csavaron (23) valamint a szíjfeszítő görgő alaplapjának motorblokkon történő pontos illeszkedését (24) (I. ábra).

27) Amennyiben a feszítőgörgők feszességét jelző tűskék nincsenek megfelelő helyzetben (1) és (5) úgy meg kell ismétlni a feszítési folyamatot (15. pont és 21. pont). (A. ábra).

28) Gyártói előírás szerint sorban helyezze vissza a burkolatokat és a maradék alkatrészeket. Helyezze vissza a főtengely szíjtárcsát, majd rögzítse a főtengely szíjtárcsa rögzítő csavarját (32) (A. ábra) 90 Nm nyomatékkal +90° (hatalpfejú csavarfej esetében) vagy 150 Nm nyomatékkal+180° (egyéb csavarfej esetében).

29) Töltse fel a hűtőkört a gyártói utasításnak megfelelő hűtőfolyadékkal. Az összeszerelés ellenőrzése után melegítse fel a motort üzemi hőfokra, majd figyelje a folyadékáramlást.

30) Ellenőrizze a hűtőkör szivárgás és nyomás mentességét valamint a hűtőfolyadék környezeti hőmérséklet melletti megfelelő szintjét (20°C).

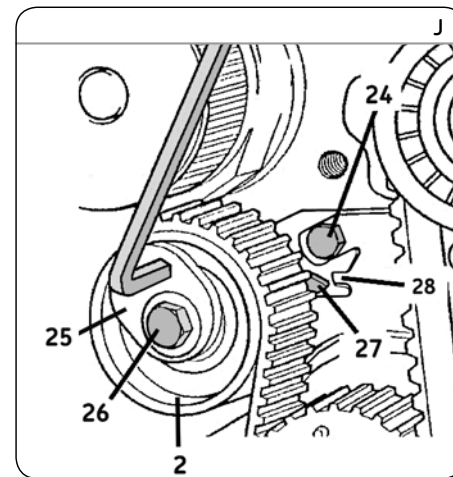

Megjegyzés: mindig kövesse a gyártói előírásokat. Az SKF készleteket a profi szakemberre tervezték, amelyek esetében a megfelelő és minőségi számszám használata elengedhetetlen. A leírt utasítások csak iránymutatásként használhatóak. Ez a dokumentum az SKF szerző joga által védett. A dokumentum minden nemű alakítása részleges vagy teljes sokszorosítása az SKF írásbeli hozzájárulása nélkül tilos.