

NT 01025

VKMA 01258 –
VKMC 01258-1/-2 –
VKMA/C 01270

Volvo / Volkswagen

VKMA 01258

VKMC 01258-1

VKMC 01258-2

VKMA 01270



VKMC 01270



A

 (6): ref. 3419
(11): ref. 3036
(14): ref. 2065A
(20): ref. 3355

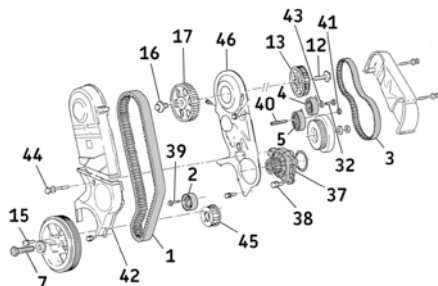

(7): 160 Nm + 180°
(12): 160 Nm
(15): 20 Nm
(16): "8.8": 85 Nm;
"10.9": 100 Nm
(32): 15 Nm
(38): 20 Nm
(39): 20 Nm
(41): 20 Nm
(44): 20 Nm



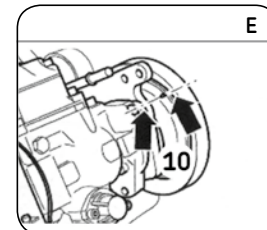
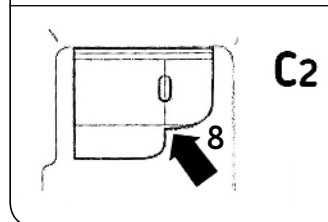
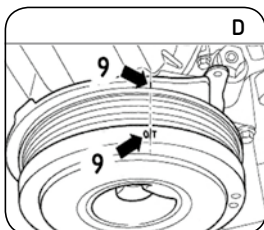
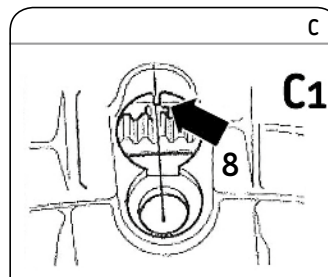
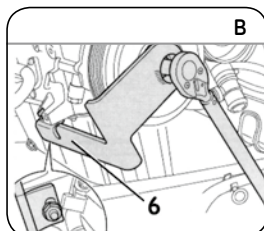

DEMONTÁŽ

- 1) Odpojte baterii dle návodu výrobce vozu.
- 2) Připravte vůz pro výměnu rozvodů dle návodu výrobce.
- 3) Otáčejte klikovou hřídelí dokud nebude 1. válec v horní úvratí. Poté zkontrolujte následující značky (8) na setrvačnicku (Obr. C1) pro manuální převodovky a (Obr. C2) pro automatické převodovky), značky (9) na řemenici klikového hřídele (Obr. D) a značky (10) na vstřikovacím čerpadle (Obr. E).

Pozn. Pokud nejsou značky zarovnány je zapotřebí ještě jednou otočit motorem.

- 4) Povolte šrouby/matice napínacích kladek (4) a (5) na řemeni (3) vstřikovacího čerpadla (Obr. F).
- 5) Za pomoci přípravku (11) povolte šroub (12) na ozubeném kole (13) vstřikovacího čerpadla (Obr. F).
- 6) Sundejte napínací kladku (4) a napínací kladku (5) a demontujte její svorník (40) (Obr. A).
- 7) Sundejte řemen (3) a ozubené kolo (13) vstřikovacího čerpadla (Obr. F).
- 8) Zajistěte vačkovou hřídel přípravkem (14) (Obr. G).
- 9) Za pomoci přípravku (6) (Obr. B) povolte a sundejte hlavní šroub (7) řemenice klikového hřídele. Demontujte šrouby (15) a sundejte řemenici klikového hřídele (Obr. A).

- 10) Demontujte šroub (44) a následně spodní kryt rozvodů (42) (Obr. A).
- 11) Povolte šroub (39) a demontujte napínací kladku (2) (Obr. A).
- 12) Remove the timing belt (1) (Fig. A).
- 13) **Demontujte vodní čerpadlo (VKMC 01258-1/-2 a VKMC 01270):** - Vpusťte chladicí kapalinu a systém propláchněte dle doporučení výrobce vozu. Zkontrolujte nyní zda-li je systém čistý, popřípadě opakujte proplach.
 - Za pomoci klíče (11) povolte šroub (16) a sundejte ozubené kolo (17) (Obr. F).
 - Sundejte zadní kryt rozvodů (46) (Obr. A).
 - Poté uvolněte šrouby (38) a demontujte vodní čerpadlo (37) (Obr. A).

MONTÁŽ

Pozor, je nutné očistit pracovní plochu všech kladek.

- 14) **Namontujte nové vodní čerpadlo (37) a šrouby čerpadla (38) utáhněte momentem 20 Nm. (Obr. A).**
 - Poté zkontrolujte, zda se čerpadlo volně otáčí.
 - Namontujte zpět zadní kryt rozvodů (46) (Obr. A).

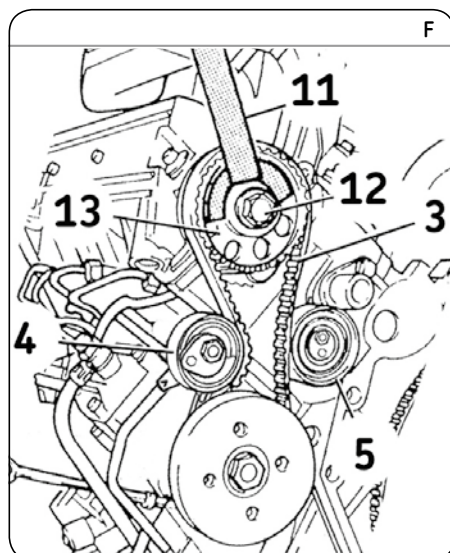

Install Confidence



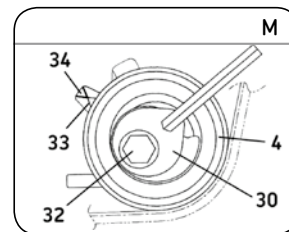
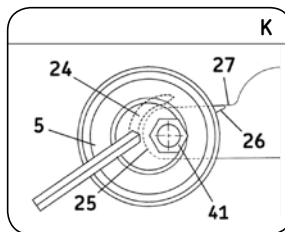
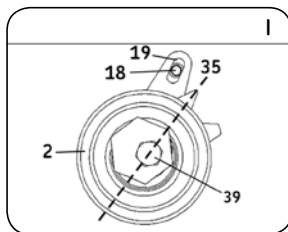
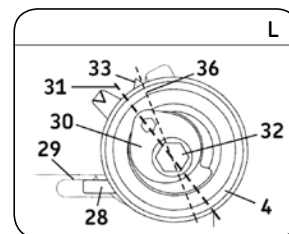
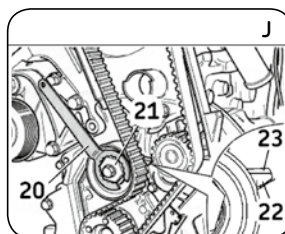
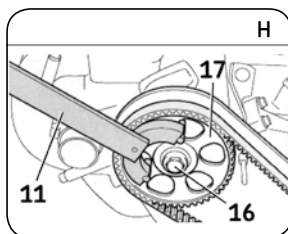
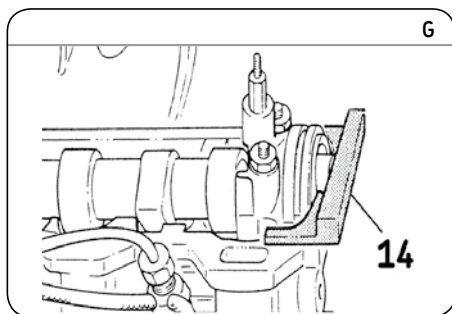

- Namontujte zpět ozubené kolo (17) a utáhněte šroub (16) tak, aby bylo možné s kolem volně otáčet.

- 15) Pokud montujete jen sadu VKMA 01258 nebo VKMA 01270 (tedy vodní čerpadlo neměňte):** za pomoci klíče (11) mírně povolte šroub (16) tak, aby bylo možné kolem (17) volně otáčet.

Pozn. Ozubené kolo (17) se musí volně otáčet.

- 16)** Zkontrolujte, že je motor v horní úvratí a také zarovnaní značek (8) a (10) (Obr. C1/C2 a Obr. E).

Rozvodový systém:

- 17)** Namontujte novou napínací kladku (2) a jení nový šroub (39) (Obr. A). Je nutné správně zasadit aretaci (18) do otvoru (19) na zadní desce kladky (Obr. F). Rukou utáhněte šroub (39).
- 18)** Nasadte nový řemen (1) v následujícím pořadí: vodní čerpadlo, ozubené kolo vačkového hřídele, napínací kladka (2) a ozubené kolo klikového hřídele.
- 19)** Napínání rozvodového řemene (1): za pomoci klíče (20) otáčejte excentrem (21) po směru hodinových ručiček a zároveň přidržíte šroub (39) ve své poloze do té doby než se pohyblivý ukazatel (22) nezarovná s pevným ukazatelem (23) (Obr. J).
- 20)** Utáhněte šroub (39) napínací kladky (2) momentem 20 Nm.
- 21)** Zkontrolujte, že je motor v horní úvratí a také zarovnaní značek (8) a (10) (Obr. C1/C2 a Obr. E).

Pozn. SKF doporučuje použít nový šroub při zpětné montáži ozubeného kola vačkového hřídele.

- 22)** Zkontrolujte pevnostní třídu oceli, která je vyznačena na hlavě šroubu (16). Ozubené kolo musí být utaženo následujícím momentem:
- pevnostní třída oceli "8.8": 85 Nm.
- pevnostní třída oceli "10.9": 100 Nm.
- 23)** Sundejte přípravek (14) (Obr. G).
- 24)** Namontujte zpět spodní kryt (42) a poté nasadte řemenici za pomoci nařadí (6) (Obr. B). Utáhněte řemenici klikového hřídele následujícím momentem (Obr. A):
- Šroub (7): 160 Nm + 180°
- Šrouby (15): 20 Nm.

Vstřikovací čerpadlo:

- 25)** Zkontrolujte, zarovnaní značek (8) a (10) (Obr. C1/C2 a Obr. E).
- 26)** Namontujte nový svorník (40) napínací kladky (5) (Obr. A).

- 27)** Namontujte novou napínací kladku (5) s novou maticí (41) (Obr. A). Je nutné aby kladka pevně dosedala na motor. Poté otáčejte excentrem za pomoci imbusového klíče dokud se pohyblivý ukazatel (26) nezarovná s hranou (27) na bloku motoru a mírně utáhněte matici (41) (Obr. K).
- 28)** Namontujte novou napínací kladku (4) za použití nové matice (32) a podložky (43) (Obr. A): zasadte aretaci (28) do otvoru (29) na bloku motoru (Obr. L). Poté za pomoci imbusového klíče otáčejte excentrem (30) napínací kladky do polhy 10-ti hodin a mírně poté utáhněte upevňovací šroub (32) (Obr. L).
- 29)** Nasadte nový rozvodový řemen (3) vstřikovacího čerpadla a také zadní ozubené kolo (13) (Obr. F). Poté mírně utáhněte šroub (12) ozubeného kola (13).
- 30)** Utáhněte matici (41) napínací kladky (5) utahovacím momentem 20 Nm (Obr. K).
- 31)** Napínání rozvodového řemene (3): otáčejte excentrem (30) napínací kladky (4) proti směru hodinových ručiček za použití imbusového klíče a současně přidržíte šroub (32) ve své pozici klíčem (Obr. M). Pokračujte v otáčení (napínání) dokud se pohyblivý ukazatel (33) nezarovná s pevným ukazatelem (34) (Obr. M).
- 32)** Utáhněte šroub (32) napínací kladky (4) momentem 15 Nm (Obr. M).
- 33)** Za pomoci přípravku (11) utáhněte šroub (12) na zadním ozubeném kole (13) vačkového hřídele utahovacím momentem 160 Nm (Obr. F).
- 34)** Protočte 2x motorem ve směru otáčení a zpět na horní úvrat; nyní zkontrolujte nastavení značek (8), (9) a (10) jsou zarovnané (Obr. C1/C2, Obr. D a Obr. E).

Kontrola nastavení:

- 35)** Zkontrolujte nastavení napínací kladky (2): pohyblivý ukazatel (22) musí být zarovnan s pevným ukazatelem (23) (Obr. J).
- 36)** Pokud tyto značky nejsou zarovnané, povolte šroub (39) napínací kladky (2) a otáčejte excentrem (21) proti směru hodinových ručiček přípravkem (20) (Obr. J) dokud není napínací kladka v prvotním nastavení (35) (Obr. I). Poté opakujte nastavení od kroku 20).

- 37)** Zkontrolujte nastavení napínací kladky (4): pohyblivý ukazatel (33) musí být zarovnan s pevným ukazatelem (34) (Obr. M).
- 38)** Pokud tyto značky nejsou zarovnané, přidržíte kladku (4) ve své poloze imbusovým klíčem a povolte šroub (32) napínací kladky (4) (Obr. L). Otáčejte excentrem (30) proti směru hodinových ručiček dokud není napínací kladka v prvotním nastavení (36) (Obr. L). Poté opakujte nastavení od kroku 32).
- 39)** Nyní namontujte všechny díly zpět v opačném pořadí než při demontáži. Utáhněte šroub (44) spodního krytu (42) a zadního krytu (46) a také šrouby vodního čerpadla (37) momentem 20 Nm (Obr. A).
- 40)** Naplňte chladicí systém doporučenou chladicí kapalinou.
- 41)** Zkontrolujte těsnost chladicího systému, až motor dosáhne provozní teploty a po vychladnutí na pokojovou teplotu (20°C) zkontrolujte znovu hladinu chladicí kapaliny.

Upozornění: Při práci na motoru vždy postupujte v souladu s doporučením výrobce vozu. Rozvodové sady SKF jsou určeny k odborné montáži za použití vhodných přípravků. Tento manuál je jen doporučení. Všechna práva na tento dokument jsou vyhrazena SKF. Šíření nebo další nakládání s tímto dokumentem bez vědomí SKF není dovoleno.