

VKMA 03235



VKMC 03235



A



- (6): ref. 0189-A  
(EW7J4 / EW10J4)
- (7): ref. 0189-AZ  
(EW12J4)
- (8): ref. 0189-L  
(EW12J4)
- (9): ref. 0189-B
- (13): ref. 0189-K
- (20): ref. 0189-J
- (24): ref. 6310-T

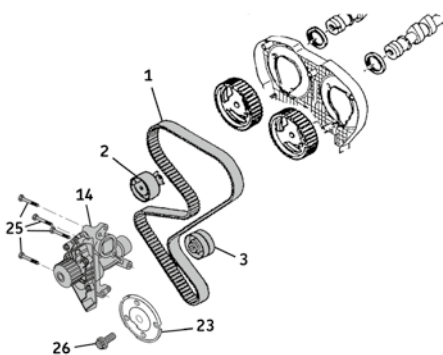

- (10): 20 Nm
- (25): 14 Nm
- (26): 36-44 Nm + 53°±4°

C

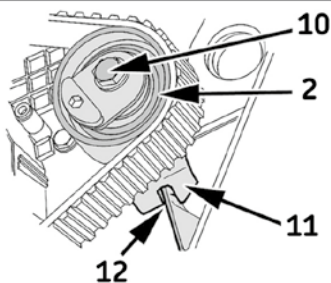

D

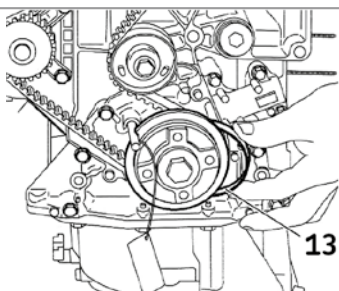

B1

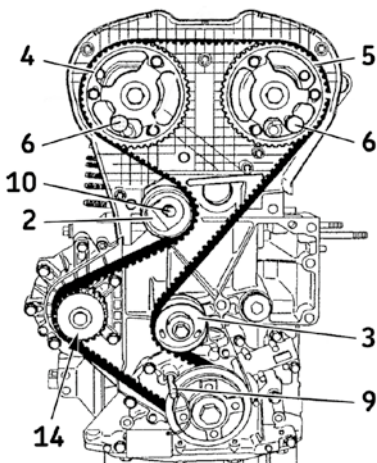

B2

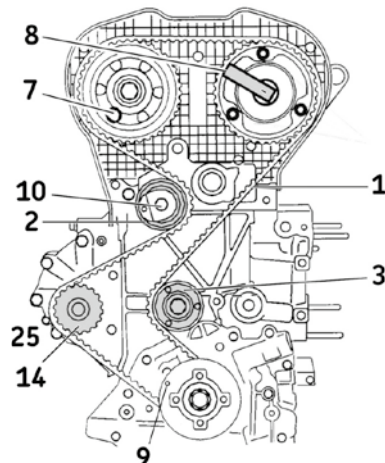

#### SZÉTSZERELÉS

- 1) Vegye le az akkumulátorsarut a gyártói előírásoknak megfelelően.
- 2) Rögzítse és készítse fel a gépjárművet a vezérműszíj cseréhez a szükséges gyártói előírások alapján.
- 3) Állítsa a motort a működési iránynak megfelelően az egyes henger felső holtponthelyzetébe (FHP):  
- rögzítő számszámok (6) (7) (8) (B1., B2. ábra) segítségével rögzítse a vezérműtengely bordáskerekeket (4) (5) (EW7J4 / EW10J4 vagy EW12J4);  
- rögzítse a főtengelyt a rögzítő tűske segítségével (9) (B1., B2. ábra).
- 4) Lazítsa le a szíjfeszítő görgőt (2) rögzítő csavarját (10). Fordítsa a szíjfeszítő görgőt az óramutató járásával megegyezően, lelazítva ezzel a vezérműszíjat (1) (A. ábra). Szerelje le a vezérműszíjat (1).
- 5) Vegye ki a hengerfejen található bordába (12) csatlakozó alaplapt (11) (C. ábra).
- 6) Szerelje le a szíjfeszítő görgőt (2) és a segédgörgőt (3) (A. ábra).
- 7) **Szerelje ki a vízpumpát (VKMC 03235):** elsőként ellenőrizze a rendszer tömítettségét, a hűtőfolyadék tisztaságát, és tisztítsa amennyiben

szükséges; majd teljesen lazítsa le a vízpumpa rögzítő csavarokat (25) és távolítsa el a vízpumpát (14) (A. ábra).

#### ÖSSZESZERELÉS

**Figyelem!** Alaposan tisztítsa meg a görgők illesztési felületeit.

- 8) **Vízpumpa felszerelése:** megfelelően illesse a helyére az új vízpumpát (14), majd rögzítse a vízpumpa csavarokat (25) 14 Nm nyomatékkal. Ellenőrizze, hogy a vízpumpa akadás-, illetve szorulásmentesen forog.
- 9) Szerelje fel az új szíjvezető görgőt (3).
- 10) Szerelje fel az új szíjfeszítő görgőt (2): illesse hengerfejen található bordába (12) csatlakozó alaplapt (11) (C. ábra).
- 11) Szerelje fel az új vezérműszíjat (1) a főtengely bordáskerekére (figyelje a szíjjon található nyílás jelölést), a szíjszerelő számszám (13) segítségével a keréken tartva a szíjat (D. ábra).
- 12) Helyezze fel az új vezérműszíjat (1) a következő sorrendet alkalmazva: segédgörgőt (3), vezérműtengely bordáskerek (4), vízpumpa bordáskerek (14) és a szíjfeszítő görgőt (2) (B1., B2. ábra).

Szereljen bizalommal

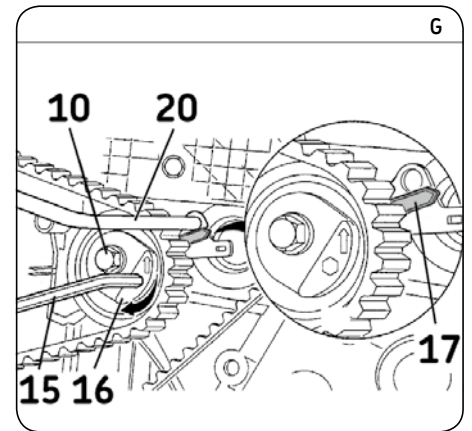
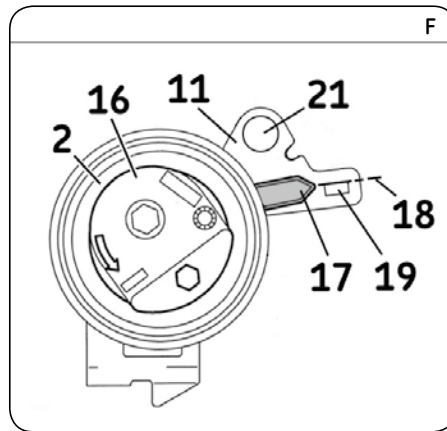
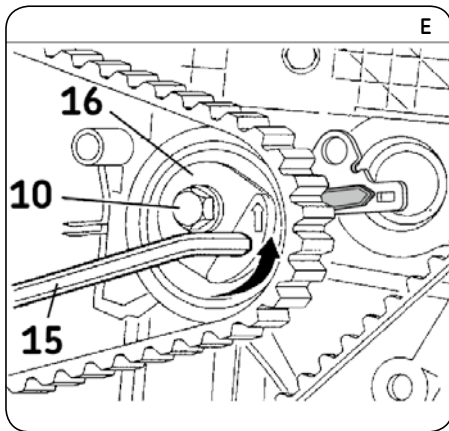

**Figyelem:** a vezérműszíj illesztése közben figyeljen a fogak vezérműtengely bordáskeréken történő helyes illeszkedésére.

- 13) Távolítsa el a szíjszerelő szerszámot (13) a főtengely bordáskerékről (D. ábra).
- 14) Feszítse meg a vezérműszíjat (1): imbuszkulcs segítségével (15) fordítsa el vezérmű szíjfeszítő görgő állító lapját (16) (E. ábra) az óramutató járásával ellentétes irányba, amíg a mutató (17) a megfelelő pozícióba ér (18) (F. ábra) (a mutató egy vonalba kell, hogy legyen az alaplap négyyszögletes furatával (19)).
- 15) Helyezze a pozícionáló tűskét (20) (G. ábra) a szíjfeszítő görgő alaplapjának (11) furatába (21) (F. ábra).
- 16) Fordítsa szíjfeszítő görgő állító lapját (16) az óramutató járásával megegyezően, amíg a mutató (17) éppen hozzáér a pozícionáló tűskéhez (20) (G. ábra).

**Megjegyzés:** a mutató (17) a helyes pozícióban van (22) (H. ábra).

- 17) Húzza meg a szíjfeszítő görgő rögzítő csavarját (10) 20 Nm nyomatékkal. Imbuszkulcs segítségével (15) tartsa pozícióban a szíjfeszítő görgő állító lapját (16) (G. ábra)

**Figyelem!** A szíjfeszítő görgő rögzítő csavarjának meghúzása közben a szíjfeszítő beállított pozíciója nem változhat.

- 18) Távolítsa el a pozícionáló (20) és a vezérlés rögzítő tűskéket (6), (7), (8) (B1., B2. ábra).
- 19) Forgassa körbe a motort a működési iránynak megfelelően tízszer (10x), majd állítsa az egyes henger felső holtponthi helyzetébe (FHP).
- 20) Ellenőrizze a szíjfeszesség mutató (17) helyzetét (H. ábra) (a mutató a 22-es jelöléssel ellátott pozícióban kell, hogy álljon).

- 21) Amennyiben a feszítő görgőn lévő jelölések nincsenek egy vonalban, úgy meg kell ismételni a szíjfeszítési folyamatot a 14. ponttól kezdődően.
- 22) Helyezze be a vezérlés rögzítő tűskéket (6), (7), (8) (B1., B2. ábra) könnyen illeszthetőek ellenőrzéséhez.

**Megjegyzés:** a vezérmű rendszer illesztése megfelelő, amennyiben a vezérlés rögzítő tűskék (6), (7), (8) (B1., B2. ábra) könnyen illeszthetőek. Amennyiben a főtengely rögzítő tűske (9) nem illeszthető megfelelően, abban az esetben a perem (23) újraigazítása szükséges (I. ábra).

**Korrigálja a beállítást (amennyiben szükséges):**

- rögzítő szerszám (24) segítségével biztosítsa a főtengelyt az elfordulás ellen (24) (I. ábra);
  - lazítsa le a főtengely szíjtárcsa rögzítő csavart (26) oldva ezzel a főtengely bordáskerék kötést;
  - korrigálja a tányér (23) helyzetét a megfelelő pozícióba a főtengely rögzítő szerszám (24) segítségével;
  - helyezze be a biztosító tűskét (9) (I. ábra);
  - rögzítő szerszám (24) segítségével fixálja pozícióban a főtengelyt;
  - távolítsa el a főtengely rögzítő szerszámot (24) és a vezérlés rögzítő tűskéket (6), (7), (8) (B1., B2. ábra).
- 23) Helyezze be az új főtengely szíjtárcsa rögzítő csavart (26) és húzza meg 36-44 Nm + 53±4° (a pontos érték beállítása érdekében kövesse a gyártói előírásokat).
- 24) Távolítsa el a vezérlés rögzítő tűskéket (6), (7), (8) (B1., B2. ábra).
- 25) Szerelje vissza a köztés alkatrészeket a gyártói előírásnak megfelelően.
- 26) Töltse fel a hűtőkört a gyártói utasításnak megfelelő hűtőfolyadékkal.
- 27) Ellenőrizze a hűtőkör szívárgás- és nyomásmentességét valamint a hűtőfolyadék környezeti hőmérséklet melletti megfelelő szintjét (20°C).

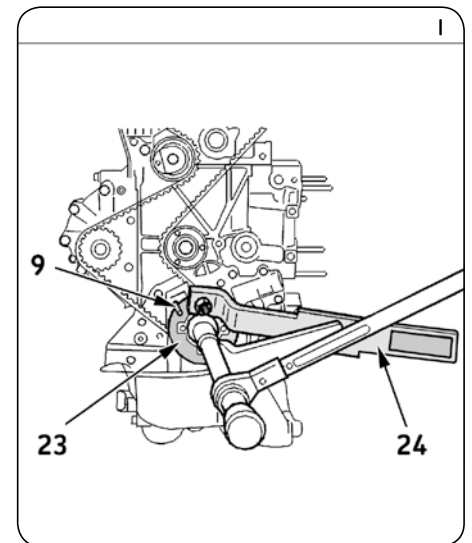
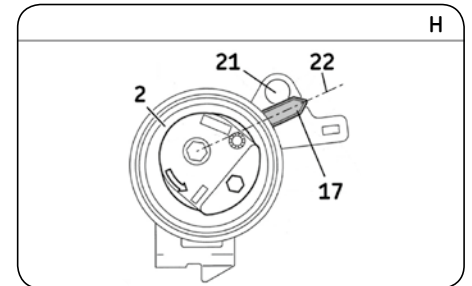

**Megjegyzés: mindig kövesse a gyártói előírásokat.** Az SKF készleteket a profi szakszerű szerelésre tervezték, amelyek esetében a megfelelő és minőségi szerszám használata elengedhetetlen. A leírt utasítások csak iránymutatásként használhatóak. Ez a dokumentum az SKF szerzőjoga által védett. A dokumentum minden nemű alakítása részleges vagy teljes sokszorosítása az SKF írásbeli hozzájárulása nélkül tilos.