

NT 03012

VKMA/C 03140 –
VKMA/C 03141 –
VKMA/C 03259 –
VKMA/C 03316

Citroën / Ford / Peugeot /
Mazda / Suzuki / Volvo

VKMA 03140

VKMC 03140

VKMA 03141

VKMC 03141



VKMA 03259

VKMC 03259



- (4): PEU No. 0194C/Ford
ref No. 303-734
- (8) PEU No. 0194B/Ford
ref No. 303-735
- (9), (10): PEU No. 0194A/Ford
ref No. 303-732

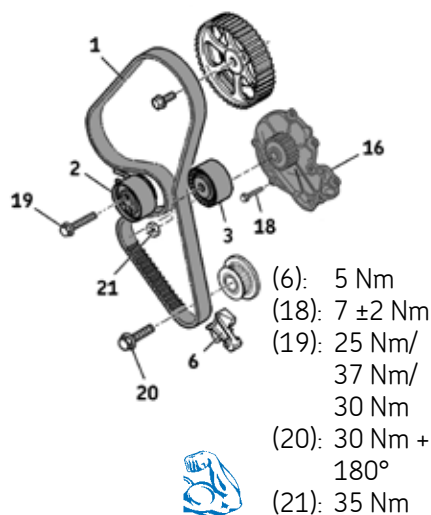

- (6): 5 Nm
- (18): 7 ± 2 Nm
- (19): 25 Nm/
37 Nm/
30 Nm
- (20): 30 Nm +
180°
- (21): 35 Nm



Demontáž

- 1) Odpojte baterii dle návodu výrobce vozu.
 - 2) Připravte vůz pro výměnu rozvodů dle návodu výrobce.
 - 3) Otáčejte klikovou hřídelí, dokud není možné zasunout kolík (4) do aretačního otvoru setrvačnicku ze strany převodovky (Obr. B).
 - 4) Demontujte řemenici klikového hřídele a poté horní a dolní kryt rozvodů.
 - 5) Demontujte čidlo otáček (5) a vodičko řemene (6) (Obr. C).
- Pozn:** nesmí dojít k poškození magnetické dráhy (7) (Obr. C).
- 6) Namontujte zpět šroub (20) řemenice klikového hřídele (Obr. A) a vyjměte kolík (4) (Obr. B).
 - 7) Otáčejte klikovou hřídelí po směru hodinových ručiček, dokud není možné zasunout kolík (8) do ozubeného kola vačkového hřídele (Obr. D) a kolík (9) do ozubeného kola klikového hřídele (Obr. E).

- Pozn. u motorů 1.6 HDI/TDCI/DI/D se vstříkovacím systémem Bosch a u motorů 1.4 HDI/TDCI 16v (DV4TED4) – zasuňte kolík (10) do řemenice vstříkovacího čerpadla (Obr. F).**
- 8) Povolte šroub (19) napínací kladky (2), aby došlo k povolení řemene (1), který poté sundejte (Obr. A).
 - 9) Demontujte napínací kladku (2) a vodičí kladku (3) (Obr. A).
 - 10) Demontujte vodní čerpadlo (16) (sady VKMC 03140 a VKMC 03259): nejprve vypusťte chladicí kapalinu a systém propláchněte dle doporučení výrobce vozu. Poté vyšroubujte upevňovací šrouby (18) a následně i vodní čerpadlo (16) (Obr. A).

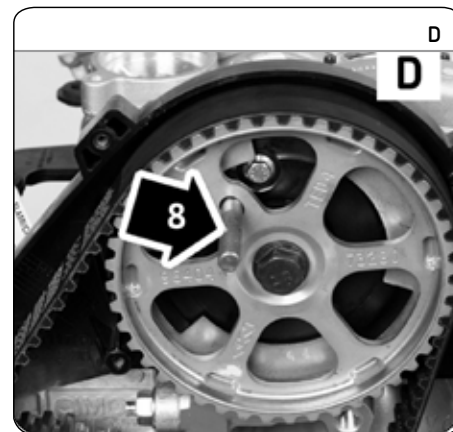

Montáž

- Pozor,** je nutné očistit pracovní plochu všech kladek.
- 11) Namontujte nové vodní čerpadlo (16) a poté šrouby čerpadla (18) utáhněte momentem 7 ± 2 N.m. Poté zkontrolujte, zda se čerpadlo volně otáčí.
 - 12) Namontujte novou vodičí kladku (3) (Obr. A) a utáhněte matici (21) momentem 35 N.m.
- Pozn.** při nasazování nové napínací kladky (2) dbejte na správné umístění výřezu zadní desky (11) a aretačního kolíku (12) v bloku motoru (Obr. G).
- 13) Nasaďte novou napínací kladku (2). Odstraňte zajišťovací kolík (13) z této kladky (Obr. H) a poté rukou utáhněte šroub (19) (Obr. A).
 - 14) Nasaďte nový řemen (1) v následujícím pořadí: ozubené kolo klikového hřídele, vodičí kladka

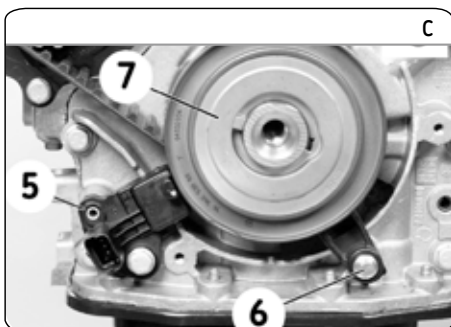
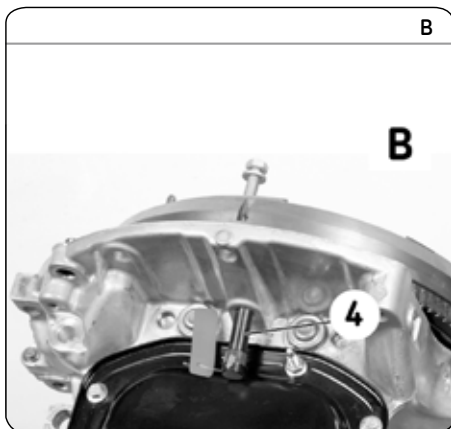

Install Confidence

VKN 1005



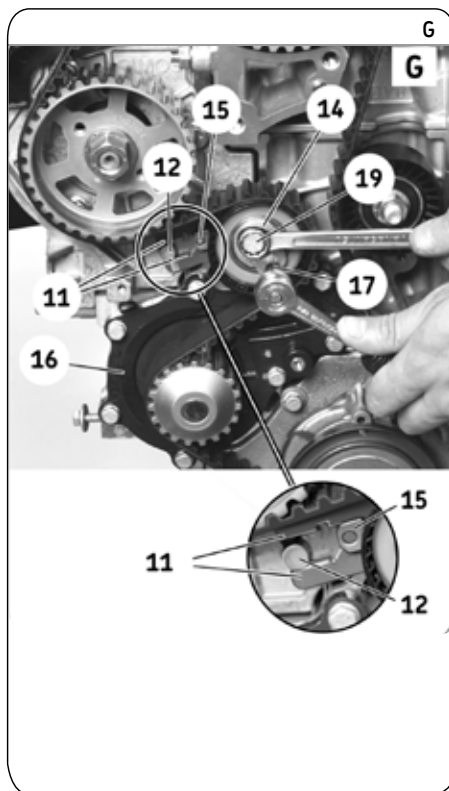
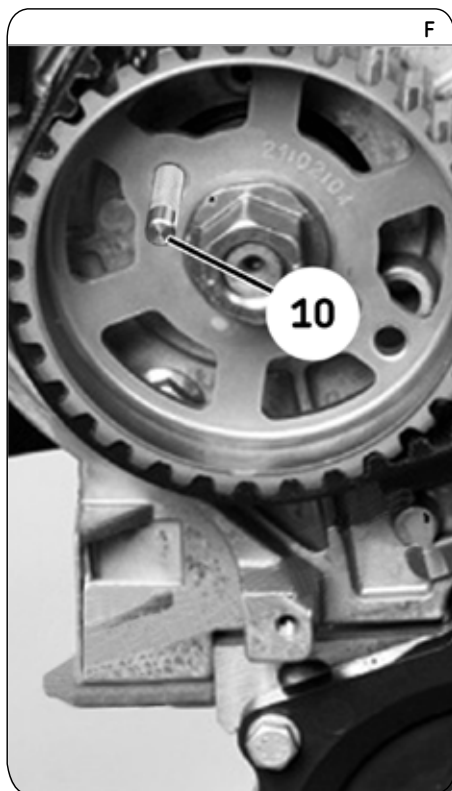

- (3), ozubené kolo vačkového hřídele, ozubené kolo vstříkovačích čerpadla, vodní čerpadlo (16) a napínací kladka (2).
- 15) Napínání řemene (1): za pomoci imbusového klíče (17) otáčejte excentrem (14) napínací kladky (2) proti směru hodinových ručiček, dokud pohyblivý ukazatel (15) nebude ve středu výřezu (11) na zadní desce napínací kladky (2) (Obr. G).
- 16) Utáhněte šroub (19) napínací kladky (2) momentem 25 N.m (Obr. G) (u motorů 1.6 HDI/TDCI/DI/D se vstříkovačím systémem Bosch momentem 30 N.m a u motorů 1.4 HDI/TDCI 16v (DV4TED4) momentem 37 N.m.)
- 17) Odstraňte kolík (8) (Obr. D) a kolík (9) (Obr. E) a nakonec kolík (10) řemenice vstříkovačích čerpadla (Obr. F), pokud byl instalován.
- 18) Protočte 10x motorem (klikovou hřídelí) ve směru otáčení motoru, dokud není možné znovu zasunout kolík (8) do ozubeného kola vačkového hřídele (Obr. D) a kolík (9) do ozubeného kola klikového hřídele (Obr. E). (u motorů 1.6 HDI/TDCI/DI/D se vstříkovačím systémem Bosch a u motorů 1.4 HDI/TDCI 16v (DV4TED4) – zasuněte kolík (10) do řemenice vstříkovačích čerpadla (Obr. F).
- 19) Pokud není možné zasunout tyto kolíky (8), (9) a popřípadě (10) sundejte řemen (1) a opakujte nastavení od kroku 14).

- 20) Zkontrolujte nastavení napínací kladky (2): pohyblivý ukazatel (15) musí být ve středu výřezu (11) na zadní desce napínací kladky (2) (Obr. G).
- 21) Pokud pohyblivý ukazatel (15) není v rovině s výřezem (11) opakujte nastavení od kroku 14).
- 22) Vyjměte všechny kolíky, které byly předtím vloženy: (8), (9) a popřípadě (10).
- 23) Namontujte zpět čidlo otáček (5) a vodičko řemene (6) (Obr. C) a utáhněte šroub vodička (6) momentem 5 N.m.
- 24) Namontujte zpět oba kryty rozvodů.
- 25) Zasuňte kolík (4) do aretačního otvoru setrvačnicku ze strany převodovky (Obr. B).
- 26) Namontujte zpět řemenici klikového hřídele a utáhněte šroub (20) momentem 30 N.m + 180°.
- 27) Vyjměte kolík (4) z aretačního otvoru setrvačnicku ze strany převodovky (Obr. B).
- 28) Namontujte zpět veškeré komponenty v opačném pořadí než při demontáži.
- 29) Naplňte chladicí systém doporučenou chladicí kapalinou.
- 30) Zkontrolujte těsnost chladicího systému, až motor dosáhne provozní teploty a po vychladnutí na pokojovou teplotu (20°C) zkontrolujte znovu hladinu chladicí kapaliny.

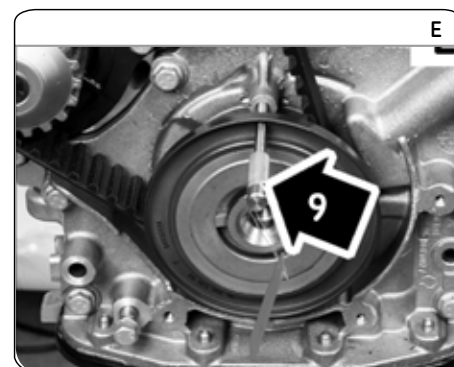

Upozornění: Při práci na motoru vždy postupujte v souladu s doporučením výrobce vozu. Rozvodové sady SKF jsou určeny k odborné montáži za použití vhodných přípravků. Tento manuál je jen doporučení. Všechna práva na tento dokument jsou vyhrazena SKF. Šíření nebo další nakládání s tímto dokumentem bez vědomí SKF není dovoleno.