

NT 03012

VKMA/C 03140 –
VKMA/C 03141 –
VKMA/C 03259 –
VKMA/C 03316

Citroën / Ford / Peugeot /
Mazda / Suzuki / Volvo

VKMA 03140

VKMC 03140

VKMA 03141

VKMC 03141



VKMA 03259

VKMC 03259



- (4): PEU No. 0194C/Ford
ref No. 303-734
- (8) PEU No. 0194B/Ford
ref No. 303-735
- (9), (10): PEU No. 0194A/Ford
ref No. 303-732

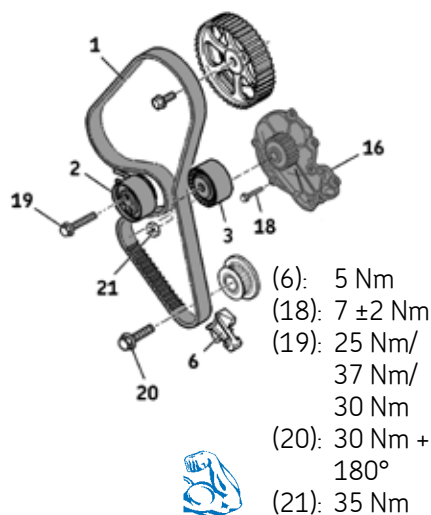

- (6): 5 Nm
- (18): 7 ± 2 Nm
- (19): 25 Nm/
37 Nm/
30 Nm
- (20): 30 Nm +
180°
- (21): 35 Nm



Szétszerelés

- 1) Vegye le az akkumulátorsarut a gyártói előírásoknak megfelelően.
- 2) Rögzítse és készítse fel a gépjárművet a vezérműszíj cseréjéhez a szükséges gyártói előírások alapján.
- 3) Forgassa a motort a megfelelő pozícióba, amíg a lendítőkerék rögzítő tüske (4) illeszhető lesz a motor váltó felőli oldalán (B. ábra).
- 4) Szerelje le a főtengety szíjtárcsát és a felső illetve alsó vezérlés burkolatokat.
- 5) Szerelje le a motorfordulatszám érzékelőt (5) és a szíjvezetőt (6) (C. ábra).

Figyelem: A főtengety tárcsa felülete mágneses, (7) (C. ábra) figyeljen, hogy ne sérüljön. Amennyiben sérül, abban az esetben ki kell cserélni a főtengety tárcsát.

- 6) Helyezze vissza a főtengety szíjtárcsa rögzítő csavarját (20) (A. ábra). Távolítsa el a lendítőkerék rögzítő tüskét (4) (B. ábra).
- 7) Forgassa a főtengety az óramutató járásával megegyező irányba, amíg mind a főtengety (8) (D. ábra) mind a vezérműtengety biztosító tüske (9) (E. ábra) megfelelő pozícióba kerülve illeszhetővé válik. **Az 1.6 HDI/TDCI/DI/D motorok esetében BOSCH befecskendezéssel és az 1.4 HDI/TDCI 16v (DV4TED4) motoroknál: szükséges a magasnyomású pumpabiztosító tüske illesztése (10) (F. ábra).**
- 8) Lazítsa le a szíjfeszítő görgő rögzítő csavarját, (19) lelazítva ezzel a szíjat (1) (A. ábra). Vegye le a szíjat.
- 9) Szerelje le a feszítőgörgőt (2) és a segédgörgőt (3) (A. ábra).
- 10) Szerelje le a vízpumpát (16) (VKMC 03140/03259): Elsőként ellenőrizze a szivárgást, a hűtőfolyadék tisztaságát, amennyiben szükséges tisztítsa a rendszert.

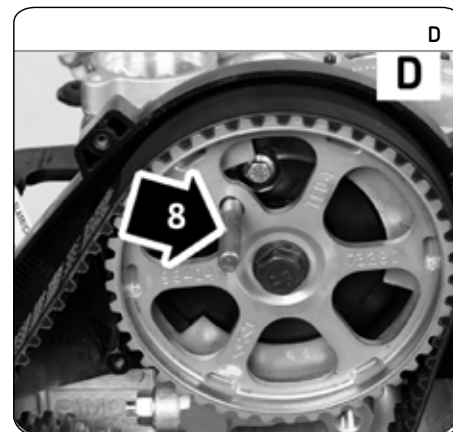

Oldja a rögzítő csavarok kötéseit (18) és szerelje le a vízpumpát (16) (A. ábra).

Összeszerelés

Figyelem! Alaposan tisztítsa meg a görgők illesztési felületeit.

- 11) **Vízpumpa felszerelése:** Illesse helyére az új vízpumpát, (16) majd megfelelő sorrendben húzza meg a rögzítő csavarokat (18) 7 ± 2 Nm nyomatékkal. Ellenőrizze, hogy a vízpumpa akadás illetve szorulásmentesen forog.
- 12) Illesse az új segédgörgőt (3) (A. ábra). Húzza meg a rögzítő csavarját (21) 35 Nm nyomatékkal.

Megjegyzés: Amikor az új feszítőgörgőt (2) illeszti, figyeljen a feszítő alaplapon található villa (11) és a motorblokkon található hengeres kinövesztés (12) helyes illeszkedésére. (G. ábra).

Szereljen Bizalommal

VKN 1005



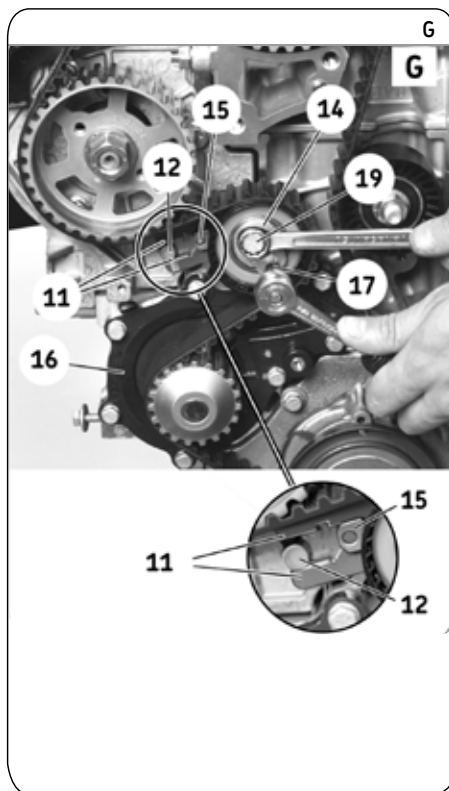

- 13** Helyezze fel az új szíjfeszítő görgőt (2). Távolítsa el a biztosító tuskét (13) a feszítő alaplapból. (H. ábra) majd kézzel húzza meg a rögzítő csavart (19) (A. ábra).
- 14** Helyezze fel az új vezérműszíjat (1) a következő sorrendet alkalmazva: Főtengely szíjtárcsa, segédgörgő (3), vezérműtengely szíjtárcsa, magasnyomású pumpa szíjtárcsa, vízpumpa szíjtárcsa (16) segéd és feszítő görgő (2).
- 15** Feszítse meg a vezérműszíjat a következőképpen (1): használjon megfelelő imbuszkulcsot (17), forgassa az állító alaplapot (14) az óramutató járásával ellentétesen, amíg a mutató túske (15) az alaplapon található kimetszés közepéhez ér (11) (G. ábra).
- 16** Húzza meg a feszítőgörgő rögzítő csavarját (19) (G. ábra) **25 Nm nyomatékkal (37 Nm nyomaték használatos az 1.4 HDI 16v (DV4TED4) motorok esetében illetve 30 Nm nyomaték használatos az 1.6 HDI/TDCI/DI/D Bosch befecskendezővel felszerelt motorok esetében).**
- 17** Távolítsa el a vezérműtengely rögzítő tuskét (8) (D. ábra) és a főtengely tuskét (9) (E. ábra) majd amennyiben alkalmazásra került úgy a magasnyomású pumpabiztosító tuskét (10) (F. ábra)
- 18** Fordítsa körbe a főtengelyt tízszer (10x) majd ezt követően illessze a főtengely rögzítő tuskét (8) (D. ábra) a vezérműtengely tuskét (9) (E. ábra). **Az 1.6 HDI/TDCI/DI/D BOSCH befecskendezővel ellátott és az 1.4 HDI/TDCI**

16v (DV4TED4) motoroknál illessze a magasnyomású pumpa rögzítő tuskéjét is. (10) (F. ábra).

- 19** Amennyiben a rögzítő tuskék nem illeszthetők megfelelően úgy a vezérműszíjat leszerelve a 14-es ponttól kezdve újra kell kezdeni a szíjfeszítési folyamatot.
- 20** Ellenőrizze a feszítőgörgőt (2): a mutató (15) az alaplapon található kimetszés közepéhez kell mutatasson (11) (G. ábra).
- 21** Amennyiben a mutató túske nem a megfelelő pozícióban van, úgy a vezérműszíjat leszerelve a 14-es ponttól kezdve újra kell kezdeni a szíjfeszítési folyamatot.
- 22** Távolítsa el az összes rögzítő tuskét.
- 23** Szerelje vissza motorfordulatszám jeladót (5) és a szíjvezetőt (C. ábra). Húzza meg a szíjvezető rögzítő csavarjait (6) **5 Nm** nyomatékkal.
- 24** Helyezze vissza a vezérműszíj burkolatokat.
- 25** Illessze a lendkerékrögzítő tuskét (4) (B. ábra).
- 26** Helyezze vissza a főtengely szíjtárcsát és húzza meg a rögzítő csavarját (20) **30 Nm** nyomatékkal +180° elfordítással.
- 27** Távolítsa el a lendkerékrögzítő tuskét (4) (B. ábra).
- 28** Szerelje vissza a motortartókat.
- 29** Sorrendben helyezzen vissza minden kapcsolódó alkatrészt.
- 30** Töltse fel a hűtőkört a gyártói utasításnak megfelelő hűtőfolyadékkal. Az összeszerelés ellenőrzése után melegítse fel a motort üzemi hőfokra majd figyelje a folyadékáramlást.

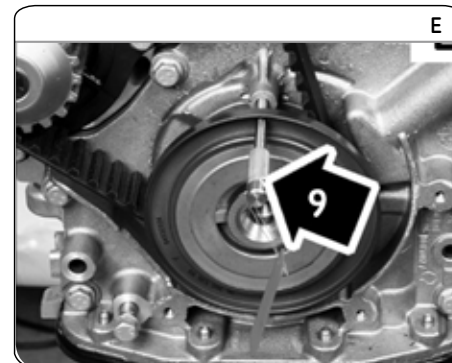

- 31** Ellenőrizze a hűtőkör szivárgás és nyomás mentességét valamint a hűtőfolyadék környezeti hőmérséklet melletti megfelelő szintjét (20°C).

Megjegyzés: Mindig kövesse a gyártói előírásokat. Az SKF készleteket a profi szakszerű szerelésre tervezték, amelyek esetében a megfelelő és minőségi szerszám használata elengedhetetlen. A leírt utasítások csak iránymutatásként használhatóak. Ez a dokumentum az SKF szerzői joga által védett. A dokumentum minden nemű alakítása részleges vagy teljes sokszorosítása az SKF írásbeli hozzájárulása nélkül tilos.

© Az SKF az SKF Csoport bejegyzett védjegye.

© SKF Csoport 2014.

A jelen kiadvány tartalma a kiadó szerzői joga által védett, annak írásos engedélye nélkül sem részben, sem egészben nem reprodukálható. A jelen kiadvány által tartalmazott információ pontosságáért a kiadó minden erőfeszítést megtett, és nem vállal felelősséget semmilyen közvetlen vagy közvetett kárért vagy veszteségért, amely a jelen információ felhasználásából keletkezett. Az anyagi jellegű megtakarítás illetve bevétel növekedés példaként említve SKF vásárlók tapasztalatai alapján készültek, a kiadó felelősséget nem vállal az eredmények jövőbeni megismételhetőségéért.