

NT 03015 VKMA/C 03244

Citroën / Fiat / Peugeot

VKMA 03244

VKMC 03244



A

- (5): CIT. 7014-TJ / PEU. 0153N
- (6): CIT. / PEU. 0188H (Ø 6 mm)
- (7): CIT. / PEU. 0188E (M8x80x125)
- (11): CIT. / PEU. 0188K
- (13): CIT. CTG 105.5 M 4122-T / PEU. SEEM C.Tronic type 1055
- (14): CIT. / PEU. 0188J

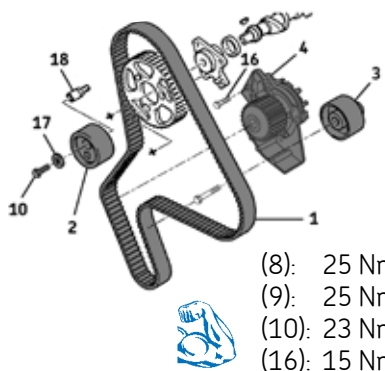

- (8): 25 Nm
- (9): 25 Nm
- (10): 23 Nm
- (16): 15 Nm

D

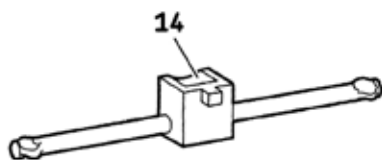

B

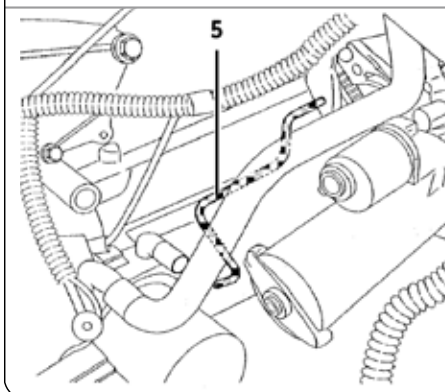

Szűtszerelés

- 1) Vegye le az akkumulátorsarut a gyártói előírásoknak megfelelően.
- 2) Rögzítse és készítse fel a gépjárművet a vezérműszíj cseréjéhez a szükséges gyártói előírások alapján.
- 3) Fordítsa a főtengelyt a motor működési irányának megfelelően, amíg a rögzítő tüske (5) betolható a lendítőkerék furatába. (B. ábra).
- 4) Helyezze be a magasnyomású pumpabiztosító tüskét (6) majd a vezérműtengely biztosító tüskét (7) (C. ábra).
- 5) Lazítsa meg a vezérműtengely bordáskerekének és a magasnyomású pumpa bordáskerekének rögzítő csavarjait (8) és (9) (C. ábra).
- 6) Lazítsa meg a szíjlesztő görgőt (2) rögzítő csavarját (10) (C. ábra).
- 7) Vegye le a vezérműszíjat (1), a szíjlesztő görgőt (2) és a segédgörgőt (3).
- 8) **Szerelje ki a vízpumpát (4) (VKMC 03244):** elsőként ellenőrizze a rendszer tömítettségét, a hűtőfolyadék tisztaságát és tisztítsa

C

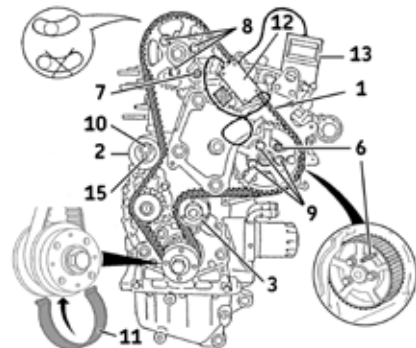

amennyiben szükséges; majd teljesen lazítsa le a vízpumpa rögzítő csavarokat. (16) és távolítsa el a vízpumpát (4) (A. ábra)

Összeszerelés

Figyelem! Alaposan tisztítsa meg a görgők illesztési felületeit.

- 9) **Vízpumpa felszerelése:** Megfelelően illessze a helyére a az új vízpumpát (4) majd rögzítse a vízpumpa csavarokat (16) 20 Nm nyomatékkal. Ellenőrizze, hogy a vízpumpa akadástól szorulásmentesen forog.
- 10) Helyezze fel az új szíjlesztő görgőt (2) és húzza meg kézzel az új alátéttel (17) rendelkező rögzítő csavart (10) (A. ábra). Szerelje fel az új segédgörgőt (3).
- Megjegyzés:** Győződjön meg a feszítőgörgő (2) és a felső pozicionáló tüske (18) megfelelő illeszkedéséről (E. ábra).
- 11) Húzza meg érintőre a vezérműtengely bordáskerek és a magasnyomású pumpa

Szereljen Bizalommal

VKN 1009



SKF

- bordáskerék rögzítő csavarjait (8) és (9) (C. ábra).
- 12) Fordítsa el a vezérműtengely bordáskereket és a magasnyomású pumpa bordáskereket kezdő pozícióba a motor járási irányának (óra mutató járásával megegyező irány) megfelelő irányban.
 - 13) Helyezze fel az új vezérműszíjat (1) a főtengely bordáskerékre és szíjrögzítővel (11) rögzítse azt (C. ábra).
 - 14) Folytassa a vezérműszíj felhelyezését (1) a következő sorrendet alkalmazva: segédgörgő (3), magasnyomású befecskendező pumpa bordáskerék, vezérműtengely bordáskerék, vízpumpa bordáskerék és szíj feszítő görgő (2).

Megjegyzés: A szíj felhelyezése során a vezérműtengely bordáskerék és a magasnyomású pumpa bordáskerék az óramutató járásával ellentétes irányban elfordítható elősegítve ezzel a megfelelő felhelyezést. A bordáskerek elmozdulásának mértéke nem haladhatja meg a félfognyit eltérés okozta szögelfordulást.

- 15) Illesse fel a szíj feszesség mérő (13) mérőfejet (12) a vezérműszíj (1) vezérműtengely bordáskerék és magasnyomású pumpa bordáskerék közé eső szakaszra (C. ábra).
- 16) Feszítse meg a vezérműszíjat, illesse a feszítő szerszámot (14) (D. ábra) a négyzet furatba (15) és fordítsa a szíj feszítőt (2) az óramutató járásával ellentétes irányba, amíg a szíj feszesség mérő műszeren a 106 SEEM érték megjelenik (13) (C. ábra).
- 17) Ellenőrizze, hogy a vezérműtengely és a magasnyomású pumpa bordáskerekén található elfordulást biztosító kimetszés nincs véghelyzeti felütközött állapotban.
- 18) Húzza meg a szíj feszítő görgő (2) rögzítő csavarját (10) 23 Nm nyomatékkal, majd húzza meg a vezérműtengely és a magasnyomású pumpa bordáskerekén található rögzítő csavarokat (8) és (9) 25 Nm nyomatékkal. (C. ábra).
- 19) Távolítsa el a szíj feszesség mérő mérőfejet (12) (C. ábra).
- 20) Távolítsa el a szíjrögzítőt (11) (C. ábra) és minden rögzítő tüskét.
- 21) Fordítsa körbe a főtengelyt nyolcszor (8x) a motor működésének megfelelő irányban, amíg a rögzítő tüskék (5),(6) és (7) megfelelően helyreilleszthetők (B. és C. ábra).
- 22) Lazítsa meg a vezérműtengely bordáskerék és a magasnyomású pumpa bordáskerék rögzítő csavarjait (8) és (9) valamint a szíj feszítő görgő rögzítő csavarját (2) (C. ábra).
- 23) Húzza meg érintőre a vezérműtengely szíjtárcsa és a magasnyomású pumpa bordáskerék rögzítő csavarjait (8) és (9) (C. ábra).
- 24) Helyezze fel a vezérműszíjra (1) a szíj feszesség mérő mérőfejet (12) (C. ábra).
- 25) Illesse a feszítő szerszámot (14) (D. ábra) a négyzet furatba (15) és fordítsa a szíj feszítőt (2) az óramutató járásával ellentétes irányba, amíg a szíj feszesség mérő műszeren a 42 SEEM érték megjelenik (13) (C. ábra).
- 26) Ismétlje meg a 18). lépést.
- 27) Távolítsa el a szíj feszesség mérő mérőfejet (12), majd helyezze vissza és ellenőrizze, hogy a szíj feszesség értéke 38 és 46 SEEM között van. (C. ábra).
- 28) Amennyiben a szíj feszesség értéke nem 38 és 46 SEEM közötti érték abban az esetben meg kell ismétlni a szíj feszítési folyamatot a 15). lépéstől.
- 29) Távolítsa el a szíj feszesség mérő mérőfejet (12) (C. ábra).
- 30) Távolítsa el a vezérlés rögzítő (5), (6), és (7) tüskéket (B. és C. ábra).
- 31) Fordítsa körbe a főtengelyt kétször (2x) a motor működésének megfelelő irányban, amíg a rögzítő tüskék (5),(6) és (7) megfelelően helyreilleszthetők (B. és C. ábra).
- 32) Távolítsa el a vezérlés rögzítő (5), (6), és (7) tüskéket (B. és C. ábra).
- 33) Gyártói előírás szerint sorban helyezze vissza a burkolatokat és a maradék alkatrészeket.
- 34) Töltse fel a hűtőkört a gyártói utasításnak megfelelő hűtőfolyadékkal.
- 35) Ellenőrizze a hűtőkör szivárgás és nyomás mentességét, valamint a hűtőfolyadék környezeti hőmérséklet melletti megfelelő szintjét (20°C).

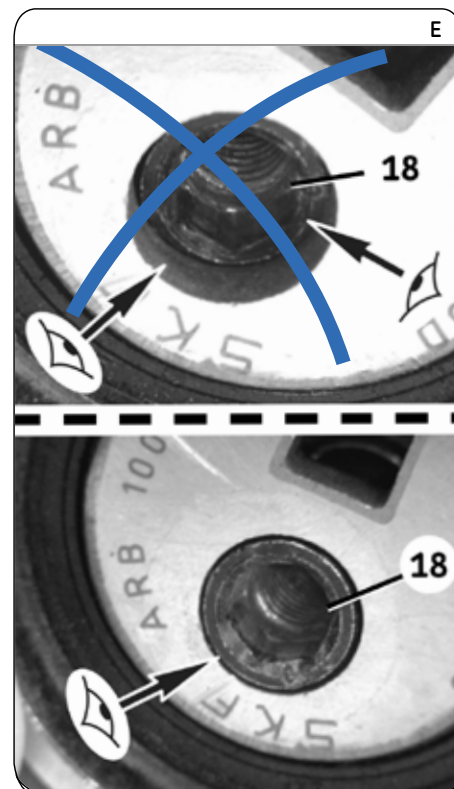

Megjegyzés: Mindig kövesse a gyártói előírásokat. Az SKF készleteket a profi szakszerű szerelésre tervezték, amelyek esetében a megfelelő és minőségi szerszám használata elengedhetetlen. A leírt utasítások csak iránymutatásként használhatóak. Ez a dokumentum az SKF szerző joga által védett. A dokumentum minden nemű alakítása részleges vagy teljes sokszorosítása az SKF írásbeli hozzájárulása nélkül tilos.