

VKMA 04108

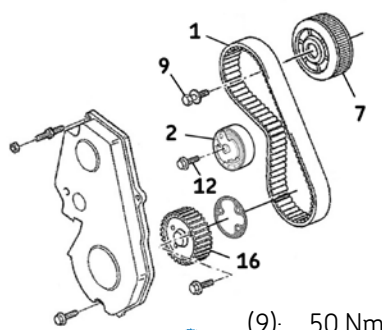

**A**

 (4): Ford 21-104 (No. 303-193)  
(5): Ford 21-168 (No. 303-393)  
(6): Ford 21-162B (303-376)  
(8): Ford 15-030A (205-072)  
(10): Ford 21-229 (303-651)



(9): 50 Nm  
(12): 50 Nm  
(15): 24 Nm



**B**

**B1**

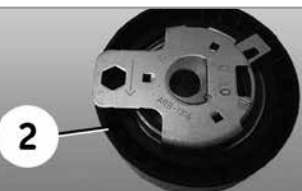

**B2**



**C**

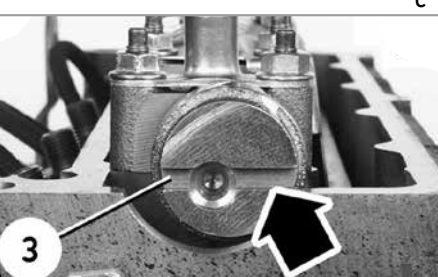

### SZÉTSZERELÉS

- 1) Vegye le az akkumulátorsarut a gyártói előírásoknak megfelelően.
- 2) Rögzítse és készítse fel a gépjárművet a vezérműszíj cseréjéhez a szükséges gyártói előírások alapján.
- 3) Állítsa a motort az egyes henger felső holtponthelyzetébe (FHP). Ellenőrizze, hogy a vezérműtengely kimetszése (3) párhuzamos a hengerfej tetővel (C. ábra).
- 4) Szerelje ki a motorblokk oldalán található biztosító nyílászáró csavart (15) és helyezze be a rögzítő tüskét (4) a motorblokkba (D. ábra).
- 5) Forgassa az óramutató járásával megegyező irányba a főtengelet, amíg megakad a rögzítő tüskében (4) (D. ábra).
- 6) Rögzítse a lendkeréket a lendkerékrogzító szerszám segítségével (5) (E. ábra).
- 7) Rögzítse a vezérműtengelyt a vezérműtengely rögzítő segítségével (6) (F. ábra).
- 8) Lazítsa le a szíj feszítő görgő rögzítő anyát (12) majd imbuszkulcs segítségével fordítsa a szíj feszítőt az óramutató járásával megegyezően (I. ábra), lelazítva ezzel a vezérműszíjat (1). Szerelje le a vezérműszíjat (1).
- 9) Szerelje le a szíj feszítő görgőt (2).

### Szerelje le a vezérműtengely bordáskereket.

**Megjegyzés:** a most következő lépés a nem "AC" jelöléssel ellátott vezérműtengely bordáskerek (7) esetében (B2. ábra) értendő. Amennyiben a vezérműtengely "AC" jelöléssel ellátott, abban az esetben a szerelési folyamat a 10). lépéstől folytatandó.

- rögzítő szerszám (8) segítségével rögzítse a vezérműtengely bordáskereket (7), majd lazítsa le a bordáskerek rögzítő csavart (9) (G. ábra);
  - lehúzó szerszám (10) segítségével szerelje le a nem "AC" jelöléssel ellátott vezérműtengely bordáskereket (H. ábra).
- 10) Rögzítő szerszám (8) segítségével rögzítse a vezérműtengely bordáskereket (7) majd lazítsa le a bordáskerek rögzítő csavart (9) (G. ábra).

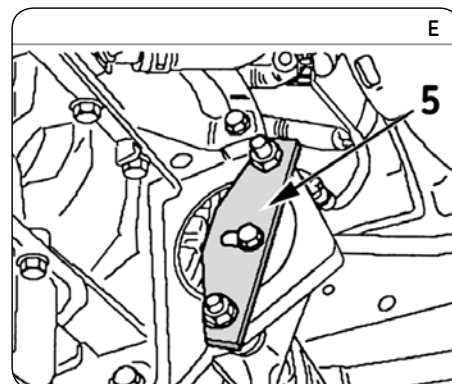
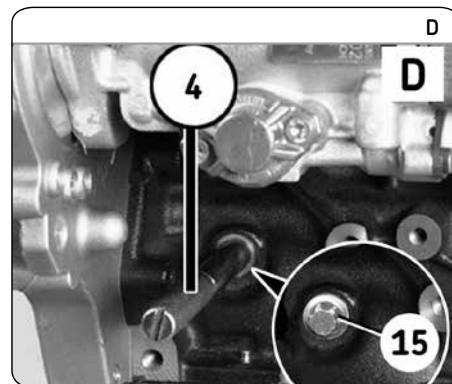

- 11) Lehúzó szerszám (10) segítségével oldja a kapcsolatot vezérműtengely és a bordáskerek között (10) (H. ábra).
- 12) Ellenőrizze, hogy a vezérműtengely bordáskerek szabadon elfordul a vezérműtengelyhez képest.

### ÖSSZESZERELÉS

**Figyelem!** Alaposan tisztítsa meg a görgők illesztési felületeit

### Szerelje fel a vezérműtengely bordáskereket.

**Megjegyzés:** a most következő szerelés végrehajtandó (nem "AC" jelöléssel ellátott vezérműtengely bordáskerek), amennyiben

### Szereljen bizalommal

VKN 1006



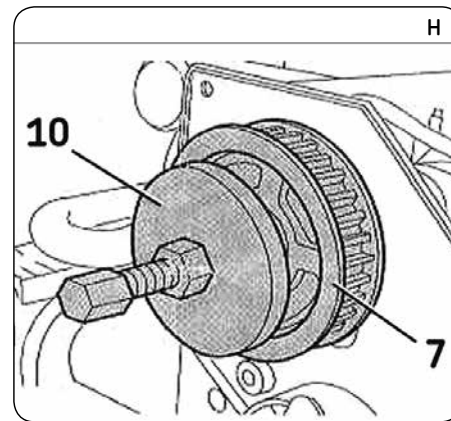
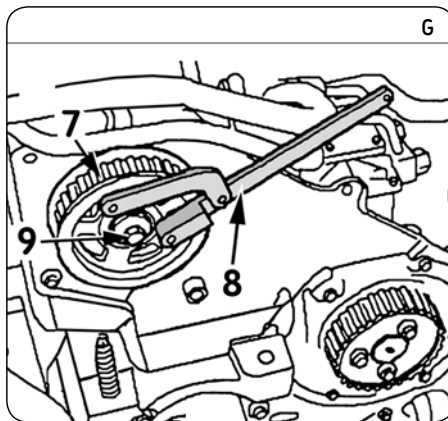
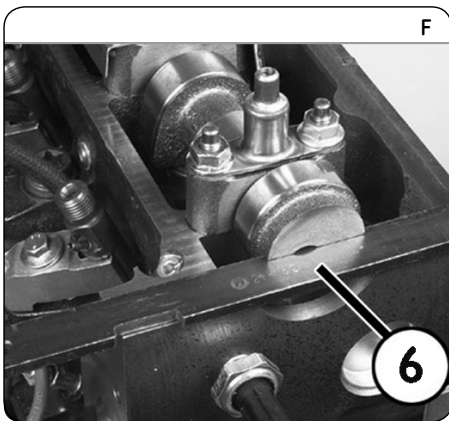

előzőleg a kerék leszerelésre került (7). Amennyiben a vezérműtengely "AC" jelöléssel ellátott, abban az esetben a szerelési folyamat a 13). lépéstől folytatandó:

- szerelje fel az új vezérműtengely bordáskereket ("AC" jelöléssel ellátott (2B. ábra));
- lazán húzza meg a vezérműtengely bordáskerék rögzítő csavart (9) (G. ábra);
- ellenőrizze, hogy a gyengén lehúzott vezérműtengely bordáskerék el tud fordulni a vezérműtengelyhez képest.

- 13) Ellenőrizze, hogy a vezérlés rögzítő számszámok (4) (D. ábra), (5) (E. ábra) és (6) (F. ábra) megfelelően a helyükön vannak.

- 14) Szerelje fel az új szíjfértető görgőt (2).

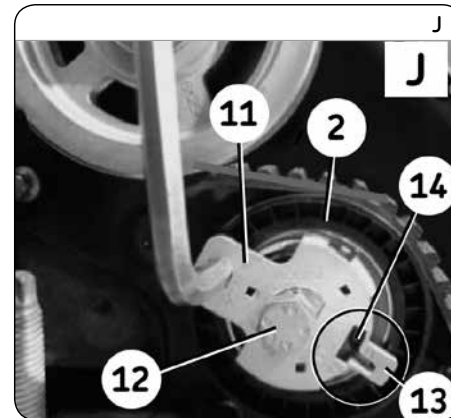
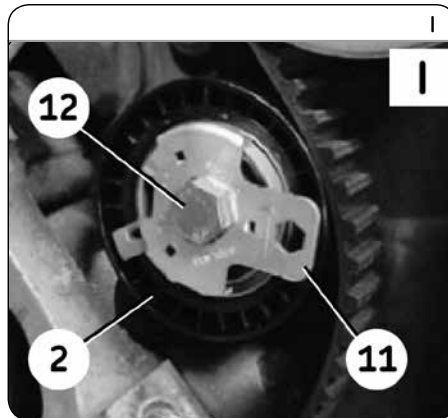

**Megjegyzés:** szerelje fel az új automata szíjfértető görgőt (B1. ábra).

- 15) Használjon imbuszkulcsot a megfelelő szíjfértető beállításához (11) és állítsa a szíjfértető görgő állító lapját "3 óra" pozícióba (I. ábra), majd lazán húzza meg a szíjfértető görgő rögzítő csavarját (12).
- 16) Szerelje fel az új vezérműszíjat (1) az adagoló pumpa bordáskerekénél kezdve.
- 17) Feszítse meg a vezérműszíjat (1): imbuszkulcs segítségével fordítsa a szíjfértető görgő állító lapját az óramutató járásával ellentétes irányba, amíg a mutató (13) az alaplapon található kimetszés (14) középvonalába kerül (J. ábra).
- 18) Húzza meg a szíjfértető görgő (2) rögzítő csavarját (12) 50 Nm nyomatékkal (I. ábra).
- 19) Rögzítő számszám (8) segítségével rögzítse a vezérműtengely bordáskereket (7) és húzza meg vezérműtengely bordáskerék rögzítő csavarját (9) 50 Nm nyomatékkal (G. ábra).
- 20) Távolítsa el az összes vezérlés rögzítő számszámot.
- 21) Forgassa a főtengelyt az óramutató járásával megegyezően hatszor (6x) és állítsa a motort az egyes henger felső holtponthoz (FHP). Helyezze be a rögzítő tüskét (4) a

motorblokkba (D. ábra). Forgassa az óramutató járásával megegyező irányba a főtengelyt, amíg megakad a rögzítő tüskében (4) (D. ábra).

- 22) Illessze a lendkerék-rögzítő számszámot (5) (E. ábra).
- 23) Ellenőrizze, amennyiben a vezérlés jelölések nem a megfelelő pozícióban vannak (I. ábra), illetve a vezérműtengely rögzítő tüske (6) (F. ábra) nem illeszhető megfelelően (3) (C. ábra) abban az esetben szerelje le a vezérműszíjat és ismételje meg a szerelési folyamatot a 16). ponttól kezdődően.
- 24) Távolítsa el az összes vezérlés rögzítő számszámot. Szerelje vissza a biztosító nyílászáró csavart (15) és húzza meg 24 Nm nyomatékkal.
- 25) Szerelje vissza a szelepfedeleket.
- 26) Ford Focus esetében: amennyiben szükséges, tartson 0,5 mm hézagot a külső vezérmű burkolat (16) alsó részénél (K. ábra).
- 27) Szerelje vissza a köztetes alkatrészeket a gyártói előírásnak megfelelően.

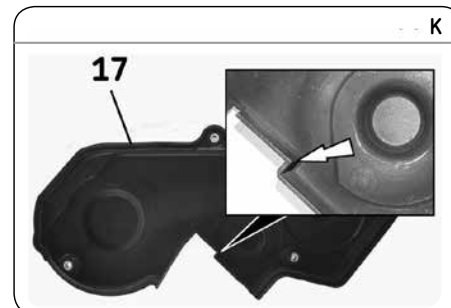

**Megjegyzés:** mindig kövesse a gyártói előírásokat. Az SKF készleteket a profi szakszerű szerelésre tervezték, amelyek esetében a megfelelő és minőségi szerszám használata elengedhetetlen. A leírt utasítások csak iránymutatásként használhatóak. Ez a dokumentum minden nemű alakítása részleges vagy teljes sokszorosítása az SKF írásbeli hozzájárulása nélkül tilos.