

NT 06015

VKMA /VKMC 06127
VKMA /VKMC 06129

Nissan / Renault

VKMA 06127

VKMC 06127

VKMA 06129

VKMC 06129



A



(14) : Mot. 1543
(17) : Mot. 1505
(18) : Mot. 1054

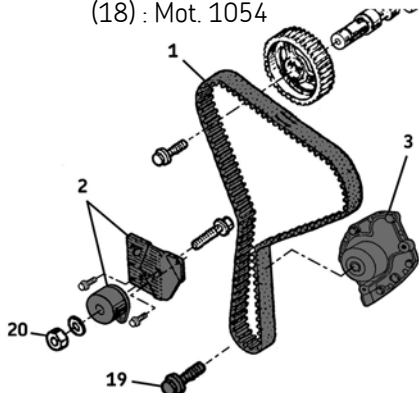

(3) : 13 Nm
(19) : 20 Nm + 115°
(Trafic/Vivaro)
40 Nm + 110°
(Scénic II/Mégane II/
Espace)
(20) : 45 Nm

Szétszerelés

- 1) Vegye le az akkumulátorsarut a gyártói előírásoknak megfelelően.
- 2) Rögzítse és készítse fel a gépjárművet a vezérműszijsz cseréhez a szükséges gyártói előírások alapján.
- 3) Vegye ki a motorblokk oldalán található zárókupakot (4) (B. ábra).
- 4) Forgassa a főtengelyt az óramutató járásával megegyező irányba, amíg a vezérműtengely bordáskerekén található jelölés (5) az alaplapon lévő ablak (6) közepéhez nem ér. Helyezze fel a felső holtponthoz (FHP) rögzítő szerszámot (18) miután a vezérműtengely bordáskerek jelölése (5) az alaplapon lévő ablak (6) közepénél áll. (C. ábra).
- 5) Szerelje le a hosszbordás szíjat, a hosszbordás feszítő és segédgörgőket.
- 6) Szerelje le a főtengely a főtengely szíjtárcsa rögzítő csavarját (19) (A. ábra) majd rögzített lendkerék mellett húzza le a főtengely szíjtárcsát.
- 7) Szerelje le a vezérmű burkolatokat.

Megjegyzés: tegyen egy jelölést az alsó burkolatra, egy pozícióban a bordáskerek jelöléssel egyező pozícióban.

- 8) Lazítsa meg a vezérműszijszát a szíjfeszítő görgő rögzítő anyá (20) oldásával. (A. ábra).
- 9) Szerelje le a szíjat (1) és a szíjfeszítő görgőt (2) (A. ábra).
- 10) **Elsőként ellenőrizze a hűtőrendszer tömítettségét**, a hűtőfolyadék tisztaságát és tisztítsa amennyiben szükséges; majd távolítsa el a vízpumpát (5) (A. ábra).

Összeszerelés

Figyelem! Alaposan tisztítsa meg a görgők illesztési felületeit.

- 11) **Megfelelően illesse helyére az új vízpumpát (3)** majd rögzítse a vízpumpa csavarokat 13 Nm nyomatékkal. Ellenőrizze, hogy a vízpumpa akadás illetve szorulásmentesen forog.
- 12) Ellenőrizze, hogy a főtengely a felső holtponthoz (FHP) helyzetében megfelelő rögzített pozícióban áll. (Ellenőrizze, hogy a rögzítő szerszám a helyén van).
- 13) Illesse fel az új vezérműszijsz feszítő görgőt (2). Figyeljen, hogy a szíjfeszítő görgő alaplapján található furat (7) megfelelően illeszkedik a motorblokkon elhelyezkedő pozícionáló kinövesztéssel (8) (D. ábra).

B

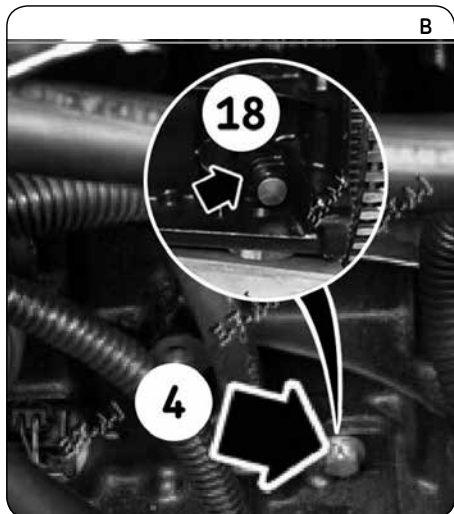

C

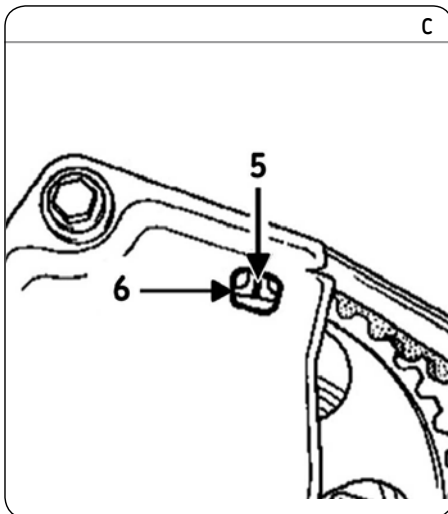

D

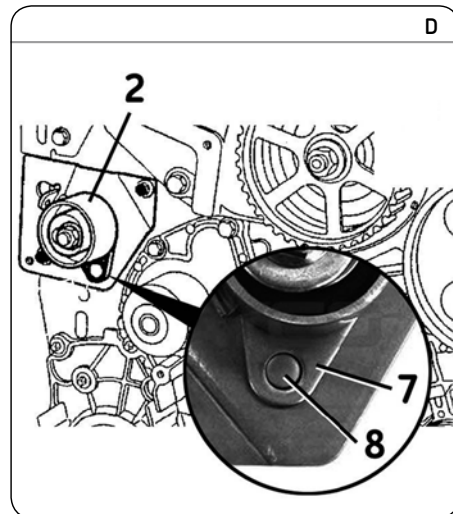

Szereljen Bizalommal

VKN 1008



SKF

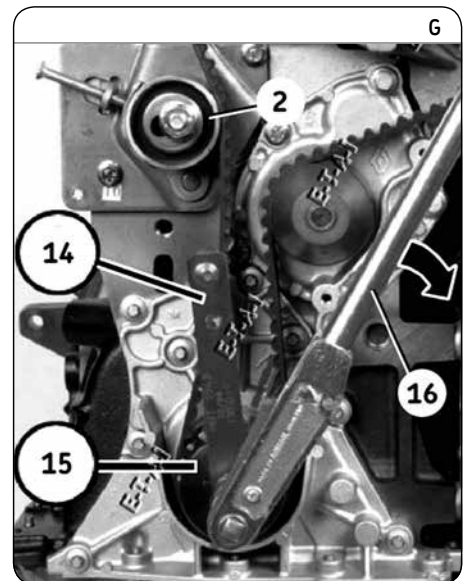
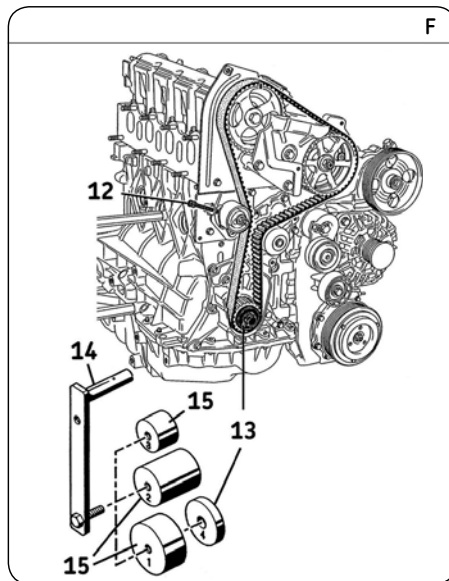
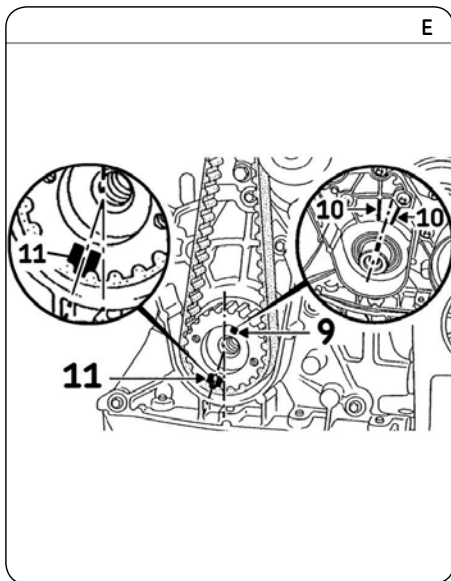

- 14) Ellenőrizze, hogy a főtengelyen található bordáskerék horony (9) egy vonalban van a motorblokkon lévő két bordával (10). Ebben a helyzetben, a főtengely bordáskerék jel (11) egy fognyi eltérésben kell, hogy legyen bal oldali irányban a függőleges síkhoz viszonyítva (E. ábra).
- 15) Helyezze fel az új vezérműszíjat (1) a beállított főtengely és a vezérműtengely pontos helyzete mellett.
- 16) Állítsa a szíj feszítő görgőt az állítócsavar (12) segítségével a vezérműszíjat (1) érintő pozícióba (F. ábra).
- 17) Vegye ki a felső holtpont (FHP) rögzítő szerszámot (18) (B. ábra).
- 18) **A készletben található szíj feszítő alátétet használva (13)** illessze fel a főtengely szíjtárcsa rögzítő csavart (19). Ha a készlet nem tartalmaz alátétet, használjon új alátétet melyet a szíj feszítő szerszám készlet (13/14/15) tartalmaz. (F. ábra).
- 19) Illessze a feszítőszerszámot (14) (15) a főtengely szíjtárcsa rögzítő csavarjához. (G. ábra).
- 20) A szíj feszítő szerszámmal (14) feszítse meg a vezérműszíjat a főtengely és a szíj feszítő görgő (2) közötti szakaszon és nyomatékulcs (16) segítségével forgassa a szerszámot 11 Nm nyomatékkal (G. ábra).
- 21) Helyezze a szenzort a szíj feszítő görgőhöz (17). A szenzor helyes beállításához kövesse a szíj feszesség mérő gyártói használati utasításait (H. ábra).
- 22) A szíj feszesség állító csavar (12) elfordításával állítsa be a helyes szíj feszességet.

A mérőműszeren a helyes szíj feszességhez tartozó érték 95 Hz (H. ábra).

- 23) Rögzítse a szíj feszítő görgő rögzítő anyát (20) 10 Nm nyomatékkal. Szerelje le a szíj feszesség mérőműszert (17) majd négyszer (4x) forgassa körbe a főtengelyt.
- 24) Helyezze fel a felső holtponti (FHP) rögzítő szerszámot (18) (B. ábra).

Megjegyzés: Mielőtt a vezérműtengely a felső holtponti jelhez érne fél foggal a felső holtponti helyzet előtt; helyezze a rögzítő szerszámot a furatba megkönnyítve ezzel a beillesztést.

- 25) Távolítsa el a felső holtponti rögzítő szerszámot.
- 26) A szíj feszítő szerszámmal (14) feszítse meg a vezérműszíjat a főtengely és a szíj feszítő görgő (2) közötti szakaszon és nyomatékulcs (16) segítségével 11 Nm nyomatékkal állítsa be az előfeszítést (G. ábra).
- 27) Helyezze a szenzort a szíj feszítő görgőhöz (17) (H. ábra).
- 28) Ellenőrizze, hogy a szíj feszesség mérő műszeren az érték: 90 ± 3 Hz. Amennyiben nem megfelelő, úgy a szíj feszítő görgő állítócsavar segítségével (12) módosítsa a helyes értékre (H. ábra).
- 29) Húzza meg a szíj feszítő (2) rögzítő anyát (20) 45 Nm nyomatékkal.
- 30) Szerelje vissza a köztes alkatrészeket a gyártói előírásnak megfelelően.
- 31) Töltse fel a hűtőkört a gyártói utasításnak megfelelő hűtőfolyadékkal.
- 32) Ellenőrizze a hűtőkör szivárgás és nyomás mentességét, valamint a hűtőfolyadék környezeti hőmérséklet melletti megfelelő szintjét (20°C).

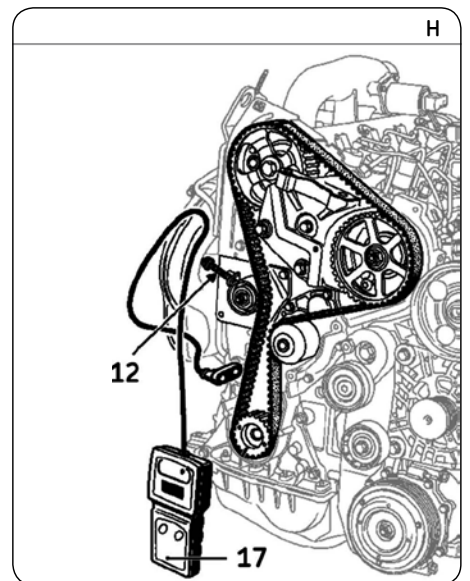

Megjegyzés: Mindig kövesse a gyártói előírásokat. Az SKF készleteket a profi szakemberű szerelésre tervezték, amelyek esetében a megfelelő és minőségi szerszám használata elengedhetetlen. A leírt utasítások csak iránymutatásként használhatóak. Ez a dokumentum minden nemű alakítása részleges vagy teljes sokszorosítása az SKF írásbeli hozzájárulása nélkül tilos.