

NT 06017 VKMA 06002 – VKMC 06002

Dacia / Nissan / Renault

VKMA 06002

VKMC 06002

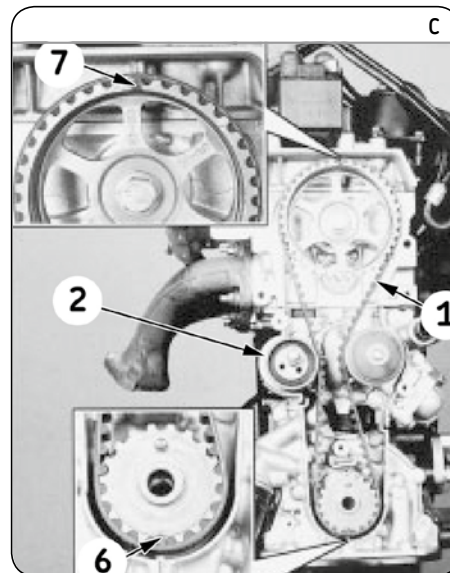
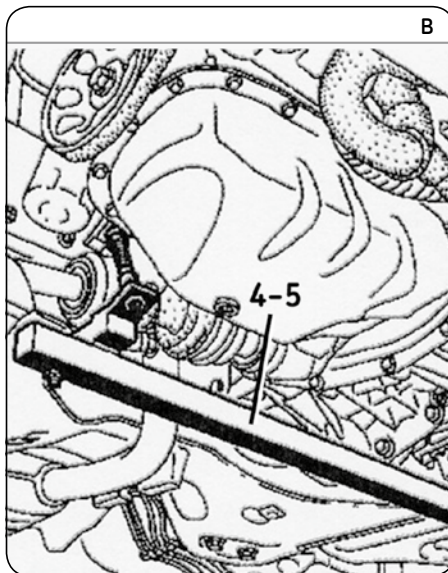
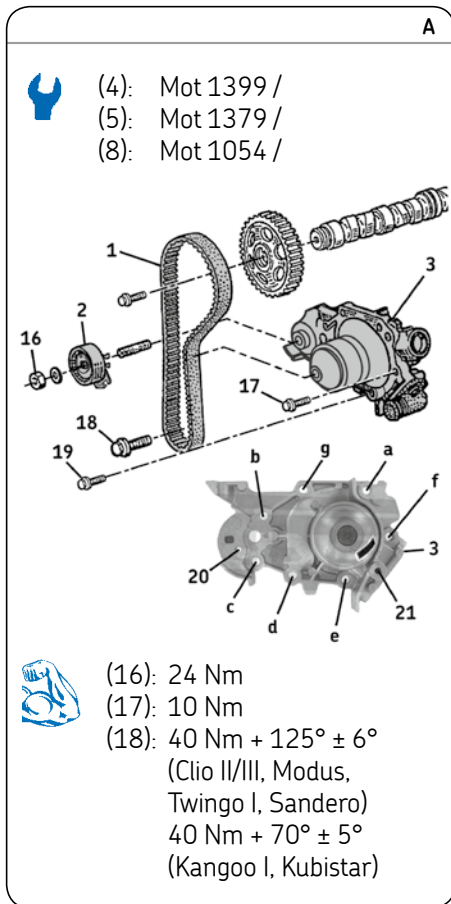

Szét szerelés

- 1) Vegye le az akkumulátorsarut a gyártói előírásoknak megfelelően.
- 2) Rögzítse és készítse fel a gépjárművet a vezérműszíj cseréhez a szükséges gyártói előírások alapján.
- 3) Helyezze fel a motor tartót (4) a Twingo, (5) a Clio II és Kangoo típusoknál (B. ábra).
- 4) Szerelje le a hosszbordás szíjat, a főtenge ly szíjtárcsát, a jobb oldali motortartó bakot és a vezérmű burkolatokat.
- 5) Állítsa a motort az egyes henger felső holtpon ti helyzetébe (FHP) úgy, hogy a főtenge ly bordáskeréken (6) valamint vezérműtenge ly bordáskeréken (7) található jelölések egy vonalban legyenek a motoron található jelölésekkel (C. ábra).
- 6) Illessze a rögzítő tüskét (8) a lendkerék furatába (D. ábra).
- 7) Lazítsa le a szíj feszítő görgő rögzítő csavarját (16) (A. ábra).
- 8) Lazítsa le és szerelje ki a vezérműszíjat (1) (A. ábra).
- 9) Szerelje le a szíj feszítő görgőt (2).
- 10) **Szerelje ki a vízpumpát (VKMC 06002):** elsőként ellenőrizze a rendszer tömítettségét,

a hűtőfolyadék tisztaságát és tisztítsa amennyiben szükséges; majd teljesen lazítsa le a vízpumpa rögzítő csavarokat (17) és távolítsa el a vízpumpát (3) (A. ábra).

Összeszerelés

Figyelem! Alaposan tisztítsa meg a görgők illesztési felületeit.

11) Vízpumpa felszerelése:

- használja a két új rögzítő csavart (19) és csavarja be a vízpumpán (3) található furatokba (20) (21) (A. ábra).
- illessze fel az új vízpumpát (3) és a meghúzási sorrendet követve rögzítse a hét rögzítő csavart (17) 10 Nm nyomatékkal. Ellenőrizze, hogy a vízpumpa akadás- illetve szorulásmentesen forog.

- 12) Szerelje fel az új szíj feszítő görgőt (2).

Megjegyzés: a szíj feszítő illesztésekor ellenőrizze a következőket:

- A szíj feszítő görgő alaplapján található pozícionáló tüske (9) megfelelően kell, hogy illeszkedjen a motorblokkon található bordával (10) (E. ábra).

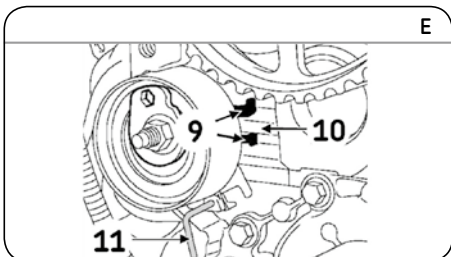
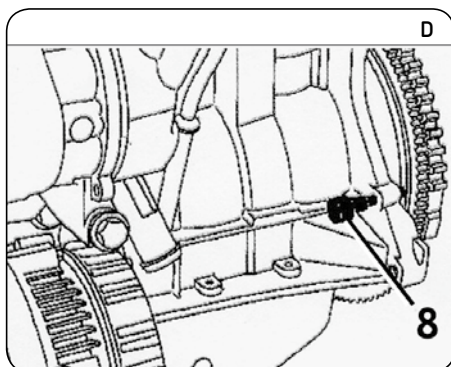

Szereljen Bizalommal



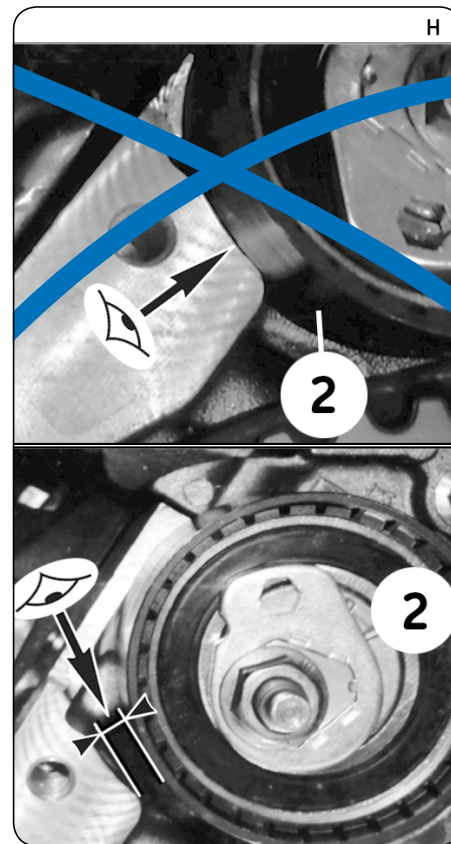
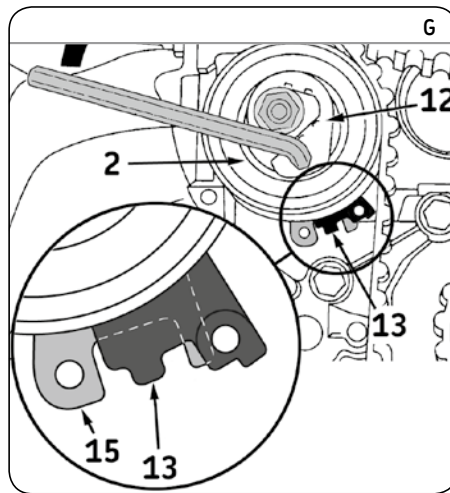
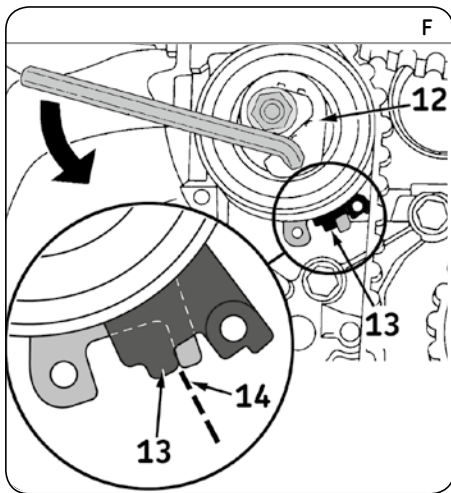

-A rögzítő tűske meglétét (11) (a rögzítő tűske csak az új vezérműszíj felhelyezése után távolítható el) (E. ábra).

- 13) Ellenőrizze a vezérlés jelöléseinek (6) (7) megfelelő helyzetét (C. ábra). Ellenőrizze, hogy a lendkerék rögzítő tűske (8) megfelelően illeszthető (D. ábra).
- 14) Helyezze vissza a főtengely szíjtárcsa rögzítő csavart (18) és az alátétet, majd húzza meg 15 Nm nyomatékkal.

Megjegyzés: használja az új főtengely szíjtárcsa rögzítő csavart.

- 15) Helyezze fel az új vezérmű szíjat (1) úgy, hogy a vezérlés jelölései (6) (7) a főtengelyen illetve a vezérmű tengelyen is megfelelő pozícióban legyenek (C. ábra).
- 16) Távolítsa el a lendkerékrögzítő tűskét (8) (D. ábra), majd a szíjfeszítő rögzítő tűskét (11) (E. ábra).
- 17) 6 mm-es imbuszkulcs segítségével forgassa a szíjfeszítő görgő állító alaplapját (12) az óramutató járásával ellentétes irányba, amíg a szíjfeszesség mutató (13) el nem éri a maximális szíjfeszítési állapotot (14) (F. ábra).
- 18) Húzza meg a szíjfeszítő görgő rögzítő csavarját (16) 24 Nm nyomatékkal (A. ábra).

Megjegyzés: győződjön meg róla, hogy a szíjfeszítő görgő nem érintkezik a motorblokkal (H. ábra).

- 19) Forgassa körbe a főtengelyt hatszor (6x) és állítsa felső holtpontra (FHP) helyzetbe.

- 20) Ellenőrizze a vezérlés jelölések (6) (7) pozícióját (C. ábra). Helyezze be a lendkerékrögzítő tűskét (8) (D. ábra).
- 21) Lazítsa le a szíjfeszítő görgő rögzítő csavarját (16) és csavarja ki maximum két fordulattal, úgy hogy közben az imbuszkulcs segítségével tartsa pozícióban az állító alaplapot. Ezt követően az óramutató járásával megegyező irányba forgassa az állító alaplapot (12), amíg a mutató tűske (13) a megfelelő szíjfeszességet jelző, az alaplap kimetszésének középvonalába ér (15) (G. ábra).
- 22) Húzza meg a szíjfeszítő görgő rögzítő csavarját (16) 24 Nm nyomatékkal (A. ábra).
- 23) Távolítsa el a lendkerékrögzítő tűskét (8) (D. ábra).
- 24) Forgassa körbe a főtengelyt kétszer (2x), majd ismét állítsa a motort a felső holtpontra (FHP).
- 25) Ellenőrizze a vezérlés jelölések (6) (7) pozícióját (C. ábra). Helyezze be a lendkerékrögzítő tűskét (8) (D. ábra).
- 26) Ellenőrizze a vezérműszíj feszítő beállítását: a mutató (13) egy vonalban kell, hogy álljon az alaplapon található kimetszés középvonalával (15) (G. ábra).
- 27) Amennyiben a vezérmű jelölései nincsenek megfelelő pozícióban, úgy szerelje le az új vezérműszíjat és ismételje meg a szerelési folyamatot a 12) ponttól kezdődően.

Megjegyzés: valamint szerelje le a szíjfeszítő görgőt (2). Győződjön meg róla hogy a szíjfeszítő

- rögzítő tűske (11) megfelelően illeszkedik az alaplap és a feszítőrész furatába (E. ábra).
- 28) Szerelje ki a lendkerékrögzítő tűskét (8) (D. ábra).
- 29) Szerelje ki a főtengely szíjtárcsa rögzítő csavart (18) és szerelje fel a vezérlés burkolatokat. Illessze a helyére a főtengely szíjtárcsát és húzza meg a főtengely szíjtárcsa rögzítő csavart (18) 40 Nm + 125° ± 6° (Clio II/III, Modus, Twingo I, Sanderó) vagy 40 Nm + 70° ± 5° (Kangoo I, Kubistar) nyomatékkal (A. ábra).
- 30) Szerelje vissza a köztetes alkatrészeket a gyártói előírásnak megfelelően.
- 31) Töltse fel a hűtőkört a gyártói utasításnak megfelelő hűtőfolyadékkal.
- 32) Ellenőrizze a hűtőkör szivárgás- és nyomásmentességét, valamint a hűtőfolyadék környezeti hőmérséklet melletti megfelelő szintjét (20°C).

Megjegyzés: mindig kövesse a gyártói előírásokat. Az SKF készleteket a profi szakszerű szerelésre tervezték, amelyek esetében a megfelelő és minőségi szerszám használata elengedhetetlen. A leírt utasítások csak iránymutásként használhatóak. Ez a dokumentum az SKF szerző joga által védett. A dokumentum minden nemű alakítása részleges vagy teljes sokszorosítása az SKF írásbeli hozzájárulása nélkül tilos.