

NT 06017 VKMA 06002 – VKMC 06002

Dacia / Nissan / Renault

VKMA 06002

VKMC 06002

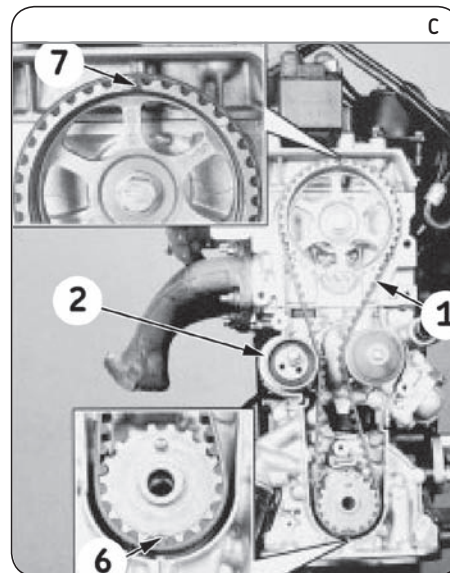
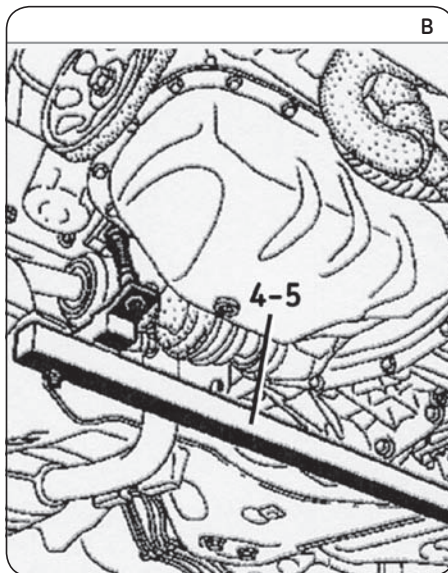
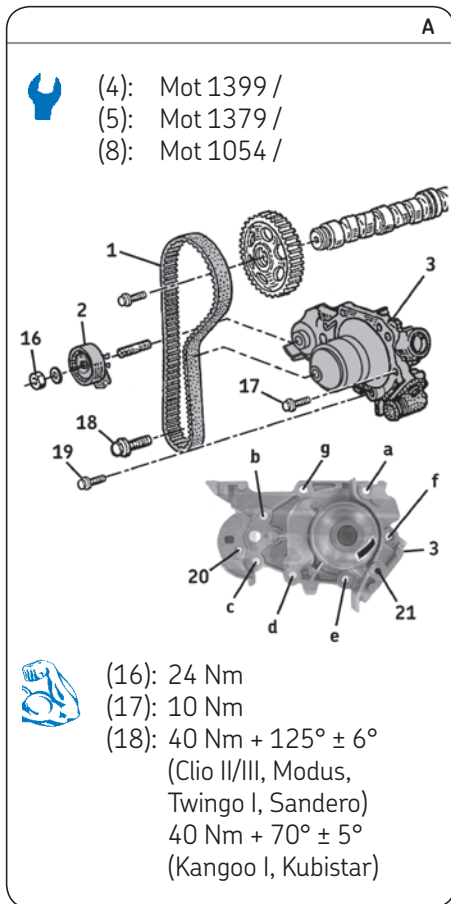

Uitbouw

- 1) Maak de accu los volgens de voorschriften van de autofabrikant.
- 2) Tref voorbereidingen voor het vervangen van de distributieriem zoals omschreven door de autofabrikant.
- 3) Plaats het motorondersteuningsgereedschap: **(4)** voor Twingo, **(5)** voor Clio II en Kangoo (**Fig. B**).
- 4) Bouw de hulpaandrijfriem(en), de krukaspoelie, de bovenste rechter motorsteun en de distributiecarter uit.
- 5) Draai de motor tot aan het BDP: Lijn de merktekens **(6)** van het krukstandwiel en **(7)** van het nokkenastandwiel uit met de vaste merktekens (**Fig. C**).
- 6) Steek de BDP-afstelpen **(8)** in het vliegwiel (**Fig. D**).
- 7) Draai de bevestigingsmoer van de spanrol **(2)** los (**Fig. A**).
- 8) Maak de distributieriem **(1)** los en verwijder deze (**Fig. A**).
- 9) Verwijder de spanrol **(2)**.

- 10) Het verwijderen van de waterpomp.

(VKMC 06002) Start met het aftappen van het koelsysteem en reinig het systeem indien noodzakelijk. Draai hierna de waterpompbouten **(17)** volledig los en verwijder de waterpomp.**(3)**

Monteren

Let op: Maak de steunvlakken van de spanrol van tevoren grondig schoon.

- 11) **Montage van de waterpomp:** Monteer de nieuwe waterpomp **(3)**, zet de Waterpomp-bouten in de juiste volgorde vast met **10 Nm**, controleer vervolgens of de waterpomp soepel draait en geen zware punten heeft.
- 12) Monteer de nieuwe spanrol **(2)**.

Opmerking: Controleer bij de montage van de nieuwe spanrol **(2)**, of:

- de stelhaken **(9)** van de plaat van de rol op de juiste wijze in de groef **(10)** van het kleppendecksel van het motorblok vallen (**Fig. E**).
- de positioneerpen **(11)** goed geplaatst is (de positioneerpen mag niet worden teruggetrokken voordat de nieuwe distributieriem geplaatst is) (**Fig. E**).

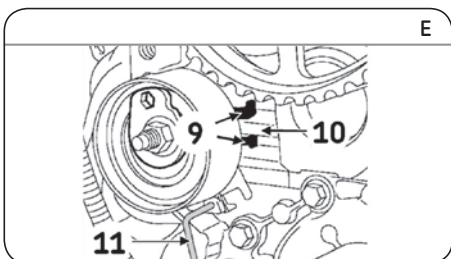
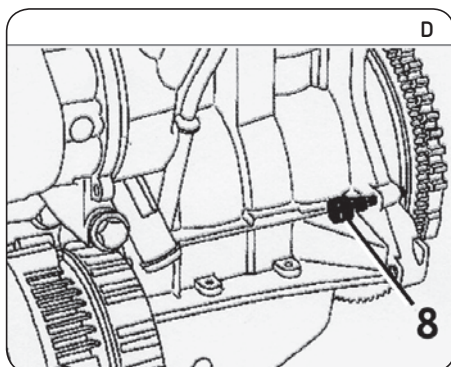

Install Confidence



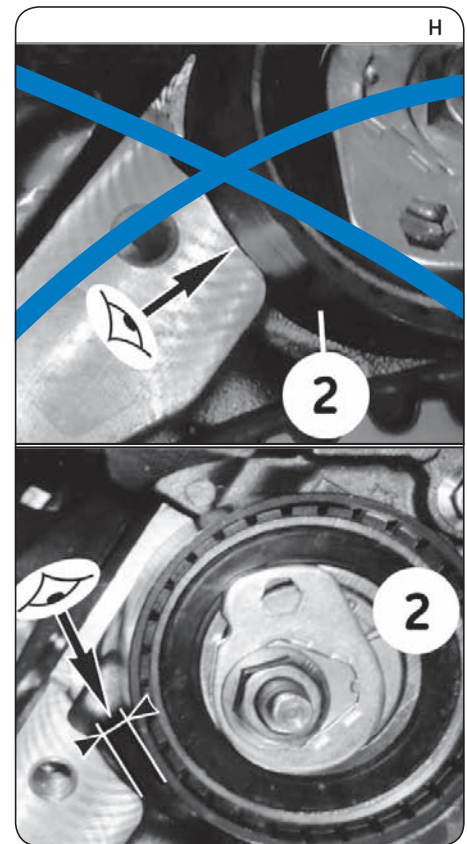
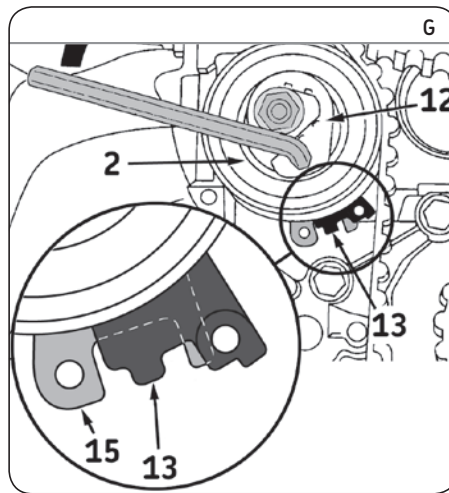
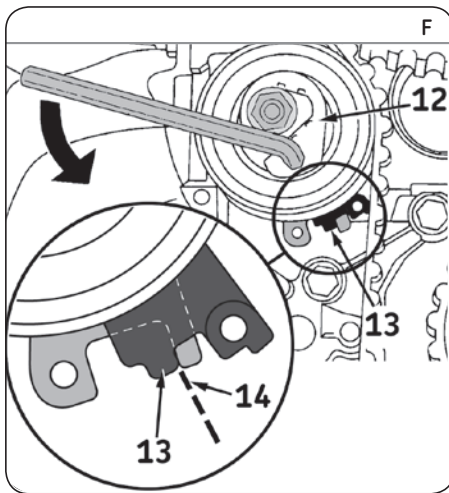

- 13) Controleer de uitlijning van de afstelmerktekens (6) en (7) (Fig. C). Controleer of de pen (8) goed geplaatst is (Fig. D).
- 14) Plaats de schroef van de krukspoelie en draai deze met zijn sluitring vast met een draaimoment van 15 Nm.

Opmerking: Neem een nieuwe schroef voor de krukspoelie.

- 15) Monteer de distributieriem (1) en lijn de merktekens ervan uit met de merktekens (6) en (7) van het krukastandwiel en het nokkenastandwiel (Fig. C).
- 16) Verwijder de BDP-afstelpen (8) (Fig. D) en de positioneerpen (11) van de spanrol (Fig. E).
- 17) Draai de afstelschijf (12) van de spanrol met behulp van een zeskantsleutel van 6 mm tegen de klok in, tot de beweegbare index (13) de maximale spanning bereikt. De beweegbare index (13) staat dan op positie (14) (Fig. F)
- 18) Draai de bevestigingsmoer van de spanrol vast met een draaimoment van 24 Nm

Let op: Zorg ervoor dat de spanrol de cilinderkop niet raakt. Indien dit wel het geval is de procedure opnieuw starten. (Fig. H)

- 19) Draai de krukas zes slagen met de klok mee tot het BDP.
- 20) Controleer de uitlijning van de afstelmerktekens (6) en (7) (Fig. C). Plaats de BDP-afstelpen (8) (Fig. D).
- 21) Draai de bevestigingsmoer (16) van de spanrol niet meer dan 1 slag los terwijl u de bijbehorende afstelschijf (12) met behulp van een zeskantsleutel op zijn plaats houdt. Draai de schijf (12) vervolgens met de klok mee om de beweegbare index (13) van de schijf uit te lijnen met de inkeping (15) (Fig. G).
- 22) Draai de bevestigingsmoer van de spanrol vast met een draaimoment van 24 Nm
- 23) Plaats de BDP-afstelpen (8) (Fig. D).

- 24) Draai de krukas twee slagen met de klok mee tot het BDP.
- 25) Controleer de uitlijning van de afstelmerktekens (6) en (7) (Fig. C). Plaats de BDP-afstelpen (8) (Fig. D).
- 26) Controleer de afregeling van de spanrol: de beweegbare index (13) moet zijn uitgelijnd met het midden van de inkeping (15) van de spanrol (Fig. G).

Opmerking: De spanning van de distributieriem is juist wanneer de beweegbare index (13) van de spanrol tegenover inkeping (15) van de spanrol staat (Fig. G).

- 27) Indien de merktekens niet tegenover elkaar staan, verwijder dan de nieuwe distributieriem en begin opnieuw met het afstellen van de spanning vanaf stap 12.

Opmerking: Verwijder ook de spanrol (2). Let erop de positioneerpen (11) (Fig. E) in de gaten van de achterste platen van de rol te steken.

- 28) Plaats de BDP-afstelpen (8) (Fig. D).
- 29) Demonteer de krukspoelie schroef (18) en plaats de distributie-kappen. Monteer de krukspoelie weer en draai de schroef aan met een draaimoment van 40 Nm + 125° ± 6°. (Clio II / III, Modus, Twingol, Sanderof 40 Nm + 70° ± 5°)
- 30) Plaats de uitgebouwde elementen in de omgekeerde volgorde terug.

- 31) Vul het koelsysteem met de aanbevolen permanente koelvloeistof.
- 32) Controleer het koelsysteem op lekdichtheid tijdens het bereiken van de bedrijfstemperatuur. Controleer het koelvloeistofniveau bij een afgekoelde motor. (omgevingstemperatuur 20 °C)

Kennisgeving: "De SKF-KITS zijn bestemd voor professionele autoreparateurs en moeten met het juiste gereedschap worden gemonteerd. In géén geval zijn deze instructies bestemd voor particulieren. Montages die niet door professionele autoreparateurs zijn uitgevoerd geven geen recht op garantie en ontslaan de firma SKF van enige aansprakelijkheid. De firma verwerpt alle aansprakelijkheid, in geval de instructies in de onderhouds handleiding niet zijn gevolgd. Deze handleiding is het exclusieve eigendom van de firma SKF. Elke weergave, gedeeltelijke of gehele reproductie ervan is verboden zonder de schriftelijke toestemming van de firma SKF."