

NT 13001

VKD 13500 – VKD 13501

VKDS 13500 – VKDS 13501

PSA

VKD 13500



VKD 13501



VKDS 13500



VKDS 13501



(4) Nástroj HUB (č. 0606-AY)

(15) Nástroj pro demontáž kulových kloubů (Facom SP.150707)

- Mazivo (N4128)
- Spodní montážní nástavec závěsného spoje (SKF TMFT 33-B 30/55)
- Lepidlo Loctite 7800

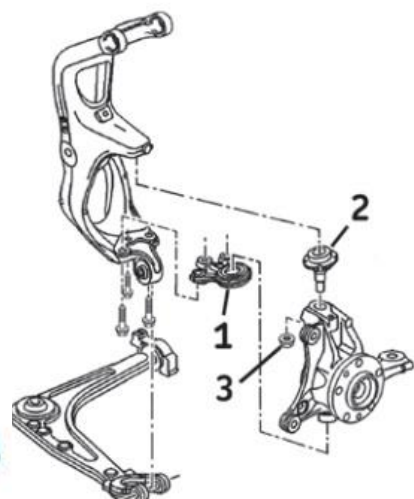
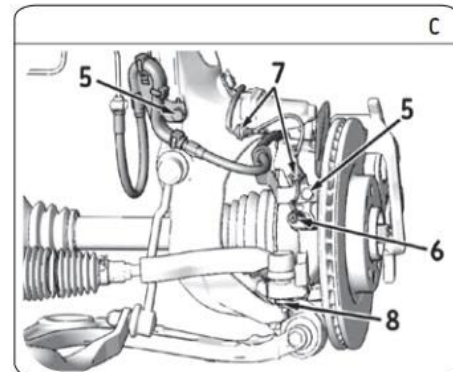
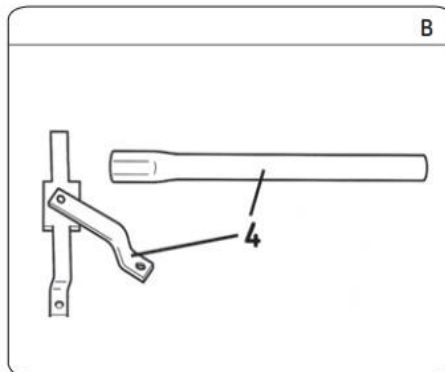

Demontáž předního kloubu

POZOR: Vždy demontovat těhlici pro snadnou montáž tripodů.

- 1) Umístěte vůz na zvedák
- 2) Demontujte šrouby kola
- 3) Zvedněte a podepřete vůz bezpečně. Přední kola jsou mimo plošinu.
- 4) Sejměte kolo, závlačku a kryt matice poloosy
- 5) Zneemožněte otáčení náboje pomocí nástroje (4)
- 6) Demontujte matici poloosy
- 7) (obr.C) Povolte šrouby držáku hadice (5)
- 8) (obr.C) Demontujte snímač kola
- 9) (obr.C) Vyjměte kabel čidla (7).
- 10) (obr.C) Demontujte matici čepu řízení (8)
- 11) Demontujte matici brzdového třmenu
- 12) Demontujte brzdový kotouč
- 13) (obr.D) Povolte a vyjměte tyč stabilizátoru (9)
- 14) (obr.D) Demontujte šroub (10)

POZNÁMKA:

Šroub (10) musí být demontován, aby nedošlo k ohnutí táhla.

- 15) (obr.D) Uvolněte a demontujte spodní závěs kola
- 16) (obr.E) Vytáhněte sestavu tlumič/těhlice. Povolte a odstraňte šrouby (12) a (13) na spodním rameni (1)
- 17) (obr.F) Demontujte matici (3) na kulovém čepu (2)

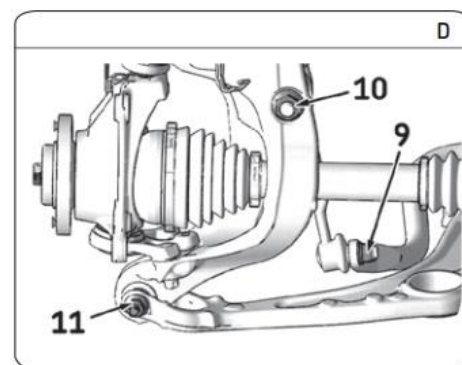

POZNÁMKA:

(obr.F): Při demontáži matice (3) dbejte, aby nedošlo k poškození kloubu (14)

- 18) Poloosa musí být zavěšena
- 19) Demontujte těhlici a kulové čepy
- 20) (obr.G) Nástrojem (15) povolte a vyjměte původní čep.
- 21) (obr.G) Ručně vmontujte nový čep (2) a pak jej utáhněte nástrojem (15) na utahovací moment: 150Nm

Důležité:

- Kloub nikdy neotáčet velkým úhlem. Během montáže/ demontáže využijte malé úhly při ukládání, jinak dojde k narušení vnitřní sestavy.
- Nemontujte díly, které jsou poškozeny nebo byly vystaveny nárazu.
- Zkontrolujte, zda je u nového kloubu vnitřní kroužek zcela zatlačen do pouzdra.
- Kloub musí být během montáže chráněn proti nárazům, znečištění a poškození!
- (obr.J) Dbejte na to, aby nebylo zdeformováno žebrování zajištění (16)
- Nepoužívejte demontované a poškozené díly při zpětné montáži!

Install Confidence



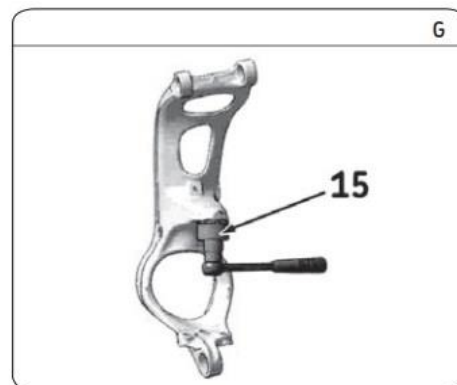
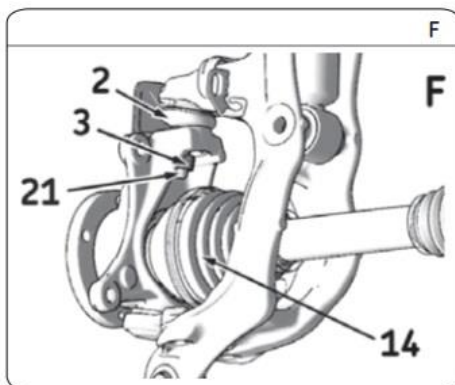
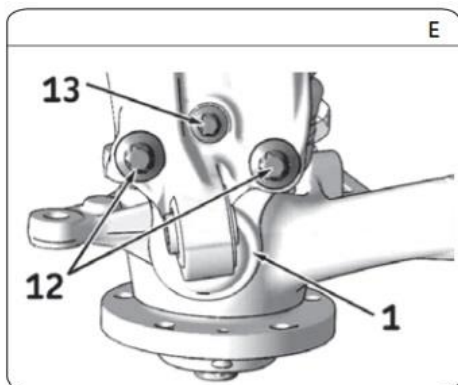

Demontáž spodního závěsu

- 22) (obr.H) Uvolněte těsnění
 23) (obr.H) Otáčením tělesa a vhodného nástroje oddělte spoj od těhlice
Poznámka: (obr.I): vnitřní kroužek (19) čep a těsnění (17) zůstanou osazeny v těhlici
 24) Sejměte čep(19) a kroužek (17) pomocí vhodného nástroje

Důležité:

- Přímý kontakt těsnění s povrchem je rozhodující pro životnost čepu a kloubu. Dodržujte striktně pokyny montáže! Pokud dojde k poškození povrchu (obr.J) demontujte těhlici a postupujte od kroku 25) Pokud ne, pokračujte dle následujících kroků. Před montáží proveďte následující kroky:
- Vyčistěte a odmastěte čep, zejména dosedací plochy, odstraňte korozi.
 - Rovnoměrně aplikujte **Loctite 7800** a to pouze na dosedací plochu (ne na celý čep)
 - Aplikujte **Loctite 7800** a první vrstvu nechte zavadnout **10-15 minut**
 - Opakujte aplikaci **Loctite 7800** ještě **3x**, interval je stejný (celkem **tedy 4 vrstvy**)
 - Odstraňte ochrannou pásku s čepu

- 25) (obr.H) Na těsnění naneste film maziva až k okrají(17) (mazivo **N4128**)
 26) (obr.J) Ujistěte se o správném vystředění při vsazení ložiska kloubu (1) na čep kloubu (20)
 27) Pomocí vhodného nástroje kloub vsuňte na čep. Nástrojem tlačte na šedé místo označené šipkami (obr.J) Čep lisujte rovnoměrně, aby nedošlo k vyosení či otlaku!
POZOR: Přesvědčte se, že je kloub správně nasazen. Čep se nesmí opírat o dno kloubu, protože dojde k blokování hybnosti (nelze sním točit).

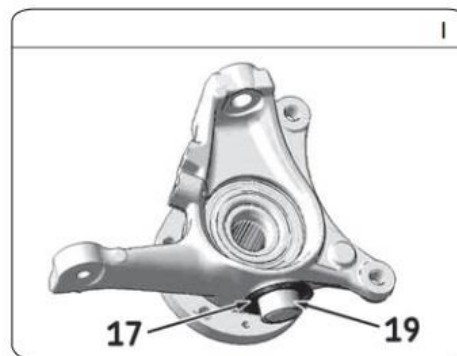
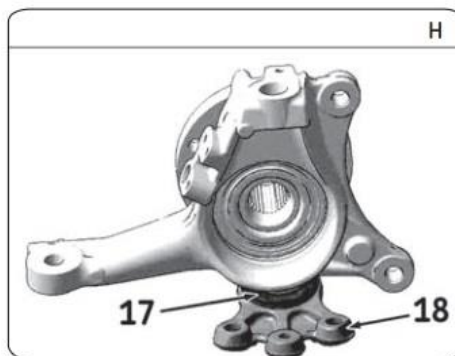

Poznámka:

Matice **Nyloc** musí být vyměněny za nové!

- 28) Vložte sestavu k tlumiči
 - (obr.F) : závit (21) kulového čepu (2) je zasunut do držáku tlumiče.
 - (obr.K): spoj vede středem (22)

Upozornění: Ujistěte se, že patka (16) (obr.J) je správně umístěna, značky (23) (obr.K) dle původního uložení.

- 29) (obr.F): Utáhněte matici (3)

Poznámka:

Šrouby (12) a (13) (obr. E) musí být utaženy na závitovou pastu.

- 30) (obr.E) Utáhněte šrouby (12) na moment **170Nm**

- 31) (obr.E) Utáhněte šrouby (13) na moment **65Nm**

- 32) (obr. E a obr.F) Utahování matice (3) a šrouby (12) a (13) musí uvolnit závěsný spoj aby byl správně pohyblivý (Kontrolou hybnosti dojde k správnému rozdělení maziva na těsnící břit (17) (obr. H)
 33) Namontujte zpět zbývající prvky zavěšení.

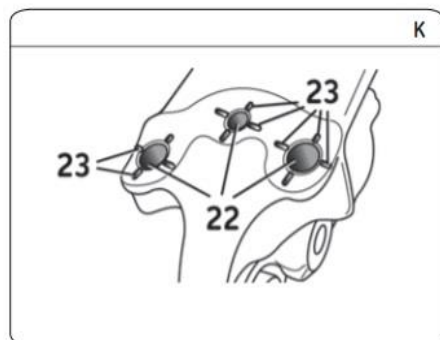
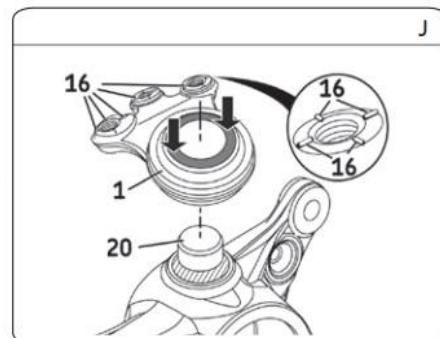

Upozornění: Vždy dodržujte pokyny výrobce vozidla. Sady SKF jsou určeny pro profesionální opravy a vždy při nich používejte výrobcem doporučené nástroje a vybavení. Tento pokyn slouží pouze jako vodítko k výměně dílu. Vlastníkem tohoto dokumentu je výhradně SKF. Jakákoliv částečná či úplná reprodukce či změna obsahu je zakázána bez písemného souhlasu SKF.