

Sady s krytem vačky

Technická informace 09/10



Audi, Skoda, Volkswagen



Informace o sadě - Povinná výměna krytu



VKMA 01951 - VKMA 01952
VKMA 01151 - VKMA 01152
VKMC 01951 - VKMC 01952

ZNAČKA	MODEL	MOTOR KÓDY	MOTORU
Audi	A4, A6, A8, Allroad	2,5 TDI	BCZ, BDG, BFC
Skoda	Superb	2,5 TDI	BDG
Volkswagen	Passat	2,5 TDI	AFB, AKN, BAU, BDG, BDH

V souladu s filozofií společnosti SKF, která nabízí kompletní opravárenské řešení pro instalaci a je v souladu s doporučeními OE, zařadilo SKF kryt k vačkovému hřídeli do výše uvedených sad.

Chcete-li namontovat nástroj pro časování vačkového hřídele při výměně sestavy rozvodového řemene, musíte odstranit kryt vačkového hřídele. Uzávěr však není opakovaně použitelný z důvodu poškození materiálu. Kryt vačkového hřídele hraje důležitou roli, protože je navržen tak, aby zabráňoval úniku oleje.



Nutno vyměnit kryt vačkové hřídele, neboť plní funkci těsnění

Pro kompletní opravu je kryt obsažen v následujících sadách:
 VKMA 01951 - VKMA 01952 / VKMA 01151 – 01152 / VKMC 01951 -VKMC 01952

Sada VKMA 01952



SKF označení



Obsah sady:

VKMA 01951	2	1	2	1		1	3	T0166
VKMA 01952	2	1	2	1		1	3	T0170
VKMA 01151	2	1	2			1	2	T0166
VKMA 01152	2	1	2			1	2	T0170
VKMC 01951	2	1	2	1	1	1	3	T0166
VKMC 01952	2	1	2	1	1	1	3	T0170

Chcete-li znovu namontovat kryt vačkového hřídele (12 na obrázku níže), neváhejte se podívat do kroku 10 v příslušné montážní instrukci v balení:

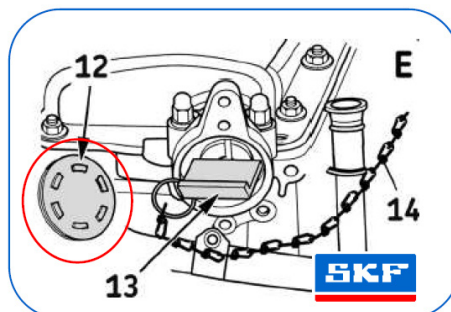
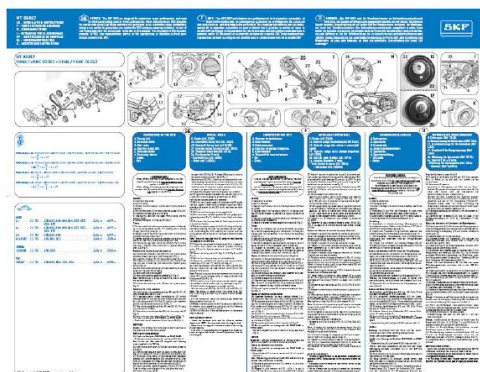

© SKF is a registered trademark of the SKF Group.

© SKF Group 2010
 The contents of this publication are the copyright of the publisher and may not be reproduced (even extracts) unless prior written permission is granted. Every care has been taken to ensure the accuracy of the information contained in this publication but no liability can be accepted for any loss or damage whether direct, indirect or consequential arising out of the use of the information contained herein.

