

SKF Τεχνική Ενημέρωση

Υποχρεωτική αντικατάσταση του κεντρικού παξιμαδιού σε κιτ ρουλεμάν τροχού



FORD, MAZDA



Η τοποθέτηση του νέου κεντρικού παξιμαδιού που περιέχεται στα παρακάτω κιτ ρουλεμάν τροχού είναι υποχρεωτική.



Νέο κεντρικό παξιμάδι με νέα ροπή σύσφιξης: 110 Nm + 60°

Σε εναρμόνιση με τις ΟΕ προδιαγραφές, η SKF προσφέρει τα παρακάτω κιτ ρουλεμάν τροχού (2^η σελίδα) με ένα νέο περιεχόμενο παξιμάδι, του οποίου η τοποθέτηση είναι αναγκαία. Σημειώνουμε, ότι η ροπή σύσφιξης για το νέο παξιμάδι είναι διαφορετική σε σχέση με το παλαιό σχέδιο.

Προσοχή!

- ✓ Μην επαναχρησιμοποιήσετε το παλαιό παξιμάδι. Χρησιμοποιήστε απαραίτητα το νέο που περιέχεται στο κιτ της SKF.
- ✓ Κατά το σφίξιμο εφαρμόστε ροπή σύσφιξης **110Nm + 60°**, ακολουθώντας την ένδειξη στο περιεχόμενο αυτοκόλλητο που λειτουργεί ως οδηγία.
- ✓ Χρησιμοποιείστε το QR code στο κουτί της συσκευασίας για περισσότερες τεχνικές πληροφορίες.

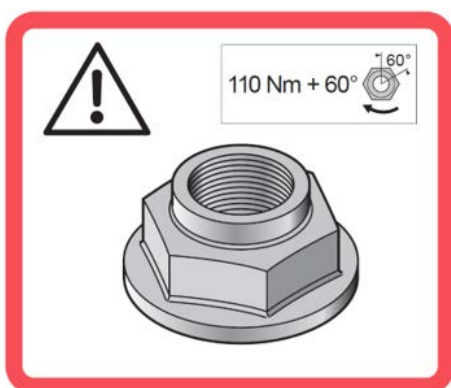

MI-542627



Νέο παξιμάδι



Παλιό παξιμάδι

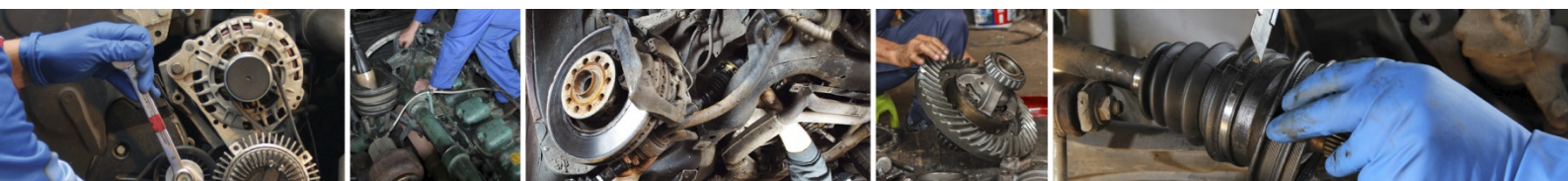

Υποχρεωτική αντικατάσταση του κεντρικού παξιμαδιού σε κιτ ρουλεμάν τροχού

Η οδηγία αναφέρεται στα εξής κιτ ρουλεμάν τροχού:

SKF κιτ	Μάρκα	ΟΕ κωδικός	Μοντέλα
VKBA 3532	Ford, Mazda	1 135 043, 1 201 568	Fiesta V, Focus, Mazda 2
VKBA 3666	Ford	1375743	Escort VII/Classic, Ka, Puma, Fiesta IV
VKBA 6515	Ford	1 201 568	Fiesta V, Focus, Fusion
VKBD 0154	Ford	Ρουλεμάν: 6199622, 7220658 Ταμπούρο: 1 045 392	Escort V/VI/VII, Fiesta III, Ka
VKBD 0155	Ford	Ρουλεμάν: 6199622, 7220658 Ταμπούρο: 1 000 859	Escort VII, Ka
VKBD 0160	Ford	Ρουλεμάν: 6199622, 7220658 Ταμπούρο: 6 920 711	Escort V/VI/VII
VKBD 0162	Ford	Ρουλεμάν: 1335383 Ταμπούρο: 3 049 844	Focus

 [Πατήστε εδώ για να δείτε τα τεχνικά video της SKF στο Youtube!](#)

© Όμιλος SKF 2017

Τα περιεχόμενα αυτής της έκδοσης αποτελούν ιδιοκτησία του εκδότη και δεν μπορεί να γίνει αναπαραγωγή (ακόμη και τμήμα τους) αν δεν δοθεί έγγραφη άδεια. Έχει δοθεί ιδιαίτερη προσοχή για να εξασφαλιστεί η ακρίβεια των περιεχόμενων πληροφοριών αλλά η SKF δεν φέρει καμία ευθύνη για τυχόν απώλειες ή βλάβες, άμεσες ή έμμεσες, που μπορεί να προκύψουν από τη χρήση τους.