

Technická informace SKF

VKBD 1015 – Návod k montáži / Povinná výměna matice



RENAULT Clio III/Grandtour, Megane II, Modus/Grand Modus, Twingo II, Wind



Pokyny pro montáž: Povinná výměna matice, která je součástí sady!



OE č: 77 01 207 823

Postup montáže

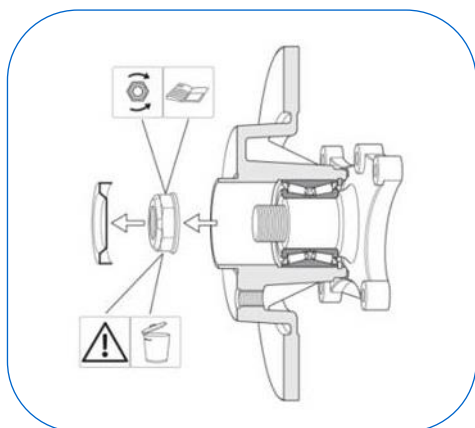

Demontujte starý brzdový kotouč, matici a víčko. Nikdy nepoužívejte znovu starou matici a víčko!



Vyčistěte tělo náboje od všech nečistot a případné koroze. Před montáží ložiska vždy použijte SKF Antifret (LGAF 3E / 0,5) na tělo náboje!

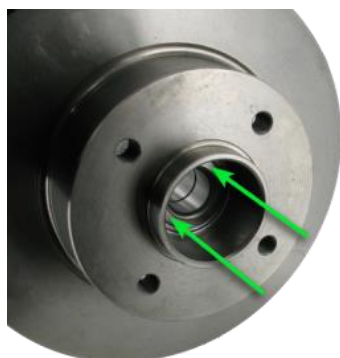

Při montáži ložiska a brzdového kotouče použijte tlak **POUZE** na vnitřní kroužek ložiska!



VKBD 1015 - Návod k montáži / Povinná výměna matice

VKBD 1015

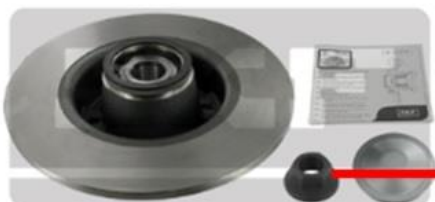

Návod k montáži uvnitř balení sady obsahuje správné montážní pokyny!

Zdůrazňuje důležitost **nepoužívat/zahodit** starou demontovanou matici a použít matici v krabici.



Utahovací moment pro matici: 175 Nm

Projevy selhání



Možné příčiny

- Chybná volba náradí
- Nedodržení montážního postupu a špatný utahovací moment
- Opětovné použití staré/původní matice

Důsledky

- Vnitřní kroužky ložiska mohou být během montáže odděleny
- Poškození valivých těles, oběžných drah a kroužků
- Předčasné selhání / poškození ložiska (způsobené vniknutím vody ...).

Řešení

- Použijte správné a nepoškozené náradí
- Dodržujte instrukce a správné utahovací momenty
- Použijte novou matici obsaženou v sadě SKF

Flash QR code



You Tube [Klikněte zde pro technická videa SKF!](#)

© SKF Group 2017

Obsah této publikace je chráněn autorským právem vydavatele a nesmí být reprodukován (ani výňatky) bez jeho předchozího písemného souhlasu. Přestože kontrole správnosti údajů uvedených v této tiskovině byla věnována nejvyšší péče, nelze přijmout odpovědnost za ztráty či škody, ať už přímé, nepřímé nebo následné, které byly způsobeny použitím informací uvedených v této publikaci.