

SKF Tehnički Bilten

VKBD 1015 – Instrukcije za montažu / Obavezna zamena navrtke



RENAULT Clio III/Grandtour, Megane II, Modus/Grand Modus, Twingo II, Wind



Instrukcije za montažu: Obavezna zamena navrtke uključene u komplet!



OE Br: 77 01 207 823

Instrukcije za montažu

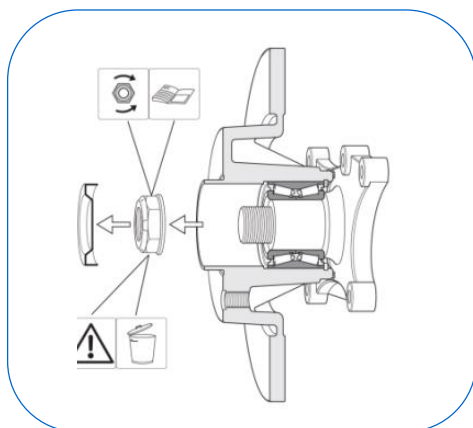

Demontirati stari kočioni disk, navrtku i zaštitni poklopac. Nikada ne koristiti ponovo staru navrtku i zaštitni poklopac

Očistiti glavčinu i mesto naleganja ležaja od prljavštine i korozije. Da biste izbegli pojavu korozije nakon montaže uvek koristite SKF Antifret (LGAF 3E/,05) na glavčini pre montaže ležaja.



Pri instalaciji ležaja i kočionog diska, primenite silu SAMO na unutrašnjoj košuljici ležaja .



VKBD 1015 – Instrukcije za montažu / Obavezna zamena navrtke

VKBD 1015



Instrukcije za montažu unutar kompleta obezbeđuju da izvršite pravilnu montažu.

Ona naglašava važnost bacanja stare navrtke i važnost upotrebe nove navrtke koja se nalazi u kompletu.



**Moment za pritezanje navrtke:
175 Nm**

Otklanjanje mogućih problema:



Česti uzroci:

- Upotreba neadekvatnih alata
- Primena pogrešnog momenta pritezanja
- Upotreba predhodno montirane navrtke

Posledice:

- Unutrašnje košuljice ležaja se mogu rastaviti prilikom montaže
- Kuglice, valjčići i kotrljajne površine se mogu oštetiti
- Prevrtemo stradanje/oštećenje ležaja (usled prodiranja vode....)

Rešenja:

- Koristite adekvatan alat
- Koristite adekvatne momente pritezanja
- Koristite novu navrtku sadržanu u SKF kompletu, kao što je naglašeno i na nalepnici na SKF pakovanju



YouTube [Kliknite ovde da pogledate SKF tehnički video na Youtube!](#)

© SKF je registrovana robna marka SKF Grupe

© SKF Grupa 2016

Sadržaj ove publikacije zaštićen je pravima izdavača i ne sme se reprodukovati (niti obavljati izdavanje) bez prethodnog odobrenja. Posebna pažnja posvećena je tačnosti informacija u ovoj publikaciji, ali nikakva se odgovornost zbog gubitaka ili šteta, bilo direktnih, indirektnih ili posledičnih, nastalih korišćenjem tih informacija neće prihvatiti.

