



# VKM 33002

Teknisk bulletin – April 2011



CITROEN Berlingo, BX, Evasion, Jumper, Jumpy, Xantia, XM, Xsara, ZX  
 PEUGEOT 306, 405, 406, 605, 806, Boxer, Expert, Partner  
 FIAT/LANCIA Ducato, Scudo, Ulysse, Zeta



**ANBEFALINGER VEDR. MONTERING** – Obligatorisk udskiftning af plastdækslet



OE-nr. PSA: 5751.38

FIAT: 9627860780

BILPRODUCENT	MODEL	MOTOR	MOTORKODER
CITROEN	Berlingo, BX, Evasion, Jumper, Jumpy, Xantia, XM, Xsara, ZX,	1.8 D, 1.9 D/SD/TD, 2.1 TD,	XUD7, XUD9, XUD11,
PEUGEOT	306, 405, 406, 605, 806, Boxer, Expert, Partner	1.9 D/DT/SLD/SRDT/TD/SL, 2.1 D/TD	XUD7, XUD9, XUD11
FIAT	Ducato, Scudo, Ulysse	1.9 D/TD, 2.1 TD	XUD9
LANCIA	Zeta	2.1 TD	P 8 C

Plastdæksel fjerne



Plastdæksel monteret



## VKM 33002 Monteringsanvisninger

- 1) Løsn låsebolten (1) og den bolt, der sidder på strammeren (3).
- 2) Slip spændingen (4), og fjern den gamle rem og strammeren (2).
- 3) Monter en NY rem og den nye strammer.
- 4) Spænd låseskruerne med fingrene.
- 5) Følg anbefalingerne fra bilfabrikanten vedrørende indstilling af den ønskede spænding.
- 6) Tilspænd låseboltene i henhold til bilfabrikantens anbefalinger.
- 7) Monter plastdækslet, og sørg for, at det sidder ordentligt fast.

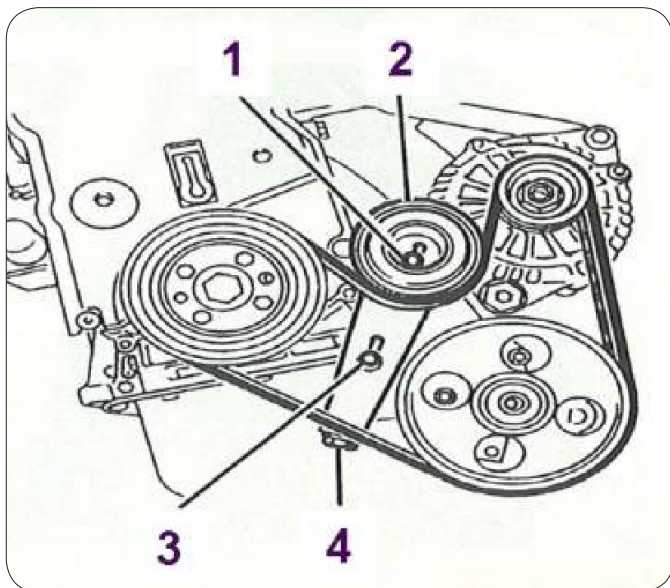

**Advarsel:** Når en ny strammer monteres, er det **ALTID** nødvendigt at montere et **NYT** plastdæksselfor at undgå slitage på lejet og for at sikre, at lejet ikke bliver ødelagt af vand, støv mv.

Hvis det **NYE** dæksel ikke monteres korrekt efter justering af lejet, er der høj risiko for indtrængen af fremmedlegemer. Det vil forkorte strammerens levetid væsentligt



*Slidt leje pga plastdækslet ikke har været monteret!*

© SKF er et registreret varemærke, der tilhører SKF Group.

© SKF-Group 2010  
Udgiveren har ophavsret til indholdet af denne udgivelse, og den må ikke kopieres (heller ikke i uddrag), med mindre der er givet tilladelse dertil. Der er udvist al mulig omhu for at sikre, at oplysningerne i denne udgivelse er præcise, men vi påtager os intet ansvar for tab eller skader, hverken direkte eller som følge af brugen af oplysningerne i denne udgivelse.

