



VKM 33002

Tekninen tiedote - huhtikuu 2010



CITROEN Berlingo, BX, Evasion, Jumper, Jumpy, Xantia, XM, Xsara, ZX
 PEUGEOT 306, 405, 406, 605, 806, Boxer, Expert, Partner
 FIAT/LANCIA Ducato, Scudo, Ulysse, Zeta



ASENNUKSEEN LIITTYVIÄ SUOSITUKSIA – muovinen suojakansi pitää asentaa uudelleen paikalleen!



OE-nro: PSA: 5751.38 FIAT: 9627860780

AUTONVALMISTAJA	MALLI	MOOTTORI	MOOTTORIEN KOODIT
CITROEN	Berlingo, BX, Evasion, Jumper, Jumpy, Xantia, XM, Xsara, ZX,	1.8 D, 1.9 D/SD/TD, 2.1 TD,	XUD7, XUD9, XUD11,
PEUGEOT	306, 405, 406, 605, 806, Boxer, Expert, Partner	1.9 D/DT/SLD/SRDT/TD/SL, 2.1 D/TD	XUD7, XUD9, XUD11
FIAT	Ducato, Scudo, Ulysse	1.9 D/TD, 2.1 TD	XUD9
LANCIA	Zeta	2.1 TD	P 8 C

Muovikansi poistettuna



Muovikansi asennettuna



VKM 33002 asennusohjeet

- 1) Löysää lukituspulttia (1) ja kiristäjän pulttia (3).
- 2) Löysää hihnaa (4) ja poista sitten vanha hihna sekä kiristin (2).
- 3) Asenna tilalle UUSI hihna ja uusi kiristin.
- 4) Kiristä lukituspultit sormin.
- 5) Noudata ajoneuvonvalmistajien suosituksia asettaessasi vaadittua kireyttä.
- 6) Kiristä lukituspultit ajoneuvonvalmistajien suositusten mukaan.
- 7) Asenna muovikansi ja varmista, että se on kunnolla kiinni.

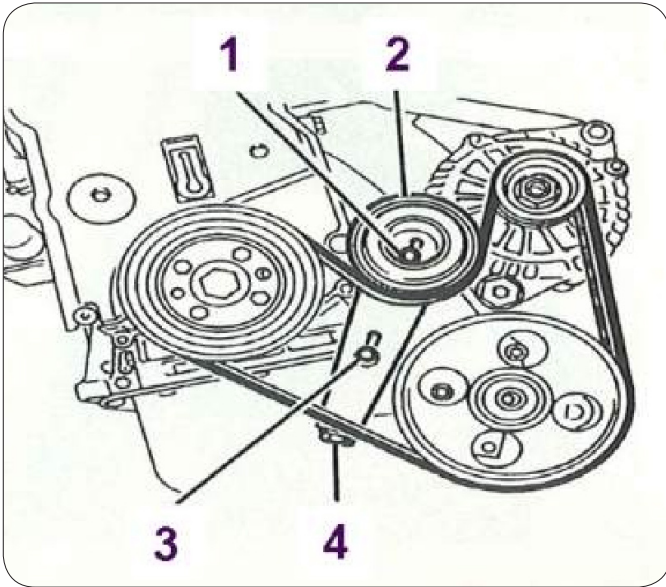

Varoitus: Kun asennat uutta kiristintä, käytä **AINA UUTTA** muovikantta, sillä se estää laakerin kulumisen ja suojelee laakeria epäpuhtauksilta (vedeltä, pölyltä jne.).

Jos **UUTTA** kantta ei asenneta asianmukaisesti laakerin säädön jälkeen, vaara epäpuhtauksien pääsyyn laakeriin on suuri! Tämä lyhentää huomattavasti kiristimen käyttöikä!



Muovikannen asentamatta jättämisestä kulunut laakeri.