



VKM 33002

Bulletin technique - Avril 2010



CITROEN Berlingo, BX, Evasion, Jumper, Jumpy, Xantia, XM, Xsara, ZX
 PEUGEOT 306, 405, 406, 605, 806, Boxer, Expert, Partner
 FIAT/LANCIA Ducato, Scudo, Ulysse, Zeta



Recommandations de montage – Remontage obligatoire du couvercle en plastique



N° OE : PSA: 5751.38

FIAT : 9627860780

CONSTRUCTEUR	MODÈLE	MOTEUR	CODE MOTEUR
CITROEN	Berlingo, BX, Evasion, Jumper, Jumpy, Xantia, XM, Xsara, ZX,	1.8 D, 1.9 D/SD/TD, 2.1 TD,	XUD7, XUD9, XUD11,
PEUGEOT	306, 405, 406, 605, 806, Boxer, Expert, Partner	1.9 D/DT/SLD/SRDT/TD/SL, 2.1 D/TD	XUD7, XUD9, XUD11
FIAT	Ducato, Scudo, Ulysse	1.9 D/TD, 2.1 TD	XUD9
LANCIA	Zeta	2.1 TD	P 8 C

Couvercle en plastique déposé



Couvercle en plastique posé



Instructions de montage

- 1) Desserrer le boulon de retenue (1) et le boulon fixé sur le tendeur (3).
- 2) Relâcher la tension (4) et déposer l'ancienne courroie ainsi que le tendeur (2).
- 3) Poser une NOUVELLE courroie et le nouveau tendeur.
- 4) Serrer les boulons de retenue à la main.
- 5) Suivre les recommandations du fabricant du véhicule pour le réglage de la tension.
- 6) Serrer les boulons de fixation conformément aux recommandations du fabricant du véhicule.

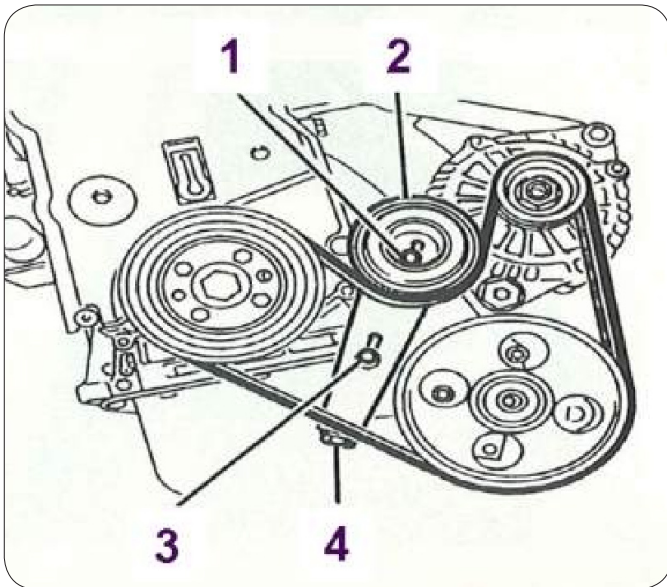

En montant le nouveau tendeur, il est **TOUJOURS** indispensable de monter le **NOUVEAU** couvercle en plastique pour éviter l'usure du roulement et afin de s'assurer qu'aucune contamination (pénétration d'eau, poussière...) ne peut lui nuire.

Si le **NOUVEAU** couvercle n'est pas posé correctement après avoir réglé le roulement, le risque de contamination est important !
Ceci diminue fortement la durée de vie du tendeur !

Roulement usé, le couvercle en plastique n'ayant pas été remonté !

