



VKM 33002

Teknisk Bulletin – April 2010



CITROEN Berlingo, BX, Evasion, Jumper, Jumpy, Xantia, XM, Xsara, ZX
 PEUGEOT 306, 405, 406, 605, 806, Boxer, Expert, Partner
 FIAT/LANCIA Ducato, Scudo, Ulysse, Zeta



MONTERINGSREKOMMENDATIONER – Obligatoriskt byte av plastsyddet



OE #: PSA 5751.38

FIAT 9627860780

TILLVERKARE	MODELL	MOTOR	MOTORKODER
CITROEN	Berlingo, BX, Evasion, Jumper, Jumpy, Xantia, XM, Xsara, ZX,	1.8 D, 1.9 D/SD/TD, 2.1 TD,	XUD7, XUD9, XUD11,
PEUGEOT	306, 405, 406, 605, 806, Boxer, Expert, Partner	1.9 D/DT/SLD/SRDT/TD/SL, 2.1 D/TD	XUD7, XUD9, XUD11
FIAT	Ducato, Scudo, Ulysse	1.9 D/TD, 2.1 TD	XUD9
LANCIA	Zeta	2.1 TD	P 8 C

Plastsydd
avlägsnat



Plastsydd
monterat



VKM 33002 Monteringsanvisningar

- 1) Lossa bulten (1) och bulten på spännaren (3).
- 2) Släpp spänningen (4) och avlägsna den gamla remmen och spännaren (2).
- 3) Montera en NY rem och den nya spännaren.
- 4) Dra åt bultarna för hand.
- 5) Följ biltillverkarens rekommendationer vid inställning av korrekt spänning.
- 6) Dra åt bultarna med korrekt åtdragningsmoment enligt biltillverkarens rekommendationer.
- 7) Montera plastskyddet och se till att det sitter fast.

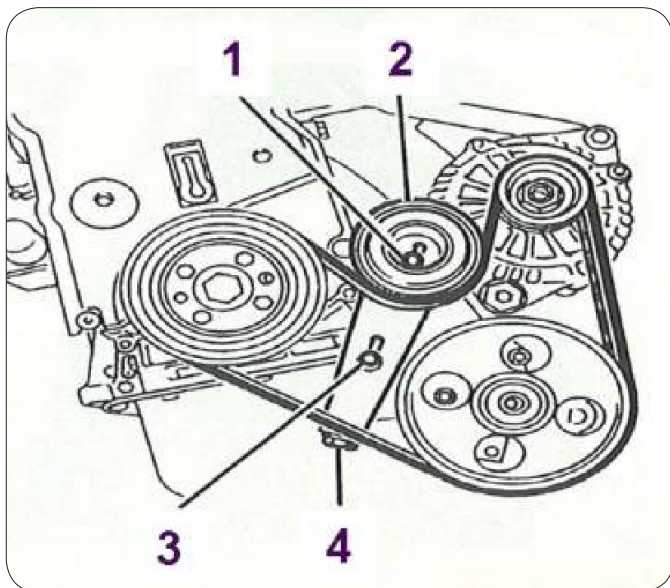

När en ny spännare monteras måste **ALLTID** ett **NYTT** plastskydd monteras för att undvika att smuts och vatten tränger in i lagret.

Om det **NYA** skyddet inte monteras korrekt förkortas spännarens livslängd avsevärt!



Lager med slitage på grund av att plastskyddet inte återmonterats!