

GA357.09

Empfehlungen zum Ein- und Ausbau

AUDI: A3 Serie 1 (AU34) SEAT: Cordoba III, Ibiza II, Leon I, Toledo Serie 2 SKODA: Octavia I, Octavia I FL VOLKSWAGEN: Bora, Caddy II, Golf IV, New Beetle (I und I FL), Polo VI	MOTOREN 1,9 Tdi	OE-Referenz 038903315C
---	---------------------------	----------------------------------

DIE SPANNROLLE GA357.09 IDENTIFIZIEREN

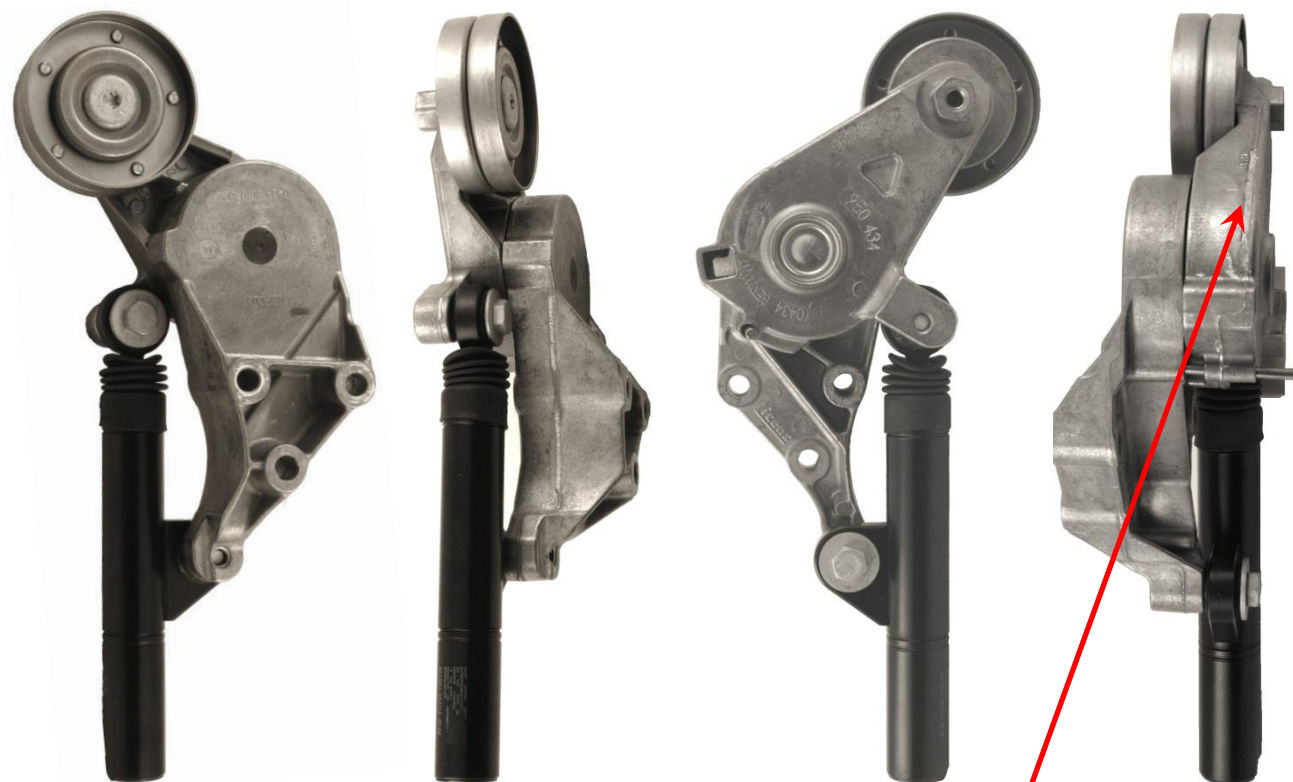

Rückverfolgbarkeit



MÖGLICHE PROBLEME

PROBLEME DURCH BRUCH DER ALUMINIUMHALTERUNG

Mögliche Ursachen

Verschlossene Generatorfreilaufriemenscheibe.

Der Freilauf der Generatorriemenscheibe ist defekt, wodurch es zu starken azyklischen Riemenbewegungen kommt.

Dadurch verursacht der Riemen anormale Schwingungen.

Die GA357.09 ist nicht auf die Dämpfung von Riemenschwingungen ausgelegt. Der Aluminiumhalter kann daher schwingungsbedingt nach einer bestimmten Betriebsdauer brechen. Das Lager kann dadurch zerstört werden.

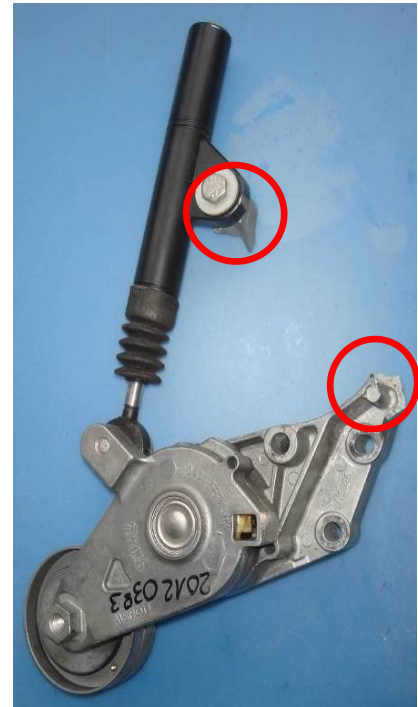

Generatorriemenscheibe ohne Freilauf anstelle der Generatorfreilaufriemenscheibe eingebaut.

Die Generatorfreilaufriemenscheibe entlastet die übrigen Komponenten des Nebentriebs.



Problem mit der Riemenführung

Der Riemen läuft nicht einwandfrei in den Nuten der jeweiligen Scheiben, wodurch die einwandfreie Riemenführung leidet. Dieser Fehler wird durch starke azyklische Bewegungen des Riemens verursacht.



- Defekte an der Spannrolle GA357.09 werden durch Funktionsstörungen der Generatorfreilaufriemenscheibe verursacht, beispielsweise wenn eine defekte Riemenscheibe nicht gleichzeitig mit der Spannrolle ausgewechselt wurde.
- Der daraus resultierende Ausfall des gesamten Nebentriebs bewirkt, dass das Fahrzeug liegenbleibt.



EMPFEHLUNG

- Die Generatorfreilaufriemenscheibe sollte gleichzeitig mit dem Riemen ausgetauscht werden, um einem vorzeitigen Defekt vorzubeugen. (Eine defekte Generatorfreilaufriemenscheibe verursacht Motorprobleme.)
Die Referenz für Ihre Anwendung finden Sie im Zubehörkatalog von NTN-SNR.
- Benutzen Sie beim Lösen und Ausbauen des Generators geeignete Werkzeuge. So stellen Sie die einwandfreie Funktion des Systems sicher.
- Prüfen Sie auch den Zustand der Riemenscheibe, da eine defekte Riemenscheibe Lagerdefekte verursachen kann.

Den Zustand der Generatorfreilaufriemenscheibe prüfen.

- Motorleerlauf: Auf ungewöhnliche Bewegungen der Spannrolle achten. Falls ungewöhnliche Bewegungen auftreten, sollte die Generatorfreilaufriemenscheibe ausgewechselt werden.
- Schalten Sie den Motor ab und blockieren Sie die Generatorscheibe (mit einem nichtmetallischen Gegenstand). Drehen Sie die Riemenscheibe per Hand. Sie darf nur in einer Richtung drehbar sein.

AUSWECHSELN DER SPANNROLLE

Empfehlungen zum Einbau der Spannrolle

- 1) **Entlasten Sie den Riemen**, indem Sie einen passenden Schraubenschlüssel auf die Mutter am Ende der Spannrolle GA357.09 setzen. Bauen Sie den Riemen aus. Entfernen Sie die drei Schrauben und nehmen Sie die Spannrolle ab.
- 2) **Bauen Sie die neue Spannrolle ein** und ziehen Sie alle Schrauben mit dem vom Fahrzeughersteller vorgeschriebenen Anziehdrehmoment an. Bauen Sie stets einen neuen Riemen ein (Ref. NTN-SNR CA6PK903).

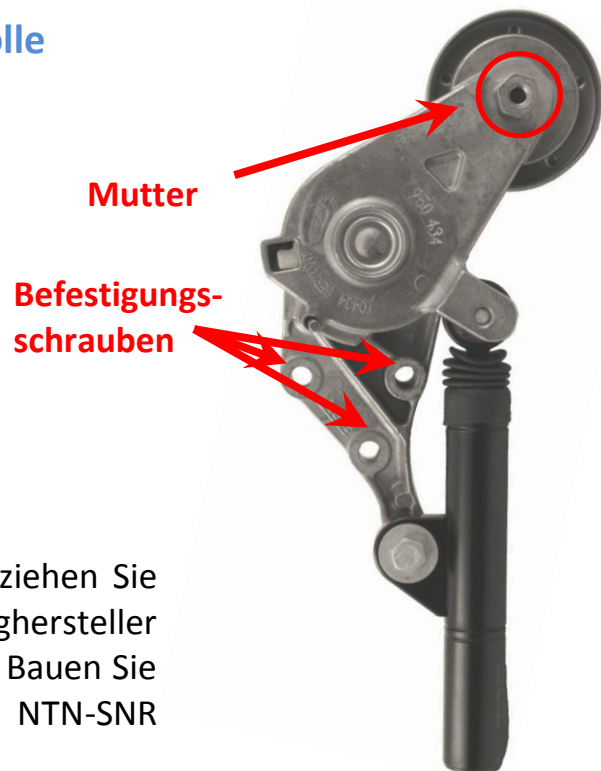

AUSBAUEN DES RIEMENS

- 1) **Bauen Sie den Unterfahrschutz aus.**
- 2) **Bauen Sie die für den Zugang zur Spannrolle nötigen Teile aus.**
- 3) **Bewegen Sie die Spannrolle** mit einem Spanner im Uhrzeigersinn.
- 4) **Bauen Sie den Nebentriebriemen aus.**

EINBAUEN DES RIEMENS

Führen Sie die Arbeiten in umgekehrter Reihenfolge des Ausbaus durch.

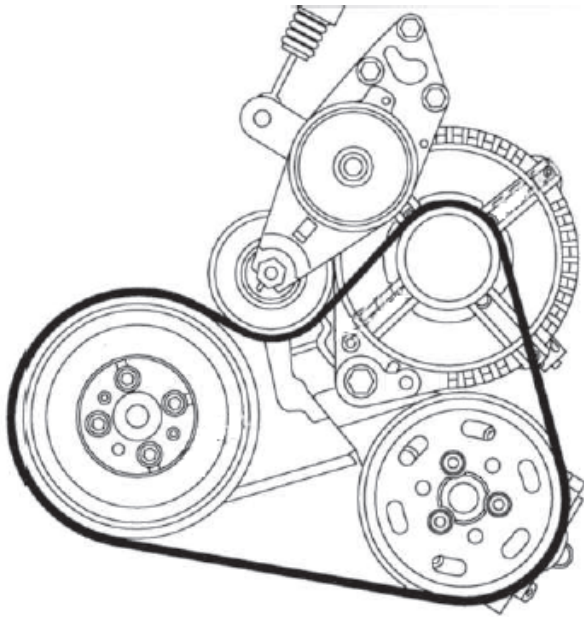

**Führung des
Nebentriebsriemens
(Fahrzeug ohne Klimaanlage)**

**Führung des
Nebentriebsriemens
(Fahrzeug mit Klimaanlage)**

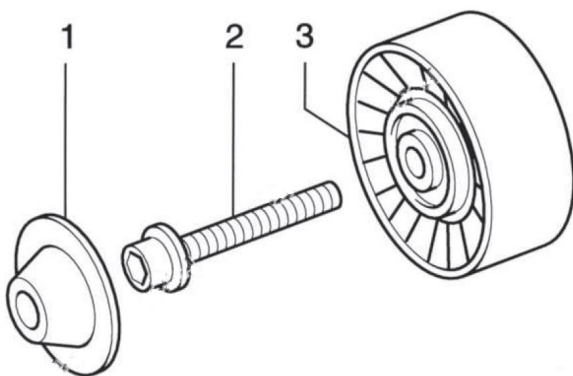
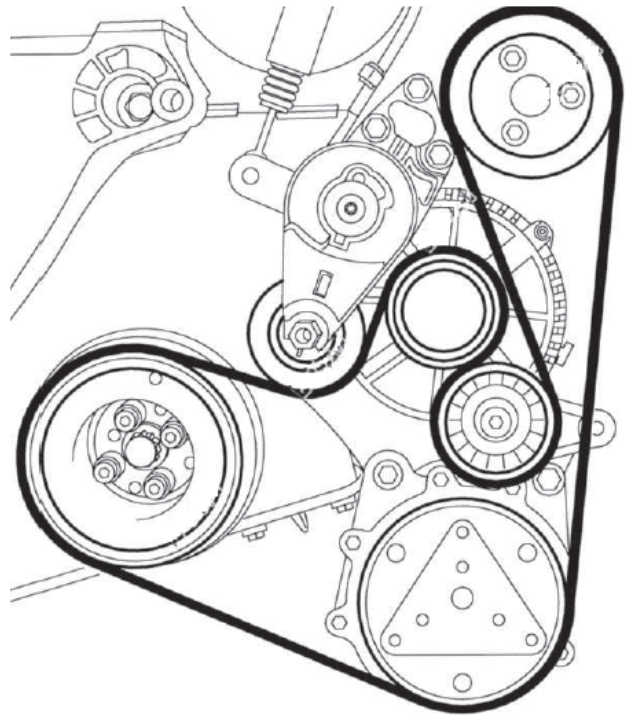

**Einbauen der Führungsrolle
(Ref. NTN-SNR GA357.06) (nur
für Fahrzeuge mit Klimaanlage)**

Auswechseln des Nebentriebsriemens

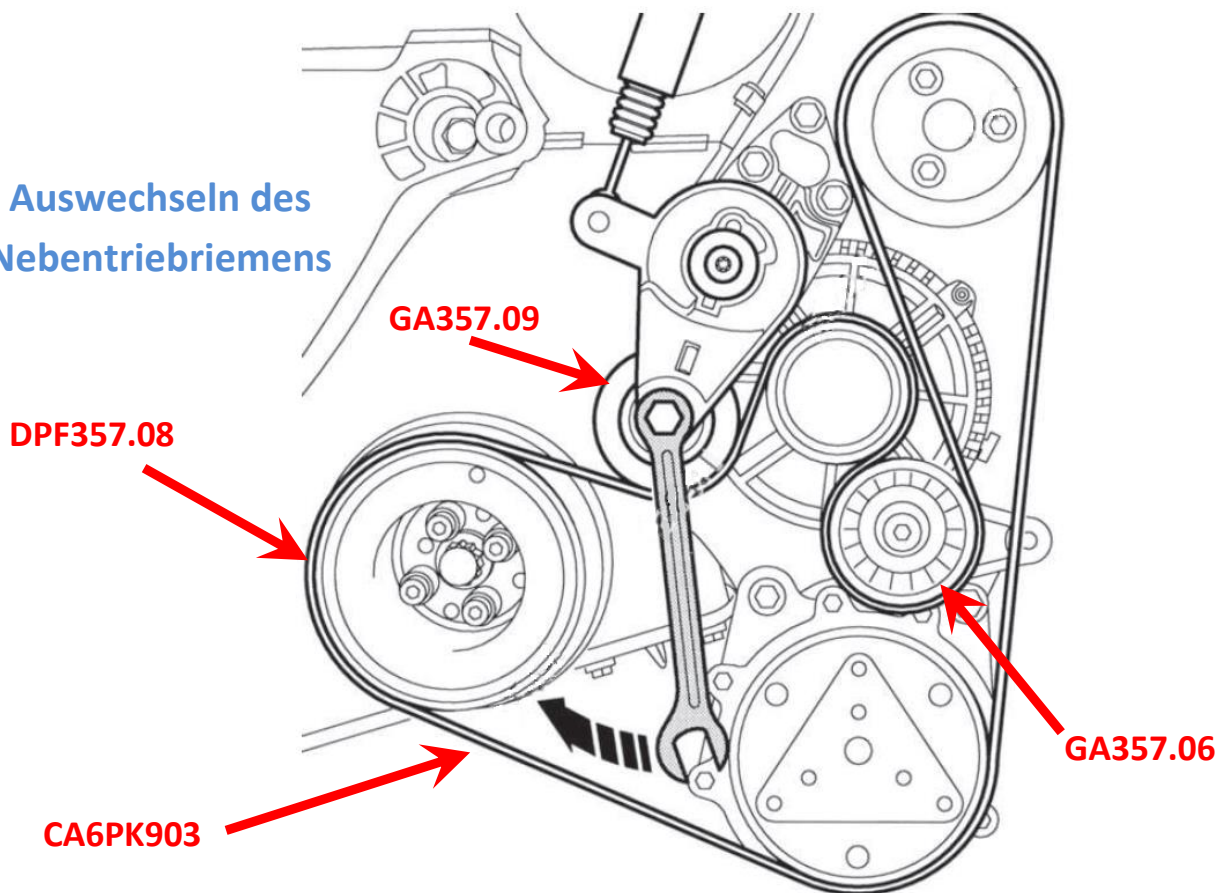

Empfehlungen

Die Generatorfreilaufriemenscheibe ist ein Verschleißteil, dessen Zustand regelmäßig geprüft werden muss.

Es empfiehlt sich dringend, die Generatorfreilaufriemenscheibe nach jeweils 120.000 km und bei jedem Austausch der Spannrolle zu ersetzen.

Stets die Herstellerangaben zum Ein- und Ausbau sowie die vorgeschriebenen Anzugsdrehmomente beachten.

Beachten Sie die Anwendungsliste in unserem Online-Katalog: <http://lc.cx/katalog-ra>



Den Online-Katalog finden Sie auch unter

UNBEDINGT DIE ANGABEN DER FAHRZEUGHERSTELLER BEACHTEN!

©NTN-SNR ROULEMENTS

Der Inhalt dieses Dokuments unterliegt dem alleinigen Urheberrecht der Herausgeber. Jede Form der vollständigen oder teilweisen Reproduktion ohne vorherige Genehmigung ist untersagt. Das Unternehmen NTN-SNR ROULEMENTS haftet nicht für eventuelle Fehler oder Auslassungen sowie Verluste aus direkten, indirekten oder Folgeschäden irgendwelcher Art, die im Zusammenhang mit dem Gebrauch dieses Dokuments trotz gebührender Sorgfalt bei dessen Erstellung auftreten.

www.ntn-snr.com

