

SWAG 30 93 1815

odgovara za tipove vozila:

Audi A6, VW Crafter,

VW Transporter T4,

Volvo 850, S70, S80, V70 I, V70 II

SWAG®

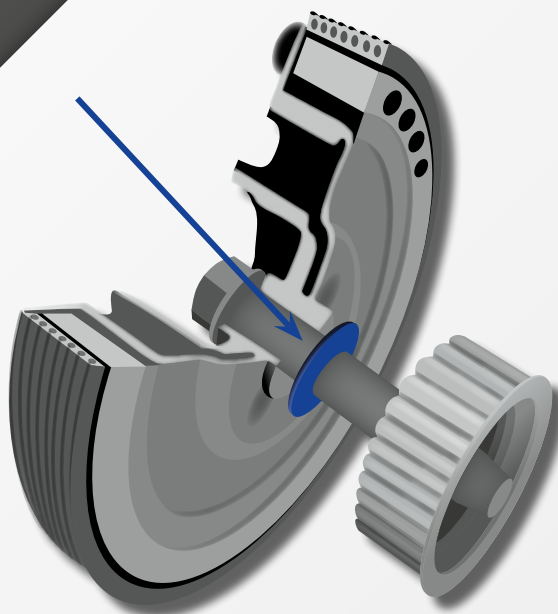

SR

Podloška radilice sa dijamantskim premazom

Problem

Uprkos tome što je zamenjena, dešava se da remenica ispada.

Uzrok

Prilikom zamene remenice nije zamenjena podloška radilice sa dijamantskim premazom.

Rešenje

Podloška radilice sa dijamantskim premazom nalazi se između remenice zupčastog kaiša i torzionog prigušivača vibracija i omogućava nesmetani prenos. Iako je vijak točka radilice propisno zategnut, a ne koristi se podloška radilice sa dijamantskim premazom, to neće sprečiti ispadanje remenice, jer ona ne može obezbediti isti konstantan prenos kao i (nova) podloška sa dijamantskim premazom.

Zbog toga je veoma važno korišćenje ili pravovremena zamena ove podloške.

SWAG podloška ima visokokvalitetan nikl-dijamantski premaz i uspešno sprečava okretanje remenice. Ujedno se obezbeđuje i optimalan prenos snage.

SWAG setovi prigušivača vibracija za Volvo 850, S70, S80, V70 I, V70 II, VW Crafter/T4 i Audi A6 sadrže podlošku radilice sa dijamantskim premazom.



Podloška radilice sa dijamantskim premazom

SWAG 30 93 1815

uporedni br. 074 105 251 AC S1



Set remenice

SWAG 30 93 1858

uporedni br. 074 105 251 C S1

SWAG 30 93 1857

uporedni br. 074 105 251 J S1

For more technical information please visit: partsfinder.bilsteingroup.com