

Bruits sur les GDB1363 et GDB1431

Les GDB1363 et GDB 1431 sont chanfreinés d'un côté. Ceci est prévu pour en minimiser le bruit. La flèche indique la rotation du disque vers l'avant. Si les garnitures de frein ne sont pas montées comme illustré ci-dessus, des bruits se produiront. Pour garantir le montage correct à l'avenir, TRW placera des flèches sur la plaque arrière.

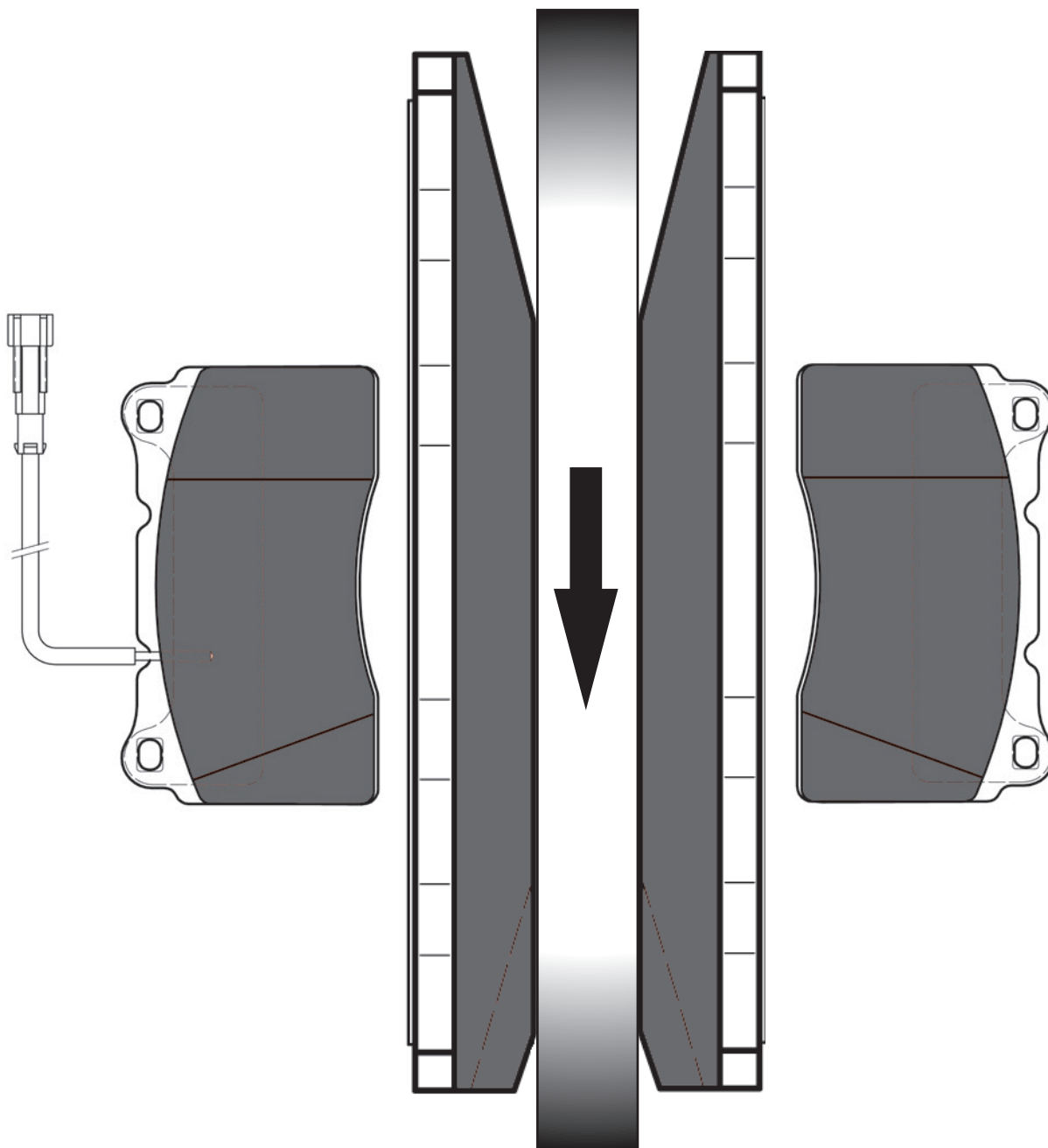