

## Geluidshinder bij GDB1363 en GDB1431

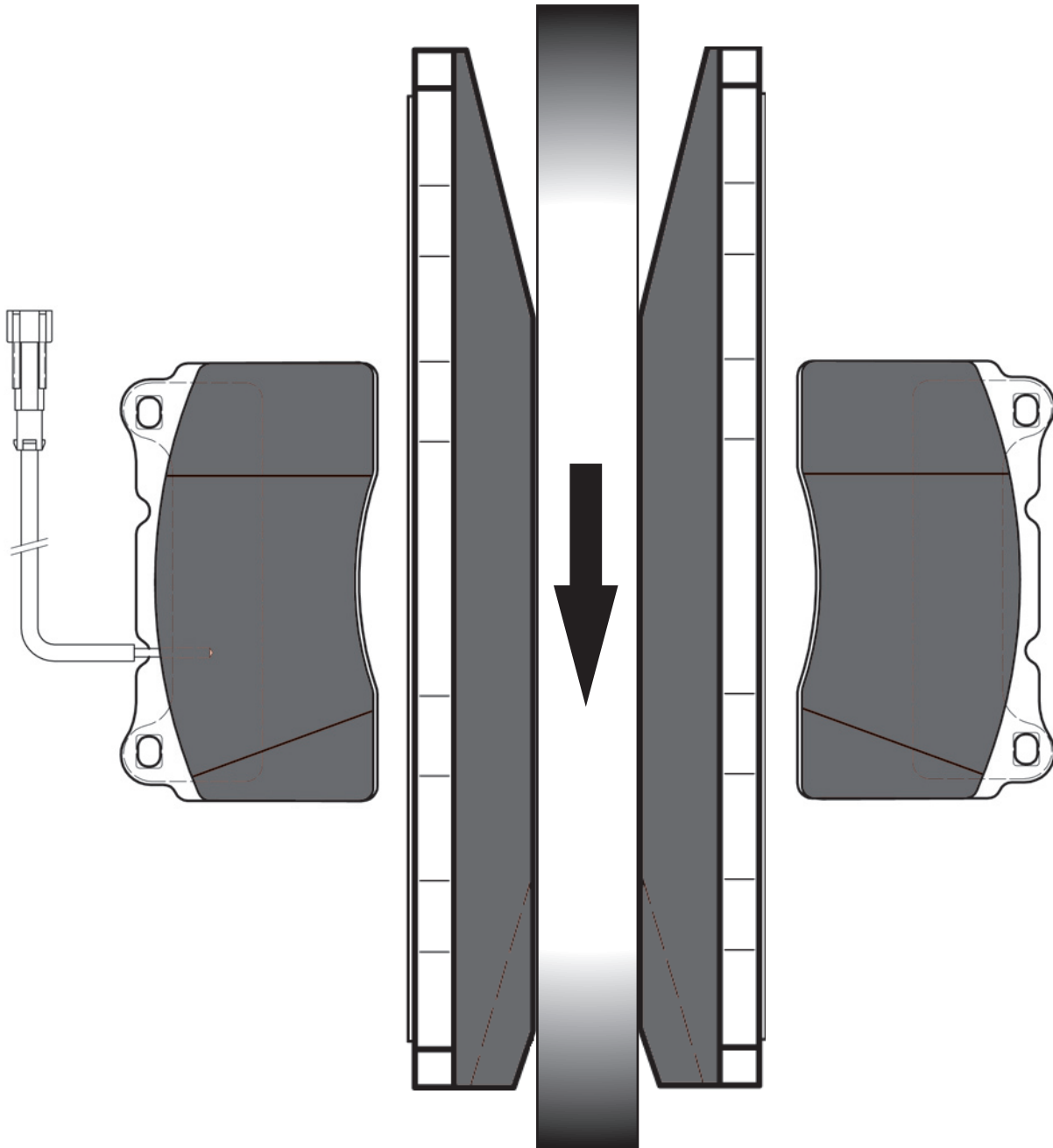

GDB1363 en GDB1431 zijn schuin afgekant aan een zijde. Dit is om de geluidshinder tot het minimum te beperken. De pijl geeft de voorwaartse rotatie van de schijf aan. Indien de remblokken niet geplaatst worden zoals hierboven getoond, zal geluidshinder optreden. Om een correcte plaatsing in de toekomst te garanderen, zal TRW pijlen afdrukken op de achterste plaat.

