

Elektrische handrem EPB - noodontgrendeling

- i** De afbeeldingen bij deze Service Informatie zijn als voorbeeld gedacht en dienen enkel voor een beter begrip.

OPMERKING

Beschadiging van de actuator.

- ▶ Geen externe stroombronnen aan de elektrische handrem aansluiten.

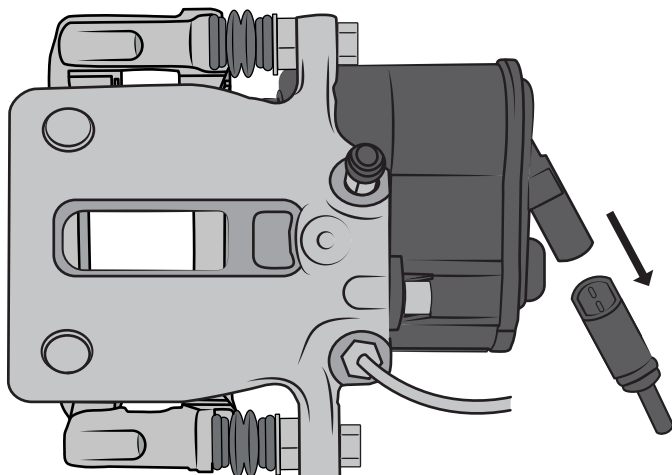

Stekker verwijderen

- Arrêtering van de stekker met passend gereedschap openen
- Stekken van de actuator aftrekken

- i** Bij EPB-systemen met geïntegreerde kabel: steekverbinding bij de kabelboom van de auto scheiden. Deze bevindt zich in de regel in de betreffende wielkast.

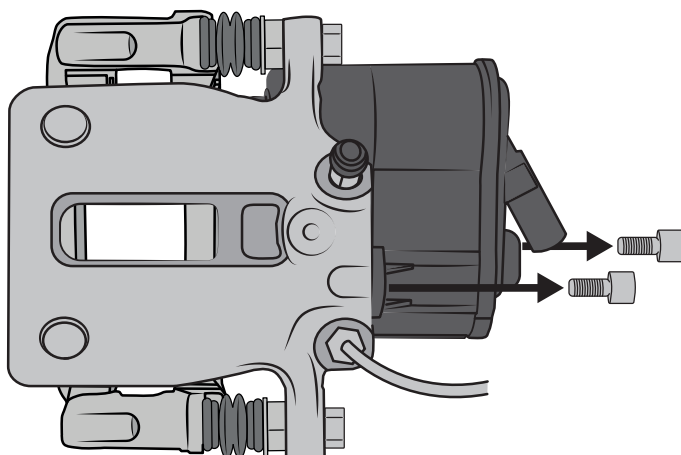

Bevestigingsschroeven verwijderen

- Beide bevestigingsschroeven van de actuator losdraaien en verwijderen
- Eventueel voorhanden kabelhouders losmaken en verwijderen



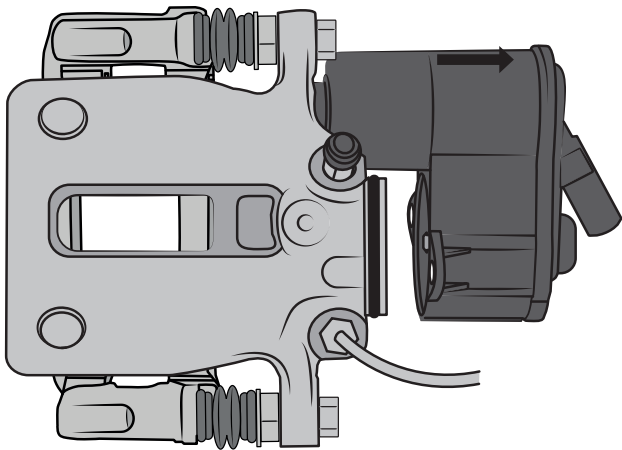

Actuator verwijderen

- Actuator in pijlrichting van de remklauw aftrekken

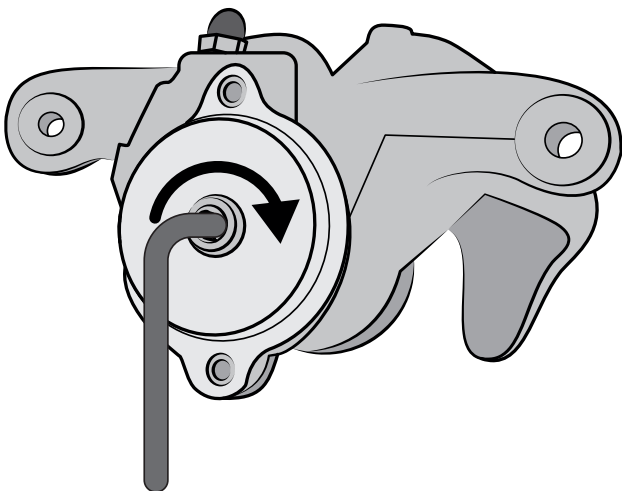

Rem openen

- Spil met passend gereedschap rechtsom draaien tot de rem vrij ligt

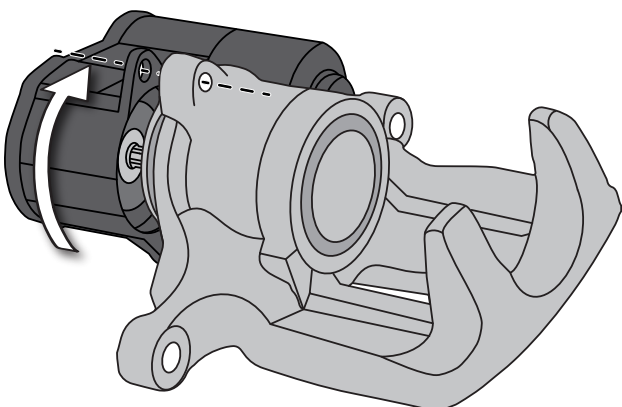

Actuator monteren

OPMERKING

Beschadiging van de schroefdraad bij de remklauw.

► Bevestigingsschroeven met de hand erop zetten en erin draaien.

- Actuator erop zetten en daarbij erop letten dat de afdichtring juist zit

i De motor bij de montage eventueel iets draaien om de vertanding van actuator en spil in elkaar te laten grijpen.

- Schroeven met het door de autofabrikant voorgeschreven koppel vastdraaien
- Stekker weer aanbrengen
- De auto voor verdere diagnose naar een garage brengen

