

Montaj öncesine amortisörlerden hava tahliye edilmesi

Yeni amortisörlerin montajından önce piston çubuğu birkaç kez yukarı ve aşağı hareket ettirilerek amortisörlerin havası tahliye edilmelidir.

Arka plan: Amortisörlerin yatay yerleşimi nedeniyle amortisörün içinde gaz ve hidrolik sıvı karışabilir (Şek.1).

Bunun sonucunda en uygun sönümlenme etkisine ancak aracın birkaç kez yaylanmasıyla sonra ulaşılır. Ayrıca aşırı ses oluşumu da (ısıklık sesi) meydana gelebilir.

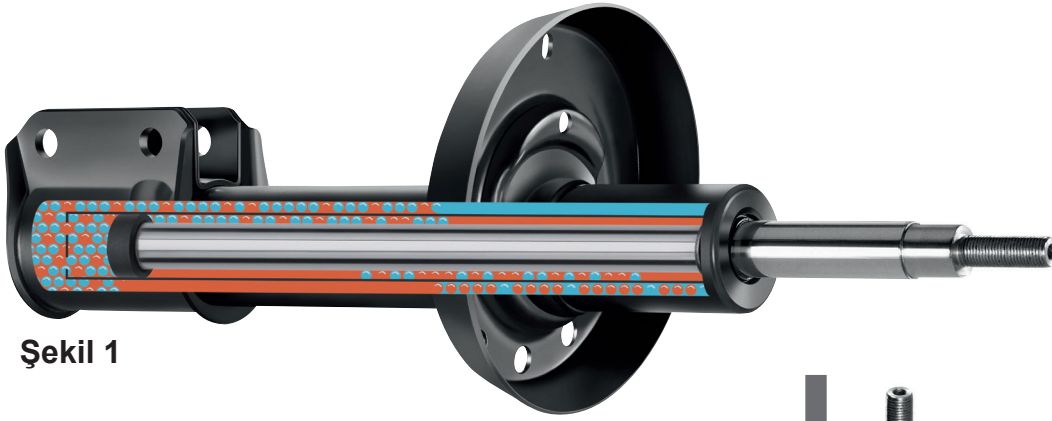

Şekil 1

Sürücü için rahatsız edici bu etkiyi önlemek için piston çubuğu birkaç kez elle işlev yönüne doğru bastırılmalı ve çekilmelidir (Şek.2).

Bu sayede gaz ve hidrolik sıvısı birbirinden ayrılır.

Amortisörün havası tahliye edilmiştir ve montajdan sonra maksimum sönümlenme etkisine ulaşabilir.

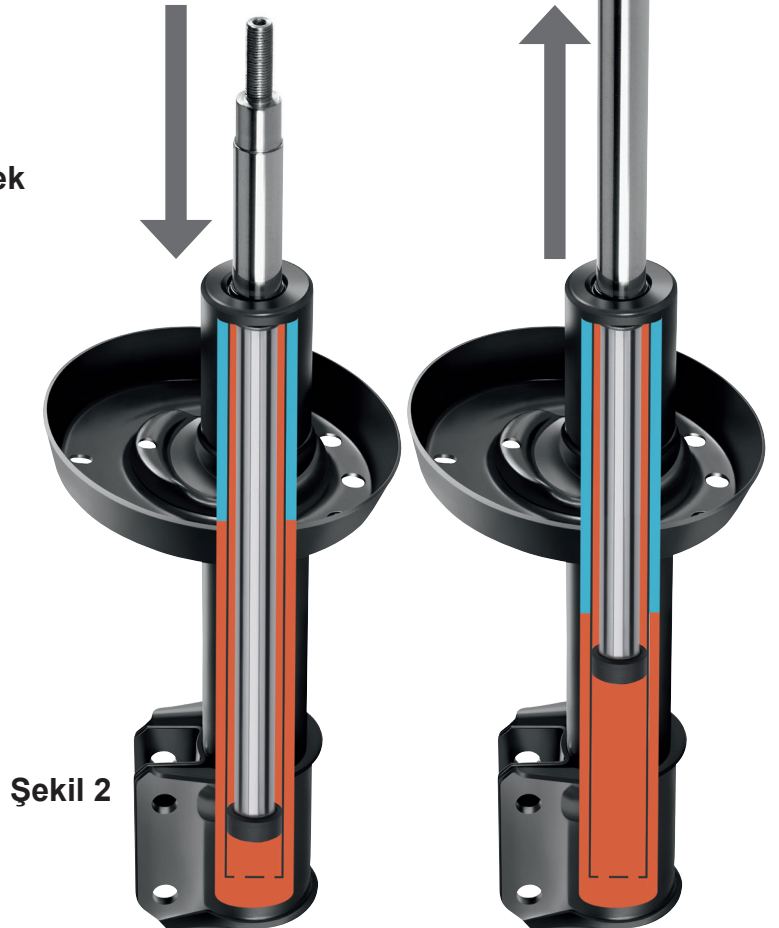

Şekil 2

