



## FAG Service-Info



# Torsiestaven met zinklamelcoating

## achteras - Nissan Kubistar, Renault Kangoo

Fabrikant: Nissan  
Renault

Modellen: Kubistar Kasten (X76)  
Kangoo (KC0/1\_, FC0/1\_)

Bouwjaar: vanaf 1997

Onderdeelnr: 813 0001 30 (kit)  
812 0001 10  
812 0002 10  
812 0003 10  
812 0004 10

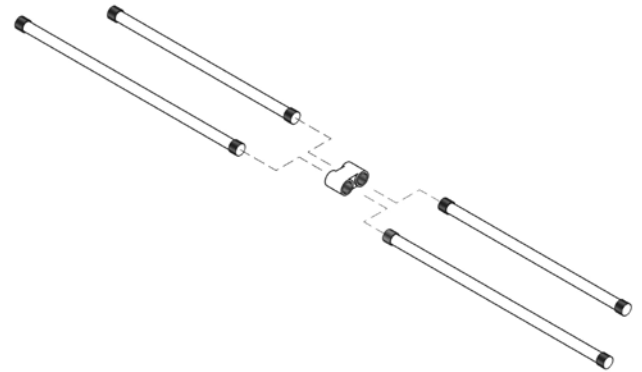

Actuele selectie zie onderdelencatalogus

Afbeelding 1: Schaeffler Automotive Aftermarket biedt torsiestaven met geoptimaliseerde oppervlaktecoating (zinklamellen) aan.

Bij veel van de hierboven vermelde voertuigen kunnen de torsiestaven op de achteras gebroken raken. De reden hiervoor is de oppervlaktecoating, die door steenslag en mechanische belasting beschadigd raakt. Het gevolg is corrosie en uiteindelijk materiaalmoetheid. Als een of meerdere torsiestaven breken, zakt de carrosserie zo sterk omlaag dat het overeenkomstige wiel zeer diep in de wielkast staat. Het voertuig is onmiddellijk ongeschikt om te rijden.

Schaeffler Automotive Aftermarket biedt als reparatieoplossing torsiestaven met een geoptimaliseerde oppervlaktecoating aan. De zogenaamde zinklamelcoating waarborgt een hoge levensduur van de componenten.

Onderdeelnr	Benaming	Kleurcode	OE-nummer	Markering
812 0004 10	Torsiestaaaf	■ ■ ■ ■	7700301726	L
812 0003 10	Torsiestaaaf	■ ■ ■ ■	7700301727	R
812 0001 10	Torsiestaaaf	■ ■ ■ □	8200217677	L
812 0002 10	Torsiestaaaf	■ ■ ■ □	8200217679	R
813 0001 30	Torsiestaaaf-kit	■ ■ ■ ■	7700301726	L
		■ ■ ■ ■	7700301727	R
		■ ■ ■ □	8200217677	L
		■ ■ ■ □	8200217679	R

Bij de vervanging moet erop worden gelet dat de torsiestaven aan de kopzijde met een L (linker inbouwzijde) of R (rechter inbouwzijde) gemarkeerd zijn en een kleurcode hebben.

Neem altijd de aanwijzingen van de autofabrikant in acht.