



## SERVICE INFO – INA 0007



# Рекомендации по установке

## натяжного ролика 531 0402 20

Производители: Audi, Skoda, Volkswagen

Двигатель: 2.5 TDI

Код двигателя: AFB, AKN, AYM, AKE,  
BAU BDH, BCZ, BDG, BFC

Арт. номер: 531 0402 20

OE номера: 059 1092 43 D  
059 1092 43 J



Рисунок 1: 531 0402 20 (вид сзади)

Когда выполняются работы на ремне ГРМ убедитесь, что натяжной ролик 531 0402 20, расположенный внизу привода ремня установлен правильно.

Неправильная установка вызывает повреждения двигателя во время работы!  
Следуйте инструкциям производителя!

Во время монтажа гидравлического натяжителя ремня (6) и натяжного ролика убедитесь, что концевой упор (2) натяжного ролика расположен верно (см. рис. 3 и рис. 4 на стр.2). Во время монтажа концевой упор (2) должен располагаться на контактной поверхности (7) направляющего кронштейна (5).

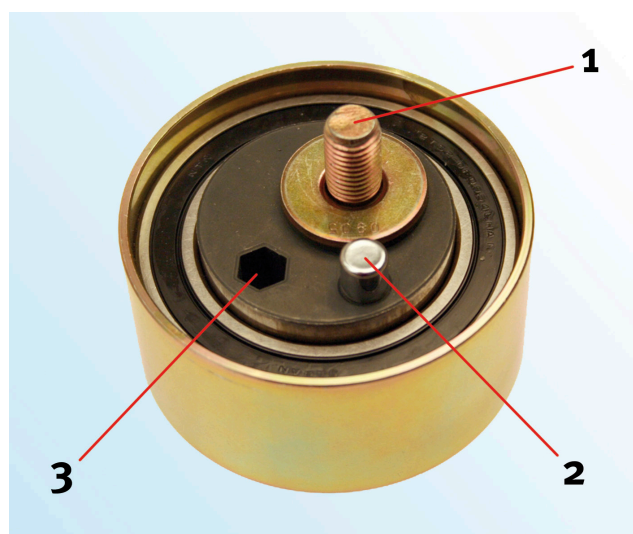
### Условные обозначения:

1. Болт натяжного ролика
2. Концевой упор
3. Шестигранное углубление
4. Резьбовое отверстие для фиксации натяжного ролика
5. Направляющий кронштейн
6. Гидравлический натяжитель ремня
7. Контактная поверхность направляющего кронштейна
8. Ось вращения направляющего кронштейна



Рисунок 2: опорная стенка блока цилиндров

### Правильно!

Рисунок 3:  
Концевой упор (2) натяжного ролика встает напротив контактной поверхности (7) направляющего кронштейна (5).

Рисунок 4:  
Шестигранное углубление (3) располагается примерно в правом углу от оси, соединяющей болт натяжного ролика (1) и центра вращения (8) направляющего кронштейна (5) (см. желтые линии).

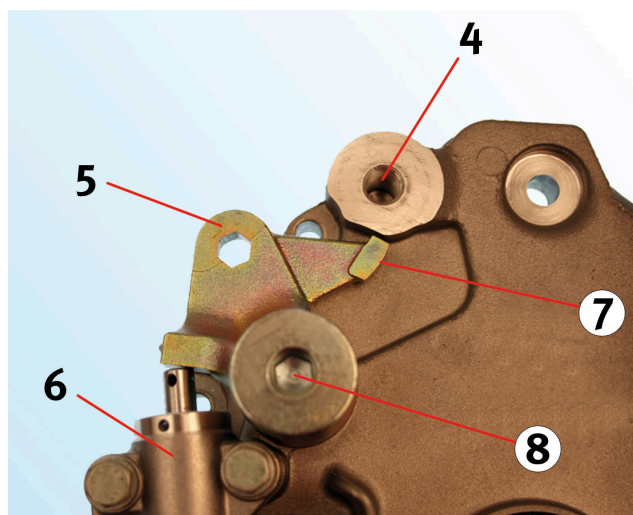

Рисунок 3: Правильная позиция установки (вид сзади)

### Неправильно!

Рисунок 5:  
Концевой упор (2) натяжного ролика располагается на задней стороне направляющего кронштейна (5).

Рисунок 6:  
Шестигранное углубление (3) располагается на прямой линии по оси, соединяющей болт натяжного ролика (1) и центра вращения (8) направляющего кронштейна (5) (см. желтые линии).

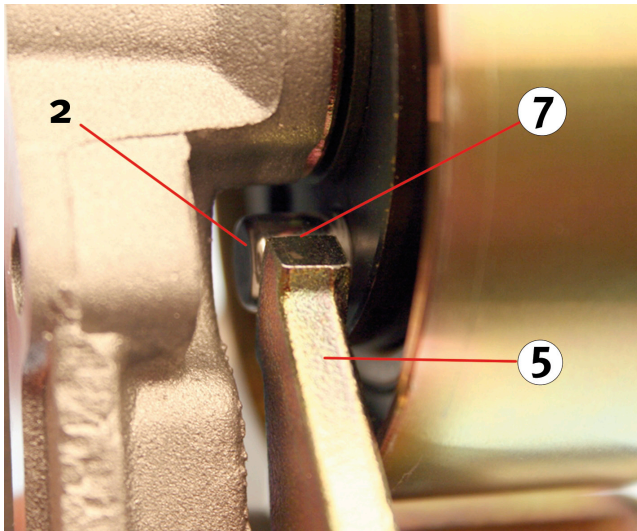

Рисунок 5: Неправильная позиция установки (вид сзади)



Рисунок 4: Правильная позиция установки (вид спереди)

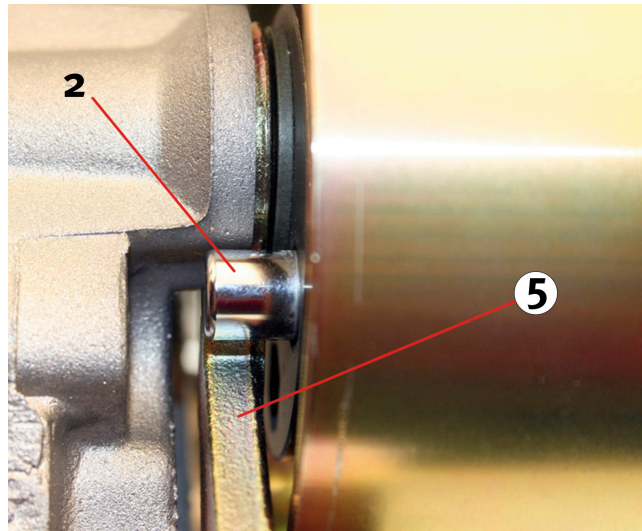

Рисунок 6: : Неправильная позиция установки (вид спереди)

Соблюдайте рекомендации автопроизводителя!

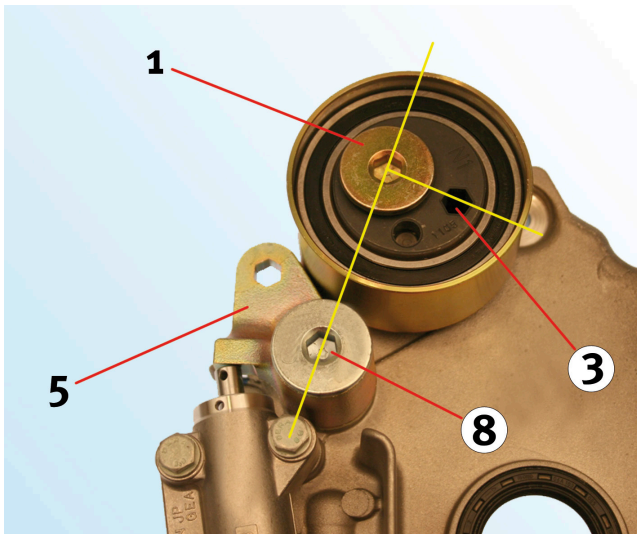
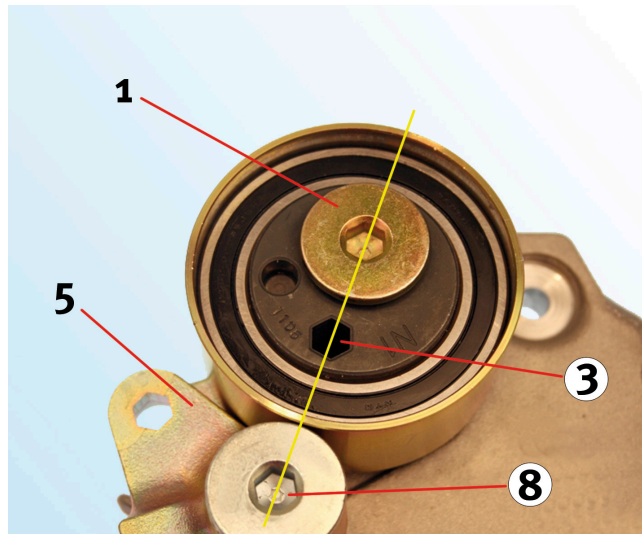
INA 0007