



SERVICE INFO – INA 0007



Інструкція з монтажу натяжного ролика 531 0402 20

Виробники: Audi, Skoda, Volkswagen

Двигун: 2.5 TDI

Код двигуна: AFB, AKN, AYM, AKE,
BAU BDH, BCZ, BDG, BFC

Номер LuK-AS: 531 0402 20

Номер
оригінального
обладнання: 059 1092 43 D
059 1092 43 J

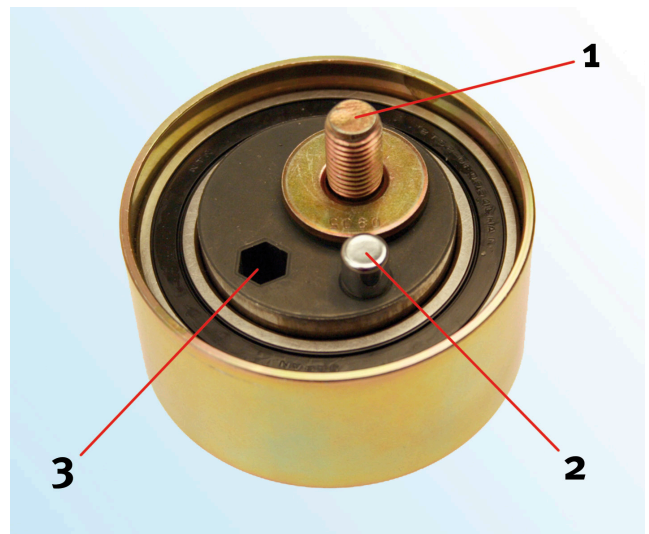

Зображення 1: 531 0402 20 (вигляд зі зворотного боку)

Під час виконання робіт над ременем приводу ГРМ необхідно переконаватися в тому, що розташований внизу приводу ГРМ натяжний ролик 531 0402 20 встановлений правильно.

Неправильний монтаж спричиняє пошкодження двигуна під час його роботи!
Дотримуйтеся рекомендацій виробника транспортного засобу!

Під час монтажу гідравлічного натягувача ременя (6) і натяжного ролика переконайтеся, що кінцевий упор (2) натяжного ролика знаходиться у правильному положенні (див. зображення 3 і зображення 4 на сторінці 2). Під час встановлення кінцевий упор (2) повинен прилягати до контактної поверхні (7) направляючого кронштейна (5).

Пояснення до зображення:

1. Гвинт для кріплення натяжного ролика
2. Кінцевий упор
3. Шестигранне заглиблення
4. Різьбовий отвір для фіксації
5. Направляючий кронштейн
6. Гідравлічний натягувач ременя
7. Контактна поверхня направляючого кронштейна
8. Вісь обертання направляючого кронштейна

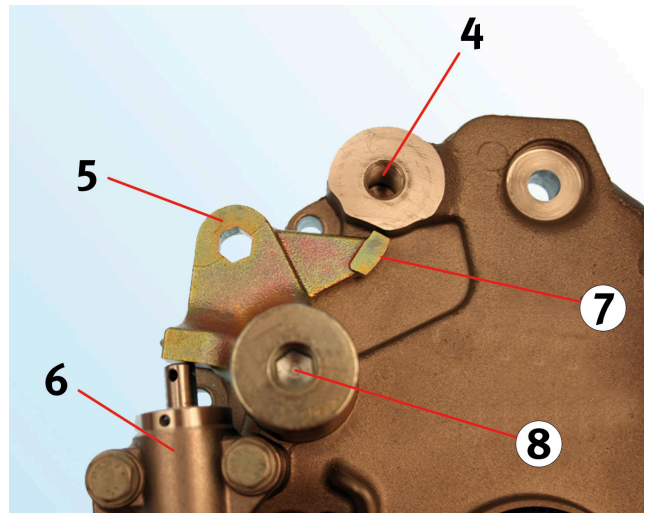

Зображення 2: Опорна кришка блока циліндрів

Правильно!

Зображення 3:

Кінцевий упор (2) натяжного ролика розміщений навпроти контактної поверхні (7) направляючого кронштейна (5).

Зображення 4:

Шестигранне заглиблення (3) знаходиться приблизно під прямим кутом до осі гвинта для кріплення (1) натяжного ролика і осі обертання (8) направляючого кронштейна (5) (див. жовті лінійні орієнтири).

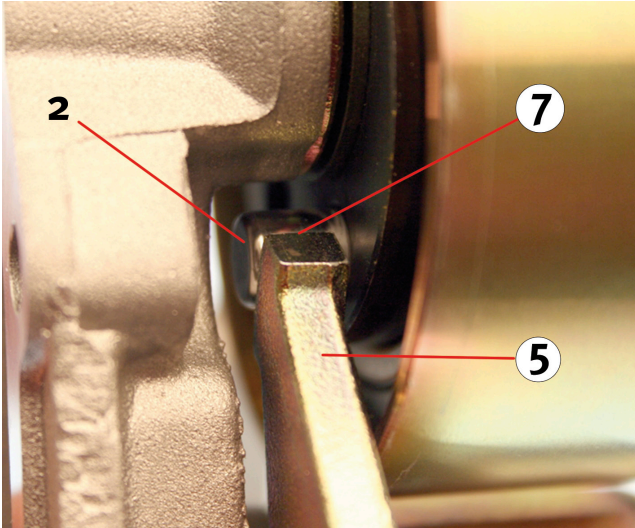

Зображення 3: Правильне монтажне положення (вигляд зі зворотного боку)

Неправильно!

Зображення 5:

Кінцевий упор (2) натяжного ролика прилягає до зворотного боку направляючого кронштейна (5).

Зображення 6:

Шестигранне заглиблення (3) знаходиться на прямій лінії до осі гвинта для кріплення (1) натяжного ролика і осі обертання (8) направляючого кронштейна (5) (див. жовті лінійні орієнтири).

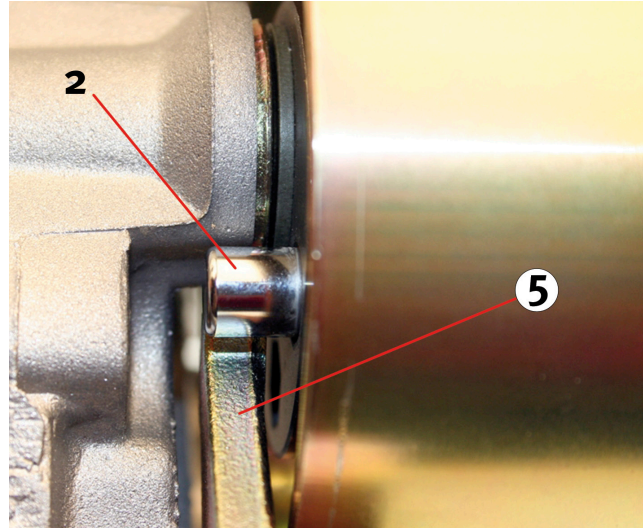

Зображення 5: Неправильне монтажне положення (вигляд зі зворотного боку)

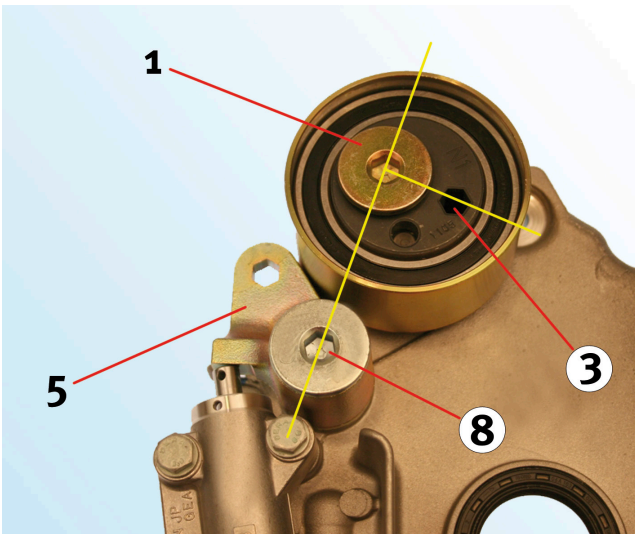

Зображення 4: Правильне монтажне положення (вигляд спереду)

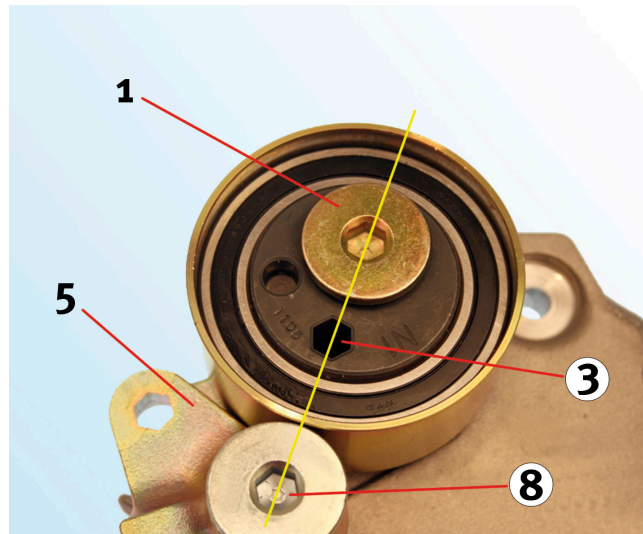

Зображення 6: Неправильне монтажне положення (вигляд спереду)

Дотримуйтеся рекомендацій виробника транспортного засобу!