



SERVICE INFO – INA 0030



Αλλαγές στην τροχαλία 532 0138 10

Κατασκευαστές: Citroën, Fiat, Lancia, Peugeot

Μοντέλα:

Citroën: Evasion, Xantia, XM, Xsara, ZX
 Fiat: Ulysse
 Lancia: Zeta
 Peugeot: 306, 405, 406, 605, 806, Expert

Κινητήρες:

1.6, 1.6i,
 1.8, 1.8i, 1.8 ST,
 2.0, 2.0i, 2.0 Turbo, 2.0i 16V

Κωδικός OE:

Citroën: 5751.20
 Fiat: 96 089 899 80
 Lancia: 96 089 899 80
 Peugeot: 5751.20

Κωδικός

ανταλλακτικού: 532 0138 10

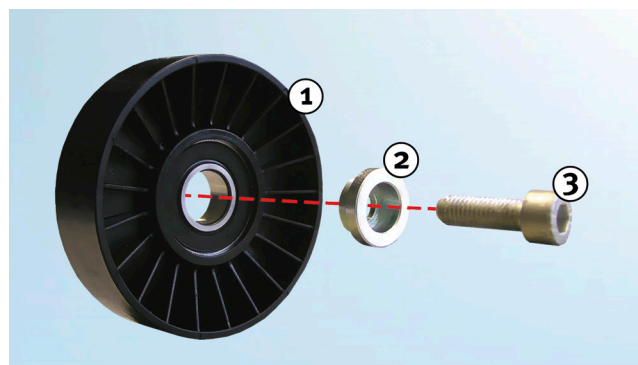

Εικόνα 1: 532 0138 10 - παλιός σχεδιασμός

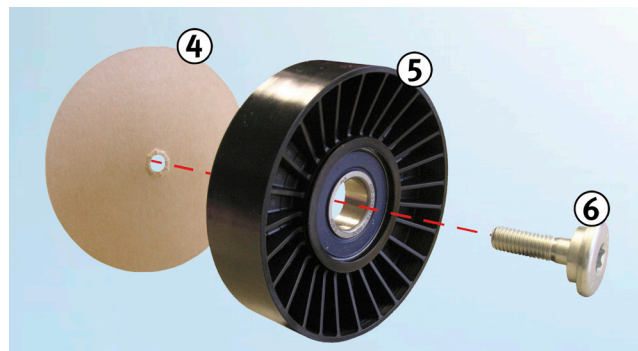

Εικόνα 2: 532 0138 10 – νέος σχεδιασμός

Στα πλαίσια της συνεχόμενης εξέλιξης των προϊόντων μας τροποποιήθηκε η τροχαλία παρέκκλισης με τον κωδικό 532 0138 10.

Στη συγκεκριμένη τεχνική ενημέρωση παρουσιάζονται τα χαρακτηριστικά του παλαιού και νέου σχεδιασμού.

Υπόμνημα για την εικόνα 1:

1. Τροχαλία «παλαιός» σχεδιασμός
2. Αποστάτης
3. Βίδα

Υπόμνημα για την εικόνα 2:

4. Χάρτινος δίσκος (ασφάλεια της βίδας - πρέπει να αφαιρεθεί πριν την τοποθέτηση)
5. Τροχαλία «νέος» σχεδιασμός
6. Βίδα (με ενσωματωμένο αποστάτη)

Προσοχή στις οδηγίες του κατασκευαστή του οχήματος!

Ζητάτε περισσότερα; Μπορούμε να βοηθήσουμε!

Schaeffler Greece

schaefflergr@schaeffler.com

<https://aftermarket.schaeffler.gr>

www.repxpert.gr

SCHAEFFLER
REPXPPERT

INA 0030