

Optická zmena vodiacej kladky 532 0138 10

Výrobcovia vozidiel:

Citroën, Fiat,
Lancia, Peugeot

Modely:

Citroën: Evasion, Xantia, XM,
Xsara, ZX
Fiat: Ulysse
Lancia: Zeta
Peugeot: 306, 405, 406, 605, 806,
Expert

Motory:

1.6, 1.6i,
1.8, 1.8i, 1.8 ST,
2.0, 2.0i, 2.0 Turbo,
2.0i 16V

OE-č.:

Citroën: 5751.20
Fiat: 96 089 899 80
Lancia: 96 089 899 80
Peugeot: 5751.20

Obj. č.: 532 0138 10

V rámci neustáleho vývoja našich produktov bola modifikovaná vodiaca kladka s objednávkovým číslom 532 0138 10.

Táto servisná informácia ukazuje optické odlišnosti „starého“ a „nového“ vyhotovenia.

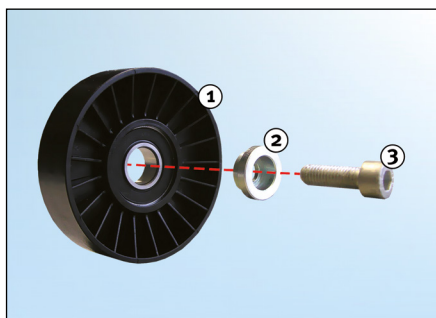

Obr. 1: 532 0138 10 - staré vyhotovenie

Legenda k obrázku 1:

1. Vodiaca kladka „staré vyhotovenie“
2. Distančný diel
3. Skrutka

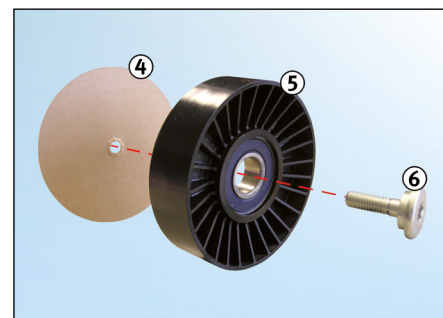

Obr. 2: 532 0138 10 - nové vyhotovenie

Legenda k obrázku 2:

4. Kartónová podložka (zaistenie skrutky – pred montážou odstrániť)
5. Vodiaca kladka „nové vyhotovenie“
6. Skrutka (distančný diel je už integrovaný)

Príslušné náhradné diely nájdete v našom on-line katalógu na adrese www.Schaeffler-Aftermarket.com alebo v RepXpert na adrese www.RepXpert.com.

Stav 05.2009
INA 0030

Technické zmeny vyhradené
© 2009 Schaeffler Automotive Aftermarket oHG