

# SERVICE-INFO



## Vizualne spremembe preusmerjevalnega valja 532 0138 10

### Proizvajalec vozil:

Citroën, Fiat, Lancia,  
Peugeot

### Modeli:

**Citroën:** Evasion, Xantia, XM,  
Xsara, ZX

**Fiat:** Ulysse

**Lancia:** Zeta

**Peugeot:** 306, 405, 406, 605, 806,  
Expert

### Motor:

1.6, 1.6i,  
1.8, 1.8i, 1.8 ST,  
2.0, 2.0i, 2.0 Turbo,  
2.0i 16V

### Št. originalnega dela:

**Citroën:** 5751.20

**Fiat:** 96 089 899 80

**Lancia:** 96 089 899 80

**Peugeot:** 5751.20

### Katal. št.: 532 0138 10

V sklopu neprestanega izpopolnjevanja naših izdelkov smo modificirali preusmerjevalni valj s katal. št. 532 0138 10.

Ta servisna informacija kaže vizualne značilnosti „stare“ in „nove“ izvedbe.

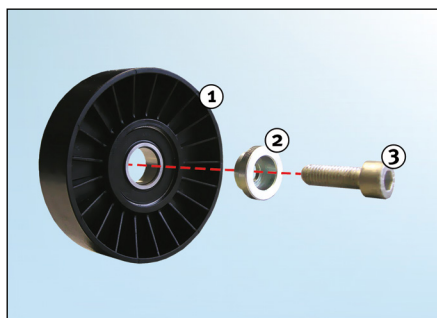

Slika 1: 532 0138 10 - stara izvedba

### Legenda k sliki 1:

1. preusmerjevalni valj, „stara izvedba“
2. distančnik
3. vijak

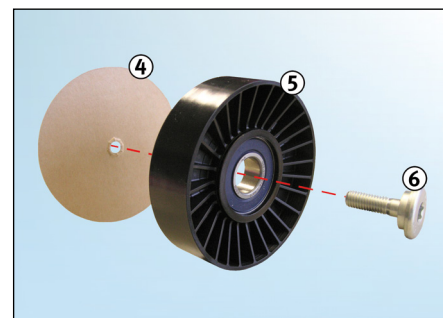

Slika 2: 532 0138 10 - nova izvedba

### Legenda k sliki 2:

4. olut iz lepenke (varovalo vijaka — pred montažo odstranite)
5. preusmerjevalni valj, „nova izvedba“
6. vijak (distančnik integriran)



Upoštevajte podatke  
proizvajalca vozila!

Ustrezne rezervne dele boste našli v našem on-line katalogu na spletnih straneh [www.Schaeffler-Aftermarket.com](http://www.Schaeffler-Aftermarket.com) ali v RepXpert na naslovu [www.RepXpert.com](http://www.RepXpert.com).

Stanje 05.2009  
**INA 0030**

Tehnične spremembe pridržane  
© 2009 Schaeffler Automotive Aftermarket

