



## SERVICE INFO – INA 0040



# Класифицирани ролкови кобилицы

за BMW Valvetronic и PSA двигатели

Производители: BMW, Citroën, Mini, Peugeot

Арт. номера/OE номера:

INA	BMW	PSA
422 0221 10	11 33 7 559 792	0903.H3
422 0222 10	11 33 7 559 793	0903.H5
422 0223 10	11 33 7 559 794	0903.H6
422 0224 10	11 33 7 559 795	0903.H7
422 0225 10	11 33 7 559 796	0903.H8
422 0226 10	11 33 7 559 797	0903.J6
422 0231 10	11 33 7 530 979	-
422 0232 10	11 33 7 530 980	-
422 0233 10	11 33 7 530 981	-
422 0234 10	11 33 7 530 982	-



Снимка 1: Преглед на BMW Valvetronic

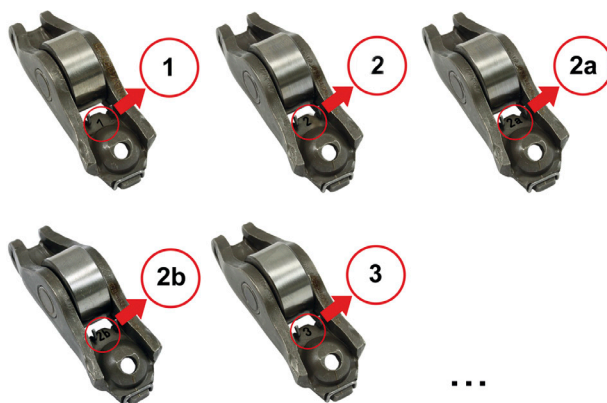

Снимка 2: Пример за маркиране на определени ролкови кобилицы

При BMW Valvetronic двигателите и при PSA двигателите, класифицирани ролкови кобилицы са монтирани, както от страната на всмукателния клапан, така и от страната на изпускателния клапан.

Всички кобилицы са маркирани с код (виж снимка 2), с едно изключение. В този различен дизайн, няма означен код на кобилицата.

Кобилицата трябва винаги да бъде подменяна със същия тип част. Това означава, че всяка кобилица монтирана на двигателя трябва да имат еднаква класификация (код). С други думи, всички кобилицы трябва да имат или еднакъв номер, или да нямат въобще.

В много редки случаи, може да се види, че кобилицы с различна класификация са монтирани. В този случай, кобилицата която ще бъде монтирана, трябва да има същата класификация, като демонтираната от системата.

INA 0040

### Технически основи на двигателите Valvetronic (Илюстрация 3):

В този случай смукателният клапан поема функциите на дроселиращ клапан и не се задвижва директно от разпределителния вал (1), а от междинен лост (2).

Междинният лост (2), който също е класифициран, съдържа търкалящ се елемент, в центъра на който работи ексцентриков вал. Долният край лежи върху търкалящия се елемент на кобилицата (3) с хидравличен компенсирален елемент (7).

В горния си край рамото (2) е свързано към ексцентричен вал (4) през втори търкалящ се елемент. Електромоторът (5) върти ексцентричния вал (4) и реагира на желания от водача статус на натоварване. В зависимост от положението на ексцентриковият вал, междинният лост (2) предава въртенето на ексцентриците към клапана (6). Плавното регулиране на системата се изпълнява въз основа на оборотите на двигателя и на положението на газта.

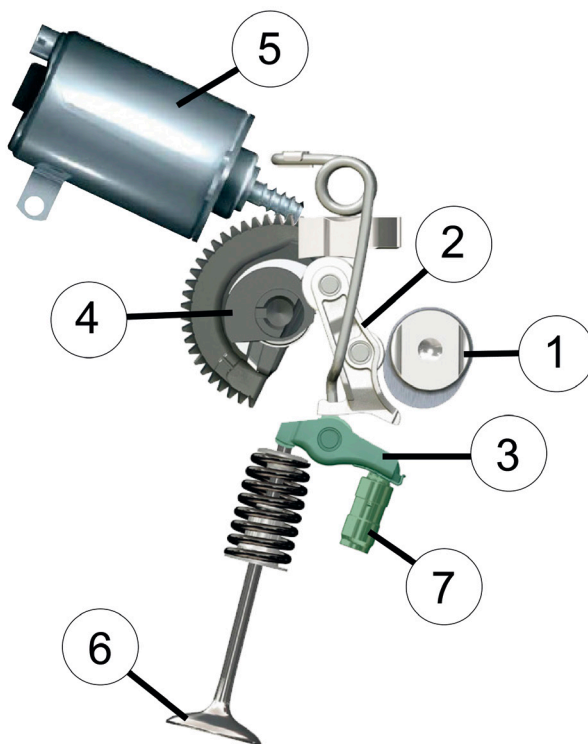

Снимка 3: Детайлен поглед на компонентите от системата в BMW Valvetronic

Съблюдавайте спецификациите на производителя на  
автомобила!

INA 0040

### Шефлер България ООД

бул. Дондуков 62А, 1504 София, България  
Тел.: +359 2 946 3900  
aftermarket.bg@schaeffler.com  
<https://aftermarket.schaeffler.bg>

SCHAEFFLER  
REP>XPERT