



SERVICE INFO – INA 0040



Trindelte vippearme med rullekontakt

til BMW Valvetronic og PSA-motorer

Bilernes
producenter: BMW, Citroën, Mini, Peugeot

Best. nr./OE-nr.:

INA	BMW	PSA
422 0221 10	11 33 7 559 792	0903.H3
422 0222 10	11 33 7 559 793	0903.H5
422 0223 10	11 33 7 559 794	0903.H6
422 0224 10	11 33 7 559 795	0903.H7
422 0225 10	11 33 7 559 796	0903.H8
422 0226 10	11 33 7 559 797	0903.J6
422 0231 10	11 33 7 530 979	-
422 0232 10	11 33 7 530 980	-
422 0233 10	11 33 7 530 981	-
422 0234 10	11 33 7 530 982	-



Billede 1: Oversigt over BMW Valvetronic

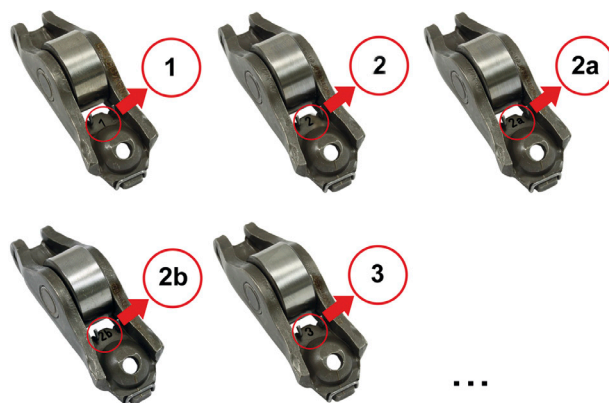

Billede 2: Eksempler på markeringer på bestemte vippearne med rullekontakt

I BMW Valvetronic og PSA-motorer er der monteret trindelte vippearne på både indsuigningsventilsiden og på udstødningsventilsiden.

Vippearmene er hver især markeret med et kodenummer (se billede 2) med en enkelt undtagelse. I dette afvigende design er der ikke noget kodenummer på vippearmen.

Vippearmen skal altid udskiftes med samme reservedelstype. Det betyder, at alle vippearne, der er monteret i motoren skal have samme klassificering. Med andre ord skal alle vippearne enten have samme kodenummer eller ikke noget overhovedet.

I sjældne tilfælde kan der være monteret vippearne med forskellig klassificering. I det tilfælde skal den vippearm, som skal monteres, have samme klassificering, som den der afmonteres fra systemet.

Teknisk baggrund for Valvetronic-motorer (billede 3):

I det tilfælde overtager indsugningsventilen gasspjældets funktion og drives ikke direkte af knastakslen (1) men via en mellemarm (2).

Mellemarmen (2), der også er klassificeret, indeholder et rullende element i midten, hvorpå knasterne kører. Den laveste ende sidder på vippearmens (3) rullende element med hydraulisk kompenseringselement (7).

Foroven er armen (2) tilsluttet til en excenteraksel (4) via et andet rullende element. En elektrisk motor (5) roterer excenterakslen (4) iht. førerens krævede laststatus. Mellemarmen (2) overfører knasternes rotation til ventilen (6), afhængig af excenterelementets position. Der udføres en variabel justering af systemet på basis af motorhastigheden og speederens position.

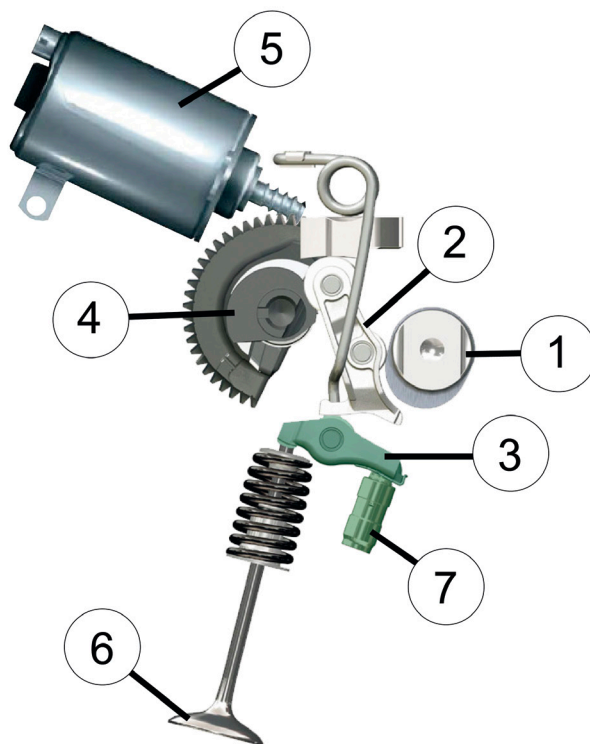

Billede 3: Detaljeret oversigt over systemkomponenter i en BMW Valvetronic

Sørg for at overholde vejledningen fra køretøjfabrikanten!

INA 0040