



## SERVICE INFO – INA 0040



# Osztályozott görgős szelepemelők

a BMW Valvetronic és a PSA Prince motorok számára

Gyártók: BMW, Citroen, Mini, Peugeot

OE számok:

	BMW:	PSA:
(1)	11 33 7 559 792	0903.H3
(3)	11 33 7 559 793	0903.H5
(4)	11 33 7 559 794	0903.H6
(5)	11 33 7 559 795	0903.H7
	11 33 7 559 796	0903.H8

Cikksz.:	(1) 422 0221 10	(2) 422 0222 10	(3) 422 0223 10	(4) 422 0224 10	(5) 422 0225 10
----------	-----------------	-----------------	-----------------	-----------------	-----------------

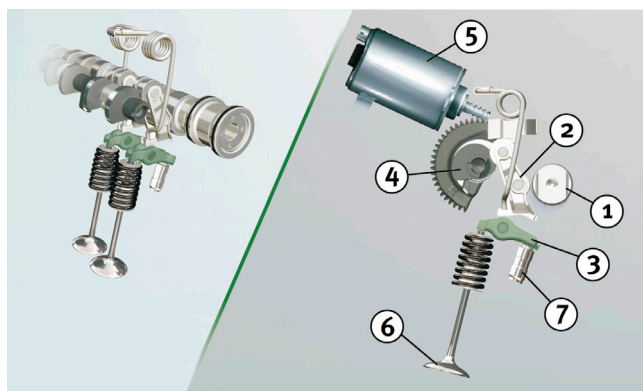

1. ábra: BMW Valvetronic rendszer áttekintése / Rendszerkomponensek részletrajza

Az aktuális jármű-hozzárendelést a katalógusanyagainkban találja.

A BMW Valvetronic 6 hengeres Otto-motorjaiba és a PSA 4 hengeres Prince motorjaiba a szívó- és a (csak a Prince motoroknál) kipufogószelepekre osztályozott szelepemelőket szereltek.

Öt különböző szelepemelőről van szó, amelyekre jelzőszámokat (lásd 2. ábra) írtak fel.

### Útmutatás:

A szelepemelők cseréjét azonos osztályba sorolttal kell elvégezni.



2. ábra: Görgős szelepemelők feliratai

**Többet szeretne? Tudunk segíteni!**

[www.repxpert.com](http://www.repxpert.com)

Szerviz Központ: 00800 1 753-3333\*

\* díjmentes telefonszám, H-P: 8.00–17.00 óra között

[aftermarket.hu@schaeffler.com](mailto:aftermarket.hu@schaeffler.com)

<https://aftermarket.schaeffler.hu>

### Műszaki háttér a Valvetronic motorok számára (1. ábra):

Itt a szívószelep átveszi a fojtószelep szerepét és nem közvetlenül a vezérműtengely (1) működteti, hanem egy közbenső kar (2).

A szintén osztályozott közbenső kar (2) a közepén egy görgőt hordoz, ami a vezérlő bütykön fut le. Az alsó vége a szelepemelő görgőjén (3) hidraulikus kiegyenlítőelemmel (7) fekszik fel.

Felül a kar (2) egy második görgővel egy excentertengelyen (4) támaszkodik. A vezető által igényelt terhelési állapotnak megfelelően egy elektromotor (5) elfordítja az excentertengelyt (4). A közbenső kar (2) az excenter állásának a függvényében átviszi a bütyök forgását a szelepre (6). A rendszer változó állítása a motor fordulatszámának és a gázpedál állásának a függvényében történik.

A PSA Prince motorjainál elmarad a közbenső kar funkciója.

Ügyeljenek a jármű gyártójának előírásaira!