



1/2

## SERVICE INFO – INA 0040



# Klasificirani nihajni vzvodi z valjčkom za motorje BMW Valvetronic in PSA

Modeli: BMW, Citroën,  
Mini, Peugeot

Katal. št./Št.  
originalnega  
dela:

INA	BMW	PSA
422 0221 10	11 33 7 559 792	0903.H3
422 0222 10	11 33 7 559 793	0903.H5
422 0223 10	11 33 7 559 794	0903.H6
422 0224 10	11 33 7 559 795	0903.H7
422 0225 10	11 33 7 559 796	0903.H8
422 0226 10	11 33 7 559 797	0903.J6
422 0231 10	11 33 7 530 979	-
422 0232 10	11 33 7 530 980	-
422 0233 10	11 33 7 530 981	-
422 0234 10	11 33 7 530 982	-



Slika 1: Pregled sistema BMW Valvetronic

Pri motorjih BMW s sistemom Valvetronic in pri motorjih skupine PSA se kategorizirani nihajni vzvodi vgrajujejo tako na stran sesalnih kot tudi na stran izpušnih ventilov.

Vse vrste nihajnih vzvodov razen ene so označene s kodno številko (glejte sliko 2). Za to drugačno konstrukcijsko izvedbo nihajnega vzvoda ni predvidene kodne številke.

Nihajni vzvod je treba vedno zamenjati z vzvodom iste vrste. Se pravi, da morajo vsi nihajni vzvodi, ki so vgrajeni v motor, spadati v isto kategorijo. Z drugimi besedami, vsi nihajni vzvodi morajo imeti bodisi enako kodno številko bodisi z njo sploh niso označeni.

Izjemoma se lahko zgodi, da so vgrajeni nihajni vzvodi različnih kategorij. V takšnem primeru mora nihajni vzvod, ki ga nameravate namestiti, spadati v isto kategorijo kot tisti, ki ste ga iz sistema odstranili.

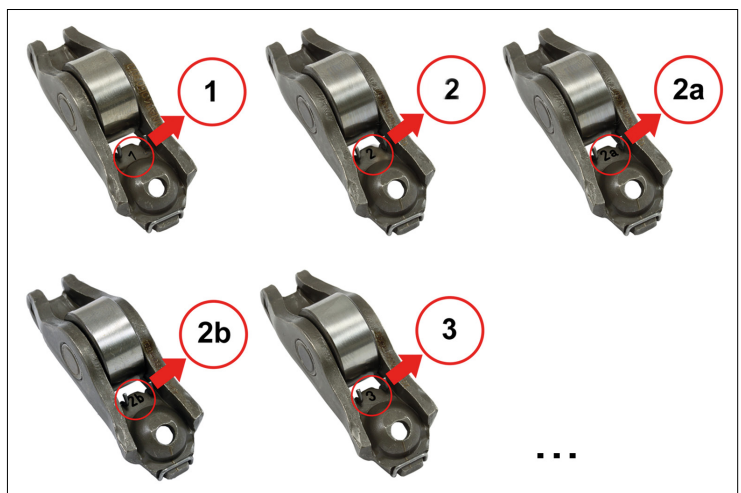

Slika 2: Primer oznak na nekaterih nihajnih vzvodih z valjčkom

### Tehnično ozadje za motorje Valvetronic (slika 3):

Tu prevzame sesalni ventil nalogo dušilne lopute. Ne poganja ga neposredno odmikalna gred (1), temveč vmesni vzvod (2).

Vmesni vzvod (2), ki je ravno tako klasificiran, ima v sredini valjček, po katerem teče odmikač. Njegov spodnji konec nasede na valjček nihajnega vzvoda (3) s hidravličnim izenačevalnim elementom (7).

Zgoraj je vzvod (2) prek drugega valjčka oprt na ekscentrično gred (4). Glede na to, kolikšno obremenitev želi voznik, elektromotor (5) zasuka ekscentrično gred (4). Vmesni vzvod (2) prenese zasuk odmičev odvisno od položaja ekscentra na ventil (6). Spremenljivo nastavljanje sistema je odvisno od vrtilne frekvence motorja in položaja pedala za plin.

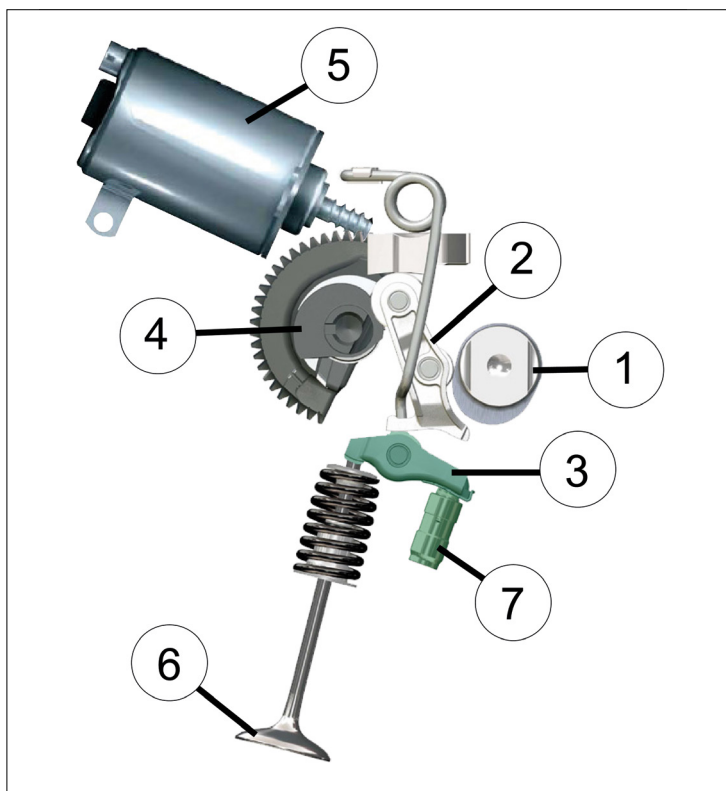

Slika 3: Podrobni prikaz komponent sistema BMW Valvetronic

Upoštevajte podatke proizvajalca vozila!

Nadomestni deli in tehnične informacije so na voljo na spletnih straneh [www.schaeffler-aftermarket.com](http://www.schaeffler-aftermarket.com) ali [www.RepXpert.com](http://www.RepXpert.com).

INA 0040

**SCHAEFFLER**  
AUTOMOTIVE AFTERMARKET



**FAG**