



SERVICE INFO – INA 0045



Teknisk informasjon

for aggregatdrif – skjult teknologi sikrer stille drift

Teknisk bakgrunn:

Motorens forbrenningscyklus akselererer og bremser veivakselens roterende bevegelse. Denne rotasjonsubalansen overføres til aggregatdriften.

Som et resultat av dette utsettes remmen for sterke vibrasjoner (se figur 1) som forårsaker ubehagelige ristelyder. Økte momentsvingninger og ekstreme krefter kan især forekomme på generatoren.

To hovedteknologier har vært i omløp og testet med sikte på å bekjempe disse negative innvirkningene på det monterte drevet:

1. Friløpremskive OAP
2. Utkobler

Disse komponentene vil forbedre kjørekomforten, og også forbedre brukstiden til remdrevkomponenter og drivstofforbruk.

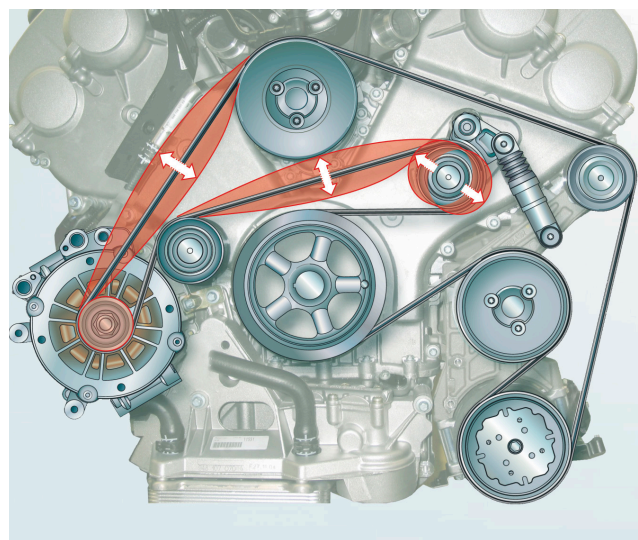

Figur 1: Eksempel på montert drev – illustrasjon over vibrasjoner forårsaket av bruken av en standard stiv remskive på en generator

Ettersom disse remskivene er utsatt for slitasje på samme måte som spennruller, venderuller og remmer, anbefaler Schaeffler Automotive Aftermarket å skifte ut friløpremskiven / utkobleren ved utskiftning av komponentene i det monterte drevet.

Ulike utforminger brukes, avhenging av kjøretøy, motor og utstyr. Se vår katalog for å sikre at du velger riktig friløpremskive OAP.

I lang tid har den stive remskiven (figur 2) vært standardrullen brukt på en generator. De stive remskivene har en utforming som stammer fra før V-ribbede ruller med ett spor, og har blitt utviklet videre så de kan brukes med moderne V-ribbede remmer med flere spor.

Den eneste funksjonen til den stive remskive er å drive generatoren med hjelp av remmen i sløyfe. Remmen trenger bare å skiftes ut i tilfelle skade, korrosjon eller betydelig slitasje og brudd, med mindre kjøretøyproduzenten anbefaler utskiftning ved et serviceintervall.



Figur 2: Stiv remskive

INA 0045

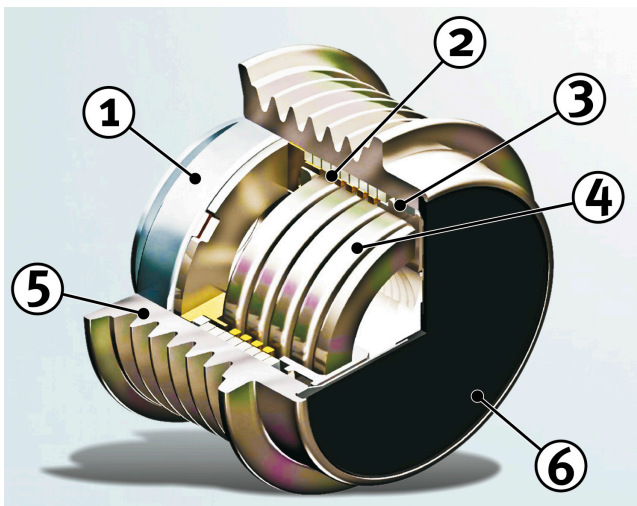

Figur 3: Utkobler

1. Kulelager
2. Clutch
3. Glidelager
4. Torsjonsfjær
5. Ytre ring med støpt lagerring
6. Deksel

En utkobler er en generatorremskive som driver generatoren ved hjelp av en "myk" torsjonsfjær. Det absorberer rotasjonsubalansen, og forhindrer dermed momentsvingninger. De dynamiske krefter på komponentens bærende punkter innenfor det monterte drever minsker, mens remspennereren og den V-ribbede remmen er beskyttet mot skader.

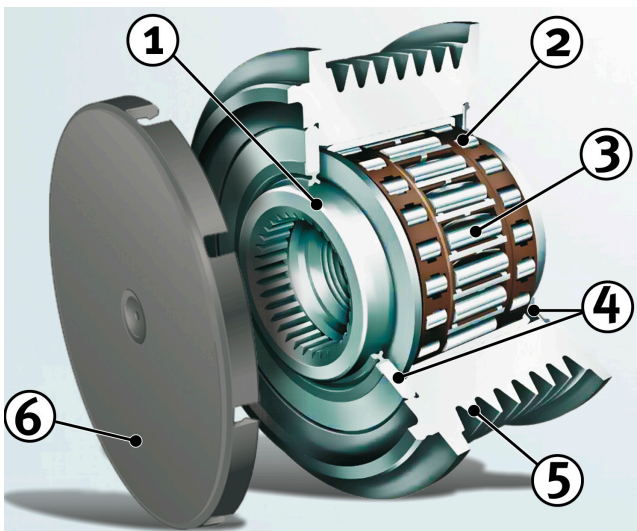

Figur 4: Frløprenskeive OAP

1. Rillet indre ring
2. Radiallager til støtte
3. Frløpskopplingsenhet
4. Tetninger
5. Ytre ring med støpt lagerring
6. Deksel

En friløprenskeive OAP har en friløps clutch-enhet. Dette lar generatoren bli frakoblet fra rotasjonsubalansen på veivakselen, og virkningene av generatorens treghtetsmomentet på det monterte drevet og remvibrasjonene er betydelig redusert som resultat. Kraften innen det monterte drevet er redusert, og spennethet, remskiver og remmer er utsatt for mindre belastning og har en lengre brukstid.



Figur 5: Spesialverktøy til montering og demontering av ulike friløprenskeiver OAP

1. Verktøy til ulike produsenter, korte
- Flerpunktsinnsats (art. nr.: 400 0234 10)
2. Verktøy til ulike produsenter, korte
- Torx-innsats (art. nr.: 400 0235 10)
3. Verktøy til ulike produsenter, lange
- Flerpunktsinnsats (art. nr.: 400 0200 10)
4. Verktøy til ulike produsenter, lange
- Torx-innsats (art. nr.: 400 0201 10)
5. Verktøy til ulike Volvo generatorer
- Unbrakonøkkel-innsats (art. nr.: 400 0233 10)
6. Verktøy til Hutchinson demper
- Flerpunktsinnsats (art. nr.: 400 0231 10)
7. Flerpunktsadapter til ulike produsenter
(art. nr.: 400 0215 10)

Merk deg kjøretøyproduzentens spesifikasjoner!

INA 0045