

# INFORMACIÓN DE SERVICIO



## Sustitución de las poleas tensoras 531 0037 10 y 531 0353 10 (transmisión del grupo auxiliar) por 531 0241 10

**Fabricantes:** Citroën, Peugeot

**Modelos:**

**Citroën:** Berlingo, Saxo  
**Peugeot:** 106 I, 106 II, 306, Partner

**Motores:** 1.0, 1.1, 1.4, 1.6

**Ref. originales:** 6453.C5 (sustituido)  
6453.G4 (sustituido)  
6453.S4 (sustituido)  
6453.S5 (actual)

**Nº de artículo:** 531 0037 10 (sustituido)  
531 0353 10 (sustituido)  
531 0241 10 (actual)

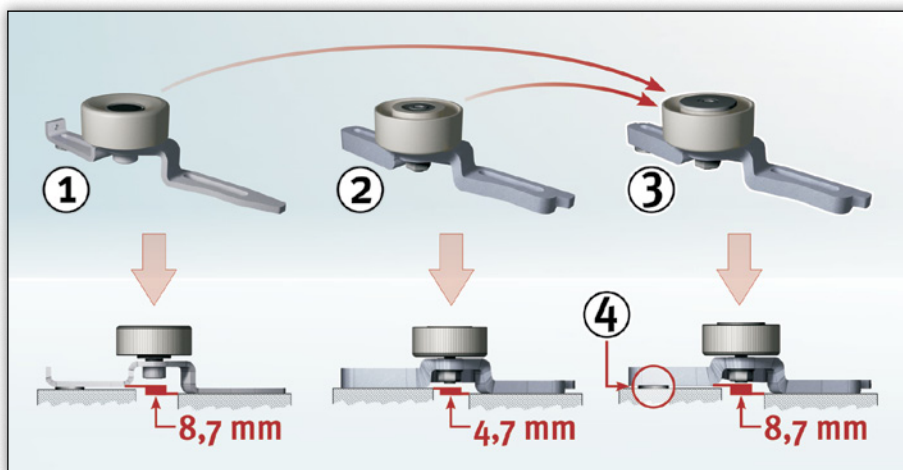

**Fig. 1:** Representación de las poleas tensoras individuales con la diferencia de altura

Se han sustituido las poleas tensoras con el número de artículo 531 0037 10 y 531 0353 10 (instaladas en la transmisión del grupo auxiliar) por el número de artículo 531 0241 10.

**Legenda para la Fig. 1:**

- (1) 531 0037 10
- (2) 531 0353 10
- (3) 531 0241 10
- (4) Arandela 8,4x19x4 mm

Schaeffler Automotive Aftermarket sigue la iniciativa de los fabricantes de vehículos Citroën y Peugeot, que ya han realizado una sustitución del artículo.

**Nota:**

Para nivelar la diferencia de altura, se incorpora una arandela de 4 mm de grosor a la polea tensora 531 0241 10.



¡Observar las indicaciones del fabricante del vehículo!

Encontrará los recambios correspondientes en nuestro catálogo on-line en [www.schaeffler-aftermarket.es](http://www.schaeffler-aftermarket.es) o en [www.rexpert.com](http://www.rexpert.com).

Situación 07.2010

**INA 0061**

Salvo modificaciones técnicas

© 2010 Schaeffler Automotive Aftermarket

Este documento sirve únicamente como comparación. Se deben tener en cuenta en todo momento los números de recambio del fabricante del vehículo.

**Para más información:**

Schaeffler Iberia, s.l.u.  
Lanzarote 13, Polígono Industrial Norte  
E-28703 S.S. de los Reyes Madrid, España  
Teléfono: 902 111 115 | Fax: 91 654 27 61  
[www.Schaeffler-Aftermarket.es](http://www.Schaeffler-Aftermarket.es)

