

SERVIZIO INFORMAZIONE



Sostituzione dei rulli tenditori 531 0037 10 e 531 0353 10 (comando dei gruppi accessori) con 531 0241 10

Costruttori veicoli: Citroen, Peugeot

Modelli:

Citroen: Berlingo, Saxo
Peugeot: 106 I, 106 II, 306, Partner

Motori: 1.0, 1.1, 1.4, 1.6

Riferimenti OE: 6453.C5 (sostituito)
6453.G4 (sostituito)
6453.S4 (sostituito)
6453.S5 (attuale)

N. art.: 531 0037 10 (sostituito)
531 0353 10 (sostituito)
531 0241 10 (attuale)



Figura 1: Raffigurazione dei singoli rulli tenditori con le loro differenze

I due rulli tenditori con numero articolo 531 0037 10 e 531 0353 10 (montati nel comando dei gruppi accessori) sono stati eliminati e sostituiti dal numero articolo 531 0241 10.

Legenda figura 1:

- (1) 531 0037 10
- (2) 531 0353 10
- (3) 531 0241 10
- (4) Rondella 8,4x19x4 mm

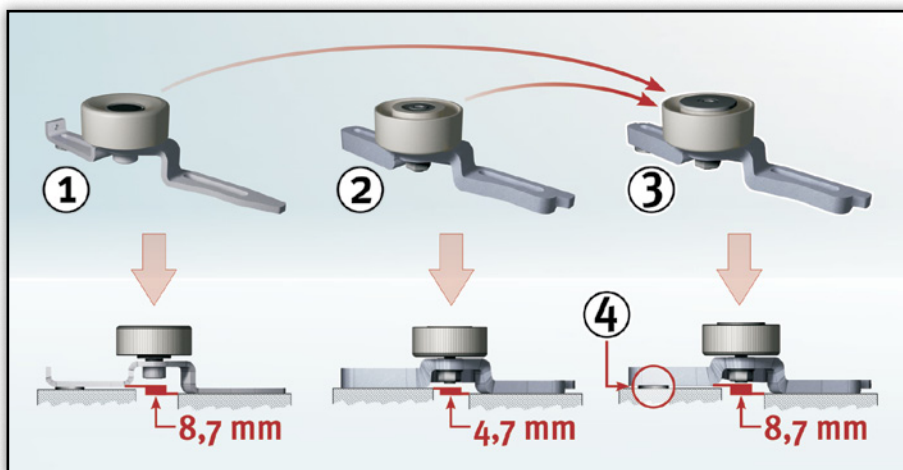
Schaeffler Automotive Aftermarket segue, quindi, l'esempio di Citroen e Peugeot, che hanno sostituito gli articoli.

Nota:

Per pareggiare la differenza di altezza, al rullo tenditore 531 0241 10 viene aggiunta una rondella spessa 4 mm.



Osservare le indicazioni del costruttore del veicolo!

I corrispondenti ricambi sono riportati nel nostro catalogo on-line all'indirizzo www.Schaeffler-Aftermarket.it o www.RepXpert.com.

Il riferimento ai codici di sostituzione del costruttore veicolo ha uno scopo puramente informativo.

Versione 07.2010

INA 0061

Con riserva di modifiche tecniche

© 2010 Schaeffler Automotive Aftermarket

Per ulteriori informazioni:

Schaeffler Italia S.r.l.
Strada Provinciale 229 km 17 • 28015 Momo (NO)
e-mail: automotiveaftermarket.it@schaeffler.com
<http://www.schaeffler-aftermarket.it> • <http://www.schaeffler.it>

